

DIGITALIZADO  
SACOP



ESTADO DO MARANHÃO  
PREFEITURA MUNICIPAL DE BARRA DO CORDA

Nº PROCESSO

DATA

159/2022

20/01/2022

INTERESSADO:

Secretaria de Infraestrutura

ASSUNTO:

Projeto e Arcamento do mercado Público do centro de Barra do Corda

TP 04/2022



## SECRETARIA DE INFRAESTRUTURA



Ofício nº 09/2022.

Barra do Corda/MA, 21 de Janeiro de 2022.

À Sua Excelência,  
Secretária Municipal de Planejamento, Orçamento e Gestão.  
Maria Edilma Ferreira Miranda

**Assunto:** Solicitação de contratação de empresa para prestação de serviços de reforma do Mercado Público Municipal, localizado à Rua Cel. Manoel José Salomão, bairro Centro, Município de Barra do Corda/MA.

Exma. Senhora,

Ao cumprimentá-la cordialmente, sirvo-me do presente para solicitar de Vossa Senhoria a contratação de empresa para prestação de serviços de reforma do Mercado Público Municipal, localizado à Rua Cel. Manoel José Salomão, bairro Centro, Município de Barra do Corda/MA.

Assim, o presente requerimento tem por finalidade atender as necessidades da Secretaria Municipal de Infraestrutura nos serviços à população do Município de Barra do Corda/MA, fundamentando-se na necessidade premente de ser criada e/ou complementada a infraestrutura básica, tornando-as melhor estruturadas e organizadas, proporcionando à população os benefícios socioeconômicos mínimos necessários, além de promover a melhoria da qualidade de vida da população local.

Segue em anexo o competente memorial descritivo, planilha orçamentária e projetos.

Agradecemos antecipadamente, ao tempo que reiteramos protestos de estima e consideração.

Barra do Corda/MA, 21 de Janeiro de 2022.

Respeitosamente,

  
\_\_\_\_\_  
**FELIPE RODRIGUES VIEIRA**  
Secretário Municipal de Infraestrutura

PORTARIA Nº 007/2021 – GAB, DE 01 DE JANEIRO DE 2021.

"NOMEIA OCUPANTE PARA O CARGO DE  
SECRETÁRIO DE INFRA ESTRUTURA DO MUNICÍPIO  
DE BARRA DO CORDA-MA"

RIGO ALBERTO TELIS DE SOUSA, Prefeito Municipal de Barra do Corda,  
Estado do Maranhão, no uso de suas atribuições legais;



**RESOLVE:**

Artigo 1º - NOMEAR, FELIPE RODRIGUES VIEIRA, inscrito no CPF sob o número: 041.135.121-40, para exercer o **Cargo em Comissão de SECRETÁRIO DE INFRA ESTRUTURA** do Município de Barra do Corda, do Estado do Maranhão.

Artigo 2º- Esta Portaria entra em vigor a partir desta data.

Gabinete do Prefeito Municipal de Barra do Corda, Estado do Maranhão,  
aos primeiros de janeiro do ano de dois mil e vinte e um.

Dê-se Ciência.

Publique-se e Cumpra-se

Barra do Corda - MA, 01 de janeiro de 2021.

**RIGO ALBERTO TELIS DE SOUSA**  
Prefeito Municipal de Barra do Corda- MA.

PREFEITURA MUNICIPAL DE BARRA DO CORDA - MA

CNPJ 06.769.798/0001-17



**OBRA:** MERCADO MUNICIPAL DO CENTRO  
**DESCRIÇÃO:** CONTRATAÇÃO DE EMPRESA ESPECIALIZADA PARA REFORMA E REVITALIZAÇÃO DO MERCADO MUNICIPAL DO BAIRRO CENTRO  
**LOCAL:** BARRA DO CORDA - MA  
**CLIENTE:** PREFEITURA MUNICIPAL  
**DATA:** 06/01/2022

PLANILHA ORÇAMENTÁRIA

ITEM	CÓDIGO	DESCRIÇÃO	FONTE	UNIDADE	QTD	PREÇO UNITÁRIO R\$	PREÇO TOTAL R\$	PESO (%)
<b>1</b>	<b>ADMINISTRAÇÃO LOCAL</b>						<b>16.449,66</b>	<b>4,41</b>
1.1	93572	ENCARREGADO GERAL DE OBRAS COM ENCARGOS COMPLEMENTARES	SINAPI	MES	2,00	4.082,43	8.164,86	2,19
1.2	88326	VIGIA NOTURNO COM ENCARGOS COMPLEMENTARES	SINAPI	H	480,00	17,26	8.284,80	2,22
<b>2</b>	<b>SERVIÇOS PRELIMINARES</b>						<b>2.910,20</b>	<b>0,78</b>
2.1	AD 19.25.0300 (A)	Placa de identificação de obra pública, inclusive pintura, estrutura, suporte de madeira em peças de madeira serrada de (7,5 x 7,5)cm e transporte. Fornecimento e colocação (desonerado)	SCO	m2	6,00	459,20	2.755,20	0,74
2.2	M0053	Tela plástica em polipropileno na cor laranja para tapume - L = 1,2 m	SICRO NOVO	m	100,00	1,55	155,00	0,04
<b>3</b>	<b>COBERTURA</b>						<b>131.624,57</b>	<b>35,27</b>
3.1	100775	ESTRUTURA TRELIÇADA DE COBERTURA, TIPO FINK, COM LIGAÇÕES SOLDADAS, INCLUSOS PERFIS METÁLICOS, CHAPAS METÁLICAS, MÃO DE OBRA E TRANSPORTE COM GUIINDASTE - FORNECIMENTO E INSTALAÇÃO. AF_01/2020 P	SINAPI	KG	3.906,00	14,83	57.925,98	15,52
3.2	94213	TELHAMENTO COM TELHA DE AÇO/ALUMÍNIO E = 0,5 MM, COM ATÉ 2 ÁGUAS, INCLUSO IÇAMENTO. AF_07/2019	SINAPI	M2	393,60	95,41	37.553,38	10,06
3.3	94210	TELHAMENTO COM TELHA ONDULADA DE FIBROCIMENTO E = 6 MM, COM RECOBRIMENTO LATERAL DE 1 1/4 DE ONDA PARA TELHADO COM INCLINAÇÃO MÁXIMA DE 10°, COM ATÉ 2 ÁGUAS, INCLUSO IÇAMENTO. AF_07/2019	SINAPI	M2	258,00	54,08	13.952,64	3,74
3.4	150219	RUFO EM CHAPA GALVANIZADA INCLUINDO ELEMENTOS PARA FIXAÇÃO	CAEMA	m	76,00	39,17	2.976,92	0,80
3.5	121215	CHAPIM DE CONCRETO	SBC	M	24,00	26,84	644,16	0,17
<b>3.6</b>	<b>PROLONGAMENTO DA COBERTURA</b>						<b>5.502,00</b>	<b>1,47</b>
3.6.1	92539	TRAMA DE MADEIRA COMPOSTA POR RIPAS, CAIBROS E TERÇAS PARA TELHADOS DE ATÉ 2 ÁGUAS PARA TELHA DE ENCAIXE DE CERÂMICA OU DE CONCRETO, INCLUSO TRANSPORTE VERTICAL. AF_07/2019	SINAPI	M2	50,00	70,58	3.529,00	
3.6.2	94201	TELHAMENTO COM TELHA CERÂMICA CAPA-CANAL, TIPO COLONIAL, COM ATÉ 2 ÁGUAS, INCLUSO TRANSPORTE VERTICAL. AF_07/2019	SINAPI	M2	50,00	39,46	1.973,00	



**PREFEITURA MUNICIPAL DE BARRA DO CORDA - MA**

CNPJ 06.769.798/0001-17

**OBRA:** MERCADO MUNICIPAL DO CENTRO

**DESCRIÇÃO:** CONTRATAÇÃO DE EMPRESA ESPECIALIZADA PARA REFORMA E REVITALIZAÇÃO DO MERCADO MUNICIPAL DO BAIRRO CENTRO

**LOCAL:** BARRA DO CORDA - MA

**CLIENTE:** PREFEITURA MUNICIPAL

**DATA:** 06/01/2022



**PLANILHA ORÇAMENTÁRIA**

ITEM	CÓDIGO	DESCRIÇÃO	FONTE	UNIDADE	QTD	PREÇO UNITÁRIO R\$	PREÇO TOTAL R\$	PESO (%)
<b>3.7</b>	<b>ELEVAÇÃO DA COBERTURA E PLATIBANDA</b>						<b>13.069,49</b>	<b>3,50</b>
3.7.1	87523	ALVENARIA DE VEDAÇÃO DE BLOCOS CERÂMICOS FURADOS NA HORIZONTAL DE 9X14X19CM (ESPESSURA 9CM) DE PAREDES COM ÁREA LÍQUIDA MAIOR OU IGUAL A 6M² COM VÃOS E ARGAMASSA DE ASSENTAMENTO COM PREPARO EM BETONEIRA. AF_06/2014	SINAPI	M2	119,68	76,44	9.148,34	2,45
3.7.2	42758	Chapisco e reboco desempenado - BDI = 25,00	DEINFRA-SC	M2	108,80	36,04	3.921,15	1,05
<b>4</b>	<b>DRENAGEM DE AGUAS PLUVIAIS</b>						<b>35.881,44</b>	<b>9,61</b>
4.1	94229	CALHA EM CHAPA DE AÇO GALVANIZADO NÚMERO 24, DESENVOLVIMENTO DE 100 CM, INCLUSO TRANSPORTE VERTICAL. AF_07/2019	SINAPI	M	132,00	206,77	27.293,64	7,31
4.2	054761	TUBO PVC SERIE R AGUA PLUVIAL 100MM	SBC	M	150,00	50,83	7.624,50	2,04
4.3	89511	TUBO PVC, SÉRIE R, ÁGUA PLUVIAL, DN 75 MM, FORNECIDO E INSTALADO EM RAMAL DE ENCAMINHAMENTO. AF_12/2014	SINAPI	M	26,00	37,05	963,30	0,26
<b>5</b>	<b>PISO</b>						<b>56.730,74</b>	<b>15,20</b>
5.1	00004786	PISO EM GRANILITE, MARMORITE OU GRANITINA, AGREGADO COR PRETO, CINZA, PALHA OU BRANCO, E= *8* MM (INCLUSO EXECUCAO)	SINAPI	M2	537,86	88,00	47.331,68	12,68
5.2	94438	(COMPOSIÇÃO REPRESENTATIVA) DO SERVIÇO DE CONTRAPISO EM ARGAMASSA TRAÇO 1:4 (CIM E AREIA), EM BETONEIRA 400 L, ESPESSURA 3 CM ÁREAS SECAS E 3 CM ÁREAS MOLHADAS, PARA EDIFICAÇÃO HABITACIONAL UNIFAMILIAR (CASA) E EDIFICAÇÃO PÚBLICA PADRÃO. AF_11/2014	SINAPI	M2	310,20	30,30	9.399,06	2,52
<b>6</b>	<b>BANCAS</b>						<b>25.868,54</b>	<b>6,93</b>
6.1	89168	(COMPOSIÇÃO REPRESENTATIVA) DO SERVIÇO DE ALVENARIA DE VEDAÇÃO DE BLOCOS VAZADOS DE CERÂMICA DE 9X19X19CM (ESPESSURA 9CM), PARA EDIFICAÇÃO HABITACIONAL UNIFAMILIAR (CASA) E EDIFICAÇÃO PÚBLICA PADRÃO. AF_11/2014	SINAPI	M2	99,20	68,89	6.833,89	1,83
6.2	42758	Chapisco e reboco desempenado - BDI = 25,00	DEINFRA-SC	M2	99,20	36,04	3.583,50	0,96
6.3	040087	ARMAÇAO DE LAJE MACICA PISO COM CA-50 1/4"(6,35mm)0,248 kg/m	SBC	M2	88,05	74,77	6.583,00	1,76



PREFEITURA MUNICIPAL DE BARRA DO CORDA - MA

CNPJ 06.769.798/0001-17



OBRA: MERCADO MUNICIPAL DO CENTRO

DESCRIÇÃO: CONTRATAÇÃO DE EMPRESA ESPECIALIZADA PARA REFORMA E REVITALIZAÇÃO DO MERCADO MUNICIPAL DO BAIRRO CENTRO

LOCAL: BARRA DO CORDA - MA

CLIENTE: PREFEITURA MUNICIPAL

DATA: 06/01/2022

## PLANILHA ORÇAMENTÁRIA

ITEM	CÓDIGO	DESCRIÇÃO	FONTE	UNIDADE	QTD	PREÇO UNITÁRIO R\$	PREÇO TOTAL R\$	PESO (%)
6.4	97096	CONCRETAGEM DE RADIER, PISO DE CONCRETO OU LAJE SOBRE SOLO, FCK 30 MPA - LANÇAMENTO, ADENSAMENTO E ACABAMENTO. AF_09/2021	SINAPI	M3	7,84	494,59	3.877,59	1,04
6.5	12.02.014	Ceramica esmaltada 10x10cm - branco,areia,bege,ocre,cinza - BDI = 23,00	SP Educação	M2	38,55	129,66	4.998,39	1,34
<b>7</b>	<b>ESQUADRIAS</b>						<b>23.868,78</b>	<b>6,40</b>
7.1	101161	ALVENARIA DE VEDAÇÃO COM ELEMENTO VAZADO DE CONCRETO (COBOGÓ) DE 7X50X50CM E ARGAMASSA DE ASSENTAMENTO COM PREPARO EM BETONEIRA. AF_05/2020	SINAPI	M2	10,40	162,36	1.688,54	0,45
7.2	111406	PORTA DAS BANCAS - PORTA CHAPA DE ACO DOBRADO 2 FL.PARA VIDRO-ABRIR	SBC	M2	51,80	428,19	22.180,24	5,94
<b>8</b>	<b>INSTALAÇÕES ELÉTRICAS</b>						<b>10.628,94</b>	<b>2,85</b>
8.1	93141	PONTO DE TOMADA RESIDENCIAL INCLUINDO TOMADA 10A/250V, CAIXA ELÉTRICA, ELETRODUTO, CABO, RASGO, QUEBRA E CHUMBAMENTO. AF_01/2016	SINAPI	UN	40,00	136,94	5.477,60	1,47
8.2	92031	INTERRUPTOR PARALELO (1 MÓDULO) COM 2 TOMADAS DE EMBUTIR 2P+T 10 A, INCLUINDO SUPORTE E PLACA - FORNECIMENTO E INSTALAÇÃO. AF_12/2015	SINAPI	UN	3,00	55,04	165,12	0,04
8.3	93128	PONTO DE ILUMINAÇÃO RESIDENCIAL INCLUINDO INTERRUPTOR SIMPLES, CAIXA ELÉTRICA, ELETRODUTO, CABO, RASGO, QUEBRA E CHUMBAMENTO (EXCLUINDO LUMINÁRIA E LÂMPADA). AF_01/2016	SINAPI	UN	3,00	107,12	321,36	0,09
8.4	91926	CABO DE COBRE FLEXÍVEL ISOLADO, 2,5 MM², ANTI-CHAMA 450/750 V, PARA CIRCUITOS TERMINAIS - FORNECIMENTO E INSTALAÇÃO. AF_12/2015	SINAPI	M	150,00	3,79	568,50	0,15
8.5	00039390	LUMINARIA LED REFLETOR RETANGULAR BIVOLT, LUZ BRANCA, 30 W	SINAPI	UN	4,00	43,53	174,12	0,05
8.6	060301	LUMINARIA DE SOBREPOR HERMETICA PARA TUBULAR LED OU FLUORES.	SBC	UN	28,00	140,08	3.922,24	1,05
<b>9</b>	<b>PINTURA</b>						<b>25.966,21</b>	<b>6,96</b>
9.1	88485	APLICAÇÃO DE FUNDO SELADOR ACRÍLICO EM PAREDES, UMA DEMÃO. AF_06/2014	SINAPI	M2	1.221,01	1,83	2.234,45	0,60
9.2	88497	APLICAÇÃO E LIXAMENTO DE MASSA LÁTEX EM PAREDES, DUAS DEMÃOS. AF_06/2014	SINAPI	M2	305,25	10,26	3.131,87	0,84
9.3	88489	APLICAÇÃO MANUAL DE PINTURA COM TINTA LÁTEX ACRÍLICA EM PAREDES, DUAS DEMÃOS. AF_06/2014	SINAPI	M2	1.429,81	11,82	16.890,35	4,51

PREFEITURA MUNICIPAL DE BARRA DO CORDA - MA  
SECRETARIA DE INFRAESTRUTURA  
RUA ISAAC MARTINS Nº 371 -CENTRO - CEP:65950.000  
CNPJ: 06.769.798/0001-17



PREFEITURA MUNICIPAL DE BARRA DO CORDA - MA

CNPJ 06.769.798/0001-17



**OBRA:** MERCADO MUNICIPAL DO CENTRO  
**DESCRIÇÃO:** CONTRATAÇÃO DE EMPRESA ESPECIALIZADA PARA REFORMA E REVITALIZAÇÃO DO MERCADO MUNICIPAL DO BAIRRO CENTRO  
**LOCAL:** BARRA DO CORDA - MA  
**CLIENTE:** PREFEITURA MUNICIPAL  
**DATA:** 06/01/2022

**PLANILHA ORÇAMENTÁRIA**

ITEM	CÓDIGO	DESCRIÇÃO	FONTE	UNIDADE	QTD	PREÇO UNITÁRIO R\$	PREÇO TOTAL R\$	PESO (%)
9.4	100753	PINTURA COM TINTA ACRÍLICA DE ACABAMENTO PULVERIZADA SOBRE SUPERFÍCIES METÁLICAS (EXCETO PERFIL) EXECUTADO EM OBRA (02 DEMÃOS). AF_01/2020_P	SINAPI	M2	122,00	14,97	1.826,34	0,49
9.5	100751	PINTURA COM TINTA EPOXÍDICA DE ACABAMENTO PULVERIZADA SOBRE PERFIL METÁLICO EXECUTADO EM FÁBRICA (02 DEMÃOS). AF_01/2020_P	SINAPI	M2	60,00	31,22	1.873,20	0,50
<b>10</b>	<b>EQUIPAMENTOS</b>						<b>9.288,08</b>	<b>2,49</b>
10.1	01	MESA PARA PRAÇA DE ALIMENTAÇÃO, 4 LUGARES - PADRÃO PREFEITURA MUNICIPAL DE BARRA DO CORDA- MA	PRÓPRIA	UN	6,00	1.434,95	8.609,70	2,31
10.2	00010848	PLACA DE INAUGURACAO METALICA, *40* CM X *60* CM	SINAPI	UN	1,00	678,38	678,38	0,18
<b>11</b>	<b>FACHADA</b>						<b>5.238,71</b>	<b>1,40</b>
11.1	94213	TELHAMENTO COM TELHA DE AÇO/ALUMÍNIO E = 0,5 MM, COM ATÉ 2 ÁGUAS, INCLUSO IÇAMENTO. AF_07/2019	SINAPI	M2	26,80	95,41	2.556,99	0,69
11.2	E.08.000.026215	Revestimento tipo ACM com acabamento em PVDF e espessura de 4 mm - instalado	SP OBRAS	M2	4,00	670,43	2.681,72	0,72
<b>12</b>	<b>FORRO</b>						<b>2.245,94</b>	<b>0,60</b>
12.1	96486	FORRO DE PVC, LISO, PARA AMBIENTES COMERCIAIS, INCLUSIVE ESTRUTURA DE FIXAÇÃO. AF_05/2017_P	SINAPI	M2	29,10	77,18	2.245,94	0,60
<b>13</b>	<b>BANHEIROS</b>						<b>26.504,29</b>	<b>7,10</b>
13.1	18.06.350	Assentamento de pisos e revestimentos cerâmicos com argamassa mista	SP OBRAS	M2	151,10	56,03	8.466,13	2,27
13.2	91338	PORTA DE ALUMÍNIO DE ABRIR COM LAMBRI, COM GUARNIÇÃO, FIXAÇÃO COM PARAFUSOS - FORNECIMENTO E INSTALAÇÃO. AF_12/2019	SINAPI	M2	12,12	835,50	10.126,26	2,71
13.3	18.007.0070-0	CHUVEIRO DE PLASTICO,BRANCO,COM BRACO DE 1/2" E 1 REGISTRO DE PRESSAO 1416,DE 1/2",COM CANOPLA E VOLANTE EM METAL CROMADO.FORNECIMENTO	EMOP	UN	2,00	54,70	109,40	0,03
13.4	S09017	Vaso sanitario c/caixa de descarga acoplada, c/saída horizontal, linha ravena, DECA ou similar, inclusive assento ASTRA TPK ou similar, conj. de fixação DECA SP13 ou similar, anel de vedação e engate plástico	ORSE	un	4,00	450,18	1.800,72	0,48
13.5	ED-21631	BANCADA EM GRANITO, COR CINZA ANDORINHA, ESP. 2CM, ACABAMENTO POLIDO, APOIADA EM CONSOLE DE METALON (50X30)MM, EXCLUSIVE RODABANCA/FRONTÃO, TESTEIRA/FAIXA, FURO EM BANCADA, CUBA METÁLICA, VÁLVULA, SIFÃO, TORNEIRA E	SETOP	m2	1,66	305,79	507,63	0,13

PREFEITURA MUNICIPAL DE BARRA DO CORDA - MA  
 SECRETARIA DE INFRAESTRUTURA  
 RUA ISAAC MARTINS Nº 371 -CENTRO - CEP:65950.000  
 CNPJ: 06.769.798/0001-17



PREFEITURA MUNICIPAL DE BARRA DO CORDA - MA

CNPJ 06.769.798/0001-17



OBRA: MERCADO MUNICIPAL DO CENTRO  
 DESCRIÇÃO: CONTRATAÇÃO DE EMPRESA ESPECIALIZADA PARA REFORMA E REVITALIZAÇÃO DO MERCADO MUNICIPAL DO BAIRRO CENTRO  
 LOCAL: BARRA DO CORDA - MA  
 CLIENTE: PREFEITURA MUNICIPAL  
 DATA: 06/01/2022

PLANILHA ORÇAMENTÁRIA

ITEM	CÓDIGO	DESCRIÇÃO	FONTE	UNIDADE	QTD	PREÇO UNITÁRIO R\$	PREÇO TOTAL R\$	PESO (%)
	ED-21631	ENGATE FLEXÍVEL - BDI = 29,52						
13.6	18.002.0055-A	MICTORIO DE LOUCA BRANCA COM SIFAO INTEGRADO E MEDIDAS EM TORNO DE (33X28X53)CM, INCLUSIVE ACESSORIOS DE FIXACAO. FERRAGENS EM METAL CROMADO. REGISTRO DE PRESSAO 1416 DE 1/2" E TUBODE LIGACAO DE	EMOP	UN	1,00	261,54	261,54	0,07
13.7	190464	ESPELHO CRISTAL 4mm COM MOLDURA DE ALUMINIO	SBC	M2	3,00	378,03	1.134,09	0,30
13.8	C4825	PORTA PAPEL TOALHA (DISPENSER)EM ABS	SEINFRA	UN	2,00	52,74	105,48	0,03
13.9	18.005.0013-0	PORTA PAPEL HIGIENICO EM PLASTICO ABS. FORNECIMENTO E COLOCACAO	EMOP	UN	4,00	31,86	127,44	0,03
13.10	102623	CAIXA D'ÁGUA EM POLIETILENO, 1000 LITROS (INCLUSOS TUBOS, CONEXÕES E TORNEIRA DE BÓIA) - FORNECIMENTO E INSTALAÇÃO. AF_06/2021	SINAPI	UN	2,00	779,92	1.559,84	0,42
13.11	87523	ALVENARIA DE VEDAÇÃO DE BLOCOS CERÂMICOS FURADOS NA HORIZONTAL DE 9X14X19CM (ESPESSURA 9CM) DE PAREDES COM ÁREA LÍQUIDA MAIOR OU IGUAL A 6M² COM VÃOS E ARGAMASSA DE ASSENTAMENTO COM PREPARO EM BETONEIRA. AF_06/2014	SINAPI	M2	16,00	76,44	1.223,04	0,33
13.12	42758	Chapisco e reboco desempenado - BDI = 25,00	DEINFRA-SC	M2	16,00	36,04	576,64	0,15
13.13	86914	TORNEIRA CROMADA 1/2 OU 3/4 PARA TANQUE, PADRÃO MÉDIO - FORNECIMENTO E INSTALAÇÃO. AF_01/2020	SINAPI	UN	5,00	64,16	320,80	0,09
13.14	MAT148925	Valvula de escoamento, cromada, universal, para cubas e lavatorios, de 1", Fabrimar ou similar	SCO	un	5,00	16,80	84,00	0,02
13.15	080562	SIFAO FLEXIVEL UNIVERSAL ( SANFONADO) EM PVC PARA LAVATORIO	AGETOP CIVIS	Un	5,00	20,26	101,30	0,03



PREFEITURA MUNICIPAL DE BARRA DO CORDA - MA

CNPJ 06.769.798/0001-17

OBRA: MERCADO MUNICIPAL DO CENTRO

DESCRIÇÃO: CONTRATAÇÃO DE EMPRESA ESPECIALIZADA PARA REFORMA E REVITALIZAÇÃO DO MERCADO MUNICIPAL DO BAIRRO CENTRO

LOCAL: BARRA DO CORDA - MA

CLIENTE: PREFEITURA MUNICIPAL

DATA: 06/01/2022



PLANILHA ORÇAMENTÁRIA

ITEM	CÓDIGO	DESCRIÇÃO	FONTE	UNIDADE	QTD	PREÇO UNITÁRIO R\$	PREÇO TOTAL R\$	PESO (%)
								100,00%
							VALOR BDI TOTAL:	102.215,18
							VALOR ORÇAMENTO:	373.206,10
							VALOR TOTAL:	475.421,28

  
ENG. CIVIL PEDRO IGOR CARVALHO NOLETO  
CREA-MA 111824020-0



PREFEITURA MUNICIPAL DE BARRA DO CORDA - MA

CNPJ 06.769.798/0001-17



**OBRA:** MERCADO MUNICIPAL DO CENTRO  
**DESCRIÇÃO:** CONTRATAÇÃO DE EMPRESA ESPECIALIZADA PARA REFORMA E REVITALIZAÇÃO DO MERCADO MUNICIPAL DO BAIRRO CENTRO  
**LOCAL:** BARRA DO CORDA - MA  
**CLIENTE:** PREFEITURA MUNICIPAL  
**DATA:** 06/01/2022

**PLANILHA ORÇAMENTÁRIA - CUSTO DIRETO**

ITEM	CÓDIGO	DESCRIÇÃO	FONTE	UNIDADE	QTD	CUSTO DIRETO (R\$)				PREÇO UNITÁRIO (R\$)	PREÇO TOTAL (R\$)
						MÃO DE OBRA	MATERIAL	EQUIPAMENTO	OUTROS		
<b>1</b>	<b>ADMINISTRAÇÃO LOCAL</b>									<b>16.449,66</b>	
1.1	93572	ENCARREGADO GERAL DE OBRAS COM ENCARGOS COMPLEMENTARES	SINAPI	MES	2,00	3.708,55	0,00	0,00	373,88	4.082,43	8.164,86
1.2	88326	VIGIA NOTURNO COM ENCARGOS COMPLEMENTARES	SINAPI	H	480,00	14,15	0,00	0,00	3,11	17,26	8.284,80
<b>2</b>	<b>SERVIÇOS PRELIMINARES</b>									<b>2.910,20</b>	
2.1	AD 19.25.0300 (A)	Placa de identificação de obra pública, inclusive pintura, estrutura, suporte de madeira em peças de madeira serrada de (7,5 x 7,5)cm e transporte. Fornecimento e colocação.(desonerado)	SCO	m2	6,00	234,63	117,11	107,46	0,00	459,20	2.755,20
2.2	M0053	Tela plástica em polipropileno na cor laranja para tapume - L = 1,2 m	SICRO NOVO	m	100,00	0,00	1,55	0,00	0,00	1,55	155,00
<b>3</b>	<b>COBERTURA</b>									<b>131.624,57</b>	
3.1	100775	ESTRUTURA TRELIÇADA DE COBERTURA, TIPO FINK, COM LIGAÇÕES SOLDADAS, INCLUSOS PERFIS METÁLICOS, CHAPAS METÁLICAS, MÃO DE OBRA E TRANSPORTE COM GUINDASTE - FORNECIMENTO E INSTALAÇÃO. AF_01/2020_P	SINAPI	KG	3.906,00	0,66	13,68	0,24	0,25	14,83	57.925,98
3.2	94213	TELHAMENTO COM TELHA DE AÇO/ALUMÍNIO E = 0,5 MM, COM ATÉ 2 ÁGUAS, INCLUSO IÇAMENTO. AF_07/2019	SINAPI	M2	393,60	2,52	92,32	0,00	0,57	95,41	37.553,38
3.3	94210	TELHAMENTO COM TELHA ONDULADA DE FIBROCIMENTO E = 6 MM, COM RECOBRIMENTO LATERAL DE 1 1/4 DE ONDA PARA TELHADO COM INCLINAÇÃO MÁXIMA DE 10°, COM ATÉ 2 ÁGUAS, INCLUSO IÇAMENTO. AF_07/2019	SINAPI	M2	258,00	3,96	49,19	0,00	0,93	54,08	13.952,64
3.4	150219	RUFO EM CHAPA GALVANIZADA INCLUINDO ELEMENTOS PARA FIXAÇÃO	CAEMA	m	76,00	5,08	34,09	0,00	0,00	39,17	2.976,92
3.5	121215	CHAPIM DE CONCRETO	SBC	M	24,00	24,83	2,00	0,00	0,01	26,84	644,16
<b>3.6</b>	<b>PROLONGAMENTO DA COBERTURA</b>									<b>5.502,00</b>	
3.6.1	92539	TRAMA DE MADEIRA COMPOSTA POR RIPAS, CAIBROS E TERÇAS PARA TELHADOS DE ATÉ 2 ÁGUAS PARA TELHA DE ENCAIXE DE CERÂMICA OU DE CONCRETO, INCLUSO TRANSPORTE VERTICAL. AF_07/2019	SINAPI	M2	50,00	10,94	56,96	0,03	2,65	70,58	3.529,00
3.6.2	94201	TELHAMENTO COM TELHA CERÂMICA CAPA-CANAL, TIPO COLONIAL, COM ATÉ 2 ÁGUAS, INCLUSO TRANSPORTE VERTICAL. AF_07/2019	SINAPI	M2	50,00	7,32	30,24	0,03	1,87	39,46	1.973,00
<b>3.7</b>	<b>ELEVAÇÃO DA COBERTURA E PLATIBANDA</b>									<b>13.069,49</b>	



PREFEITURA MUNICIPAL DE BARRA DO CORDA - MA

CNPJ 06.769.798/0001-17

OBRA: MERCADO MUNICIPAL DO CENTRO

DESCRIÇÃO: CONTRATAÇÃO DE EMPRESA ESPECIALIZADA PARA REFORMA E REVITALIZAÇÃO DO MERCADO MUNICIPAL DO BAIRRO CENTRO

LOCAL: BARRA DO CORDA - MA

CLIENTE: PREFEITURA MUNICIPAL

DATA: 06/01/2022



PLANILHA ORÇAMENTÁRIA - CUSTO DIRETO

ITEM	CÓDIGO	DESCRIÇÃO	FONTE	UNIDADE	QTD	CUSTO DIRETO (R\$)				PREÇO UNITÁRIO (R\$)	PREÇO TOTAL (R\$)
						MÃO DE OBRA	MATERIAL	EQUIPAMENTO	OUTROS		
3.7.1	87523	ALVENARIA DE VEDAÇÃO DE BLOCOS CERÂMICOS FURADOS NA HORIZONTAL DE 9X14X19CM (ESPESSURA 9CM) DE PAREDES COM ÁREA LÍQUIDA MAIOR OU IGUAL A 6M² COM VÃOS E ARGAMASSA DE ASSENTAMENTO COM PREPARO EM BETONEIRA. AF_06/2014	SINAPI	M2	119,68	34,28	33,66	0,00	8,50	76,44	9.148,34
3.7.2	42758	Chapisco e reboco desempenado - BDI = 25,00	DEINFRA-SC	M2	108,80	27,11	8,93	0,00	0,00	36,04	3.921,15
<b>4</b>	<b>DRENAGEM DE AGUAS PLUVIAIS</b>										<b>35.881,44</b>
4.1	94229	CALHA EM CHAPA DE AÇO GALVANIZADO NÚMERO 24, DESENVOLVIMENTO DE 100 CM, INCLUSO TRANSPORTE VERTICAL. AF_07/2019	SINAPI	M	132,00	15,80	187,27	0,00	3,70	206,77	27.293,64
4.2	054761	TUBO PVC SERIE R AGUA PLUVIAL 100MM	SBC	M	150,00	5,39	45,44	0,00	0,00	50,83	7.624,50
4.3	89511	TUBO PVC, SÉRIE R, ÁGUA PLUVIAL, DN 75 MM, FORNECIDO E INSTALADO EM RAMAL DE ENCAMINHAMENTO. AF_12/2014	SINAPI	M	26,00	7,85	27,47	0,00	1,73	37,05	963,30
<b>5</b>	<b>PISO</b>										<b>56.730,74</b>
5.1	00004786	PISO EM GRANILITE, MARMORITE OU GRANITINA, AGREGADO COR PRETO, CINZA, PALHA OU BRANCO, E= *8* MM (INCLUSO EXECUCAO)	SINAPI	M2	537,86	0,00	88,00	0,00	0,00	88,00	47.331,68
5.2	94438	(COMPOSIÇÃO REPRESENTATIVA) DO SERVIÇO DE CONTRAPISO EM ARGAMASSA TRAÇO 1:4 (CIM E AREIA), EM BETONEIRA 400 L, ESPESSURA 3 CM ÁREAS SECAS E 3 CM ÁREAS MOLHADAS, PARA EDIFICAÇÃO HABITACIONAL UNIFAMILIAR (CASA) E EDIFICAÇÃO PÚBLICA PADRÃO. AF_11/2014	SINAPI	M2	310,20	9,72	18,27	0,07	2,24	30,30	9.399,06
<b>6</b>	<b>BANCAS</b>										<b>25.868,54</b>
6.1	89168	(COMPOSIÇÃO REPRESENTATIVA) DO SERVIÇO DE ALVENARIA DE VEDAÇÃO DE BLOCOS VAZADOS DE CERÂMICA DE 9X19X19CM (ESPESSURA 9CM), PARA EDIFICAÇÃO HABITACIONAL UNIFAMILIAR (CASA) E EDIFICAÇÃO PÚBLICA PADRÃO. AF_11/2014	SINAPI	M2	99,20	32,33	28,56	0,00	8,00	68,89	6.833,89
6.2	42758	Chapisco e reboco desempenado - BDI = 25,00	DEINFRA-SC	M2	99,20	27,11	8,93	0,00	0,00	36,04	3.575,17
6.3	040087	ARMAÇAO DE LAJE MACICA PISO COM CA-50 1/4"(6,35mm)0,248 kg/m	SBC	M2	88,05	14,46	60,31	0,00	0,00	74,77	6.589,50
6.4	97096	CONCRETAGEM DE RADIER, PISO DE CONCRETO OU LAJE SOBRE SOLO, FCK 30 MPA - LANÇAMENTO, ADENSAMENTO E ACABAMENTO. AF_09/2021	SINAPI	M3	7,84	9,96	481,93	0,05	2,65	494,59	3.877,89
6.5	12.02.014	Ceramica esmaltada 10x10cm - branco,areia,bege,ocre,cinza - BDI = 23,00	SP Educação	M2	38,55	53,71	75,94	0,00	0,01	129,66	4.998,33



PREFEITURA MUNICIPAL DE BARRA DO CORDA - MA

CNPJ 06.769.798/0001-17

OBRA: MERCADO MUNICIPAL DO CENTRO

DESCRIÇÃO: CONTRATAÇÃO DE EMPRESA ESPECIALIZADA PARA REFORMA E REVITALIZAÇÃO DO MERCADO MUNICIPAL DO BAIRRO CENTRO

LOCAL: BARRA DO CORDA - MA

CLIENTE: PREFEITURA MUNICIPAL

DATA: 06/01/2022



PLANILHA ORÇAMENTÁRIA - CUSTO DIRETO

ITEM	CÓDIGO	DESCRIÇÃO	FONTE	UNIDADE	QTD	CUSTO DIRETO (R\$)				PREÇO UNITÁRIO (R\$)	PREÇO TOTAL (R\$)
						MÃO DE OBRA	MATERIAL	EQUIPAMENTO	OUTROS		
7	<b>ESQUADRIAS</b>										<b>23.868,78</b>
7.1	101161	ALVENARIA DE VEDAÇÃO COM ELEMENTO VAZADO DE CONCRETO (COBOGÓ) DE 7X50X50CM E ARGAMASSA DE ASSENTAMENTO COM PREPARO EM BETONEIRA. AF_05/2020	SINAPI	M2	10,40	39,91	112,50	0,03	9,92	162,36	1.688,54
7.2	111406	PORTA DAS BANCAS - PORTA CHAPA DE AÇO DOBRADO 2 FL. PARA VIDRO-ABRIR	SBC	M2	51,80	52,58	375,61	0,00	0,00	428,19	22.180,24
8	<b>INSTALAÇÕES ELÉTRICAS</b>										<b>10.628,94</b>
8.1	93141	PONTO DE TOMADA RESIDENCIAL INCLUINDO TOMADA 10A/250V, CAIXA ELÉTRICA, ELETRODUTO, CABO, RASGO, QUEBRA E CHUMBAMENTO. AF_01/2016	SINAPI	UN	40,00	60,22	62,19	0,00	14,53	136,94	5.477,60
8.2	92031	INTERRUPTOR PARALELO (1 MÓDULO) COM 2 TOMADAS DE EMBUTIR 2P+T 10 A, INCLUINDO SUPORTE E PLACA - FORNECIMENTO E INSTALAÇÃO. AF_12/2015	SINAPI	UN	3,00	21,42	28,01	0,00	5,61	55,04	165,12
8.3	93128	PONTO DE ILUMINAÇÃO RESIDENCIAL INCLUINDO INTERRUPTOR SIMPLES, CAIXA ELÉTRICA, ELETRODUTO, CABO, RASGO, QUEBRA E CHUMBAMENTO (EXCLUINDO LUMINÁRIA E LÂMPADA). AF_01/2016	SINAPI	UN	3,00	53,91	40,34	0,00	12,87	107,12	321,36
8.4	91926	CABO DE COBRE FLEXÍVEL ISOLADO, 2,5 MM², ANTI-CHAMA 450/750 V, PARA CIRCUITOS TERMINAIS - FORNECIMENTO E INSTALAÇÃO. AF_12/2015	SINAPI	M	150,00	0,73	2,87	0,00	0,19	3,79	568,50
8.5	00039390	LUMINARIA LED REFLETOR RETANGULAR BIVOLT, LUZ BRANCA, 30 W	SINAPI	UN	4,00	0,00	43,53	0,00	0,00	43,53	174,12
8.6	060301	LUMINARIA DE SOBREPOR HERMETICA PARA TUBULAR LED OU FLUORES.	SBC	UN	28,00	25,69	114,37	0,00	0,02	140,08	3.922,24
9	<b>PINTURA</b>										<b>25.966,21</b>
9.1	88485	APLICAÇÃO DE FUNDO SELADOR ACRÍLICO EM PAREDES, UMA DEMÃO. AF_06/2014	SINAPI	M2	1.221,01	0,68	0,93	0,00	0,22	1,83	2.234,45
9.2	88497	APLICAÇÃO E LIXAMENTO DE MASSA LÁTEX EM PAREDES, DUAS DEMÃOS. AF_06/2014	SINAPI	M2	305,25	5,54	3,01	0,00	1,71	10,26	3.131,87
9.3	88489	APLICAÇÃO MANUAL DE PINTURA COM TINTA LÁTEX ACRÍLICA EM PAREDES, DUAS DEMÃOS. AF_06/2014	SINAPI	M2	1.429,81	3,32	7,46	0,00	1,04	11,82	16.900,35
9.4	100753	PINTURA COM TINTA ACRÍLICA DE ACABAMENTO PULVERIZADA SOBRE SUPERFÍCIES METÁLICAS (EXCETO PERFIL) EXECUTADO EM OBRA (02 DEMÃOS). AF_01/2020_P	SINAPI	M2	122,00	8,57	3,74	0,00	2,66	14,97	1.826,84
9.5	100751	PINTURA COM TINTA EPOXÍDICA DE ACABAMENTO PULVERIZADA SOBRE	SINAPI	M2	60,00	1,92	28,75	0,00	0,55	31,22	1.873,20

PREFEITURA MUNICIPAL DE BARRA DO CORDA - MA  
SECRETARIA DE INFRAESTRUTURA  
RUA ISAAC MARTINS Nº 371 -CENTRO - CEP:65950.000  
CNPJ: 06.769.798/0001-17



PREFEITURA MUNICIPAL DE BARRA DO CORDA - MA

CNPJ 06.769.798/0001-17



OBRA: MERCADO MUNICIPAL DO CENTRO  
 DESCRIÇÃO: CONTRATAÇÃO DE EMPRESA ESPECIALIZADA PARA REFORMA E REVITALIZAÇÃO DO MERCADO MUNICIPAL DO BAIRRO CENTRO  
 LOCAL: BARRA DO CORDA - MA  
 CLIENTE: PREFEITURA MUNICIPAL  
 DATA: 06/01/2022

PLANILHA ORÇAMENTÁRIA - CUSTO DIRETO

ITEM	CÓDIGO	DESCRIÇÃO	FONTE	UNIDADE	QTD	CUSTO DIRETO (R\$)				PREÇO UNITÁRIO (R\$)	PREÇO TOTAL (R\$)
						MÃO DE OBRA	MATERIAL	EQUIPAMENTO	OUTROS		
		PERFIL METÁLICO EXECUTADO EM FÁBRICA (02 DEMÃOS). AF_01/2020_P									
<b>10</b>	<b>EQUIPAMENTOS</b>										<b>9.288,08</b>
10.1	01	MESA PARA PRAÇA DE ALIMENTAÇÃO, 4 LUGARES - PADRÃO PREFEITURA MUNICIPAL DE BARRA DO CORDA- MA	PRÓPRIA	UN	6,00	21,14	1.407,71	0,00	6,10	1.434,95	8.609,70
10.2	00010848	PLACA DE INAUGURACAO METALICA, *40* CM X *60* CM	SINAPI	UN	1,00	0,00	678,38	0,00	0,00	678,38	678,38
<b>11</b>	<b>FACHADA</b>										<b>5.238,71</b>
11.1	94213	TELHAMENTO COM TELHA DE AÇO/ALUMÍNIO E = 0,5 MM, COM ATÉ 2 ÁGUAS, INCLUSO IÇAMENTO. AF_07/2019	SINAPI	M2	26,80	2,52	92,32	0,00	0,57	95,41	2.556,99
11.2	E.08.000.026215	Revestimento tipo ACM com acabamento em PVDF e espessura de 4 mm - instalado	SP OBRAS	M2	4,00	0,00	670,43	0,00	0,00	670,43	2.681,72
<b>12</b>	<b>FORRO</b>										<b>2.245,94</b>
12.1	96486	FORRO DE PVC, LISO, PARA AMBIENTES COMERCIAIS, INCLUSIVE ESTRUTURA DE FIXAÇÃO. AF_05/2017_P	SINAPI	M2	29,10	6,76	69,36	0,00	1,06	77,18	2.245,94
<b>13</b>	<b>BANHEIROS</b>										<b>26.504,29</b>
13.1	18.06.350	Assentamento de pisos e revestimentos cerâmicos com argamassa mista	SP OBRAS	M2	151,10	46,06	9,97	0,00	0,00	56,03	8.466,13
13.2	91338	PORTA DE ALUMÍNIO DE ABRIR COM LAMBRI, COM GUARNIÇÃO, FIXAÇÃO COM PARAFUSOS - FORNECIMENTO E INSTALAÇÃO. AF_12/2019	SINAPI	M2	12,12	6,84	826,96	0,00	1,70	835,50	10.126,26
13.3	18.007.0070-0	CHUVEIRO DE PLASTICO,BRANCO,COM BRACO DE 1/2" E 1 REGISTRO DE PRESSAO 1416,DE 1/2",COM CANOPLA E VOLANTE EM METAL CROMADO.FORNECIMENTO	EMOP	UN	2,00	0,00	54,70	0,00	0,00	54,70	109,40
13.4	S09017	Vaso sanitario c/caixa de descarga acoplada, c/saída horizontal, linha ravena, DECA ou similar, inclusive assento ASTRA TPK ou similar, conj. de fixação DECA SP13 ou similar, anel de vedação e engate plástico	ORSE	un	4,00	61,50	385,25	0,00	3,43	450,18	1.800,72
13.5	ED-21631	BANCADA EM GRANITO, COR CINZA ANDORINHA, ESP. 2CM, ACABAMENTO POLIDO, APOIADA EM CONSOLE DE METALON (50X30)MM, EXCLUSIVE RODABANCA/FRONTÃO, TESTEIRA/FAIXA, FURO EM BANCADA, CUBA METÁLICA, VÁLVULA, SIFÃO, TORNEIRA E ENGATE FLEXÍVEL - BDI = 29,52	SETOP	m2	1,66	53,61	12,78	0,00	239,40	295,79	507,61
13.6	18.002.0055-A	MICTORIO DE LOUCA BRANCA COM SIFAO INTEGRADO E MEDIDAS EM TORNO DE (33X28X53)CM,INCLUSIVE ACESSORIOS DE FIXACAO.FERRAGENS EM METAL CROMADO:REGISTRO DE PRESSAO 1416 DE 1/2" E TUBODE LIGACAO DE 1/2".FORNECIMENTO	EMOP	UN	1,00	0,00	261,54	0,00	0,00	261,54	261,54



PREFEITURA MUNICIPAL DE BARRA DO CORDA - MA

CNPJ 06.769.798/0001-17



OBRA: MERCADO MUNICIPAL DO CENTRO  
 DESCRIÇÃO: CONTRATAÇÃO DE EMPRESA ESPECIALIZADA PARA REFORMA E REVITALIZAÇÃO DO MERCADO MUNICIPAL DO BAIRRO CENTRO  
 LOCAL: BARRA DO CORDA - MA  
 CLIENTE: PREFEITURA MUNICIPAL  
 DATA: 06/01/2022

PLANILHA ORÇAMENTÁRIA - CUSTO DIRETO

ITEM	CÓDIGO	DESCRIÇÃO	FONTE	UNIDADE	QTD	CUSTO DIRETO (R\$)				PREÇO UNITÁRIO (R\$)	PREÇO TOTAL (R\$)
						MÃO DE OBRA	MATERIAL	EQUIPAMENTO	OUTROS		
13.7	190464	ESPELHO CRISTAL 4mm COM MOLDURA DE ALUMINIO	SBC	M2	3,00	17,99	360,04	0,00	0,00	378,03	1.134,09
13.8	C4825	PORTA PAPEL TOALHA (DISPENSER)EM ABS	SEINFRA	UN	2,00	10,39	42,35	0,00	0,00	52,74	105,48
13.9	18.005.0013-0	PORTA PAPEL HIGIENICO EM PLASTICO ABS.FORNECIMENTO E COLOCACAO	EMOP	UN	4,00	12,67	19,19	0,00	0,00	31,86	127,44
13.10	102623	CAIXA D'ÁGUA EM POLIETILENO, 1000 LITROS (INCLUSOS TUBOS, CONEXÕES E TORNEIRA DE BÓIA) - FORNECIMENTO E INSTALAÇÃO. AF_06/2021	SINAPI	UN	2,00	66,17	699,34	0,00	14,41	779,92	1.559,84
13.11	87523	ALVENARIA DE VEDAÇÃO DE BLOCOS CERÂMICOS FURADOS NA HORIZONTAL DE 9X14X19CM (ESPESSURA 9CM) DE PAREDES COM ÁREA LÍQUIDA MAIOR OU IGUAL A 6M² COM VÃOS E ARGAMASSA DE ASSENTAMENTO COM PREPARO EM BETONEIRA. AF_06/2014	SINAPI	M2	16,00	34,28	33,66	0,00	8,50	76,44	1.223,04
13.12	42758	Chapisco e reboco desempenado - BDI = 25,00	DEINFRA-SC	M2	16,00	27,11	8,93	0,00	0,00	36,04	576,64
13.13	86914	TORNEIRA CROMADA 1/2 OU 3/4 PARA TANQUE, PADRÃO MÉDIO - FORNECIMENTO E INSTALAÇÃO. AF_01/2020	SINAPI	UN	5,00	2,63	60,98	0,00	0,55	64,16	320,80
13.14	MAT148925	Valvula de escoamento, cromada, universal, para cubas e lavatorios, de 1", Fabrimar ou similar	SCO	un	5,00	0,00	16,80	0,00	0,00	16,80	84,00
13.15	080562	SIFAO FLEXIVEL UNIVERSAL ( SANFONADO) EM PVC PARA LAVATORIO	AGETOP CIVIS	Un	5,00	10,68	9,58	0,00	0,00	20,26	101,30

VALOR BDI TOTAL: 101,30  
 VALOR ORÇAMENTO: 73.206,10  
 VALOR TOTAL: 73.307,40

  
 ENG. CIVIL PEDRO IGOR CARVALHO NOLETO  
 CREA-MA 111824020-0



**PREFEITURA MUNICIPAL DE BARRA DO CORDA - MA**

CNPJ 06.769.798/0001-17

**OBRA:** MERCADO MUNICIPAL DO CENTRO  
**DESCRIÇÃO:** CONTRATAÇÃO DE EMPRESA ESPECIALIZADA PARA REFORMA E REVITALIZAÇÃO DO MERCADO MUNICIPAL DO BAIRRO CENTRO  
**LOCAL:** BARRA DO CORDA - MA  
**CLIENTE:** PREFEITURA MUNICIPAL  
**DATA:** 06/01/2022

**RESUMO DO ORÇAMENTO**

CÓDIGO	DESCRIÇÃO	PREÇO TOTAL	%
1	ADMINISTRAÇÃO LOCAL	16.449,66	3,46
2	SERVIÇOS PRELIMINARES	2.910,20	0,61
3	COBERTURA	131.624,57	27,69
3.6	PROLONGAMENTO DA COBERTURA	5.502,00	1,16
3.7	ELEVAÇÃO DA COBERTURA E PLATIBANDA	13.069,49	2,75
	<b>DRENAGEM DE AGUAS PLUVIAIS</b>	<b>35.881,44</b>	<b>7,55</b>
5	PISO	56.730,74	11,93
6	BANCAS	25.868,54	5,44
7	ESQUADRIAS	23.868,78	5,02
8	INSTALAÇÕES ELÉTRICAS	10.628,94	2,24
9	PINTURA	25.966,21	5,46
10	EQUIPAMENTOS	9.288,08	1,95
11	FACHADA	5.238,71	1,10
12	FORRO	2.245,94	0,47
13	BANHEIROS	26.504,29	5,57
14	Benefícios e Despesas Indiretas (BDI)	102.215,18	21,50
		<b>VALOR BDI TOTAL:</b>	<b>102.215,18 100,00</b>
		<b>VALOR ORÇAMENTO:</b>	<b>373.206,10</b>
		<b>VALOR TOTAL:</b>	<b>475.421,28</b>

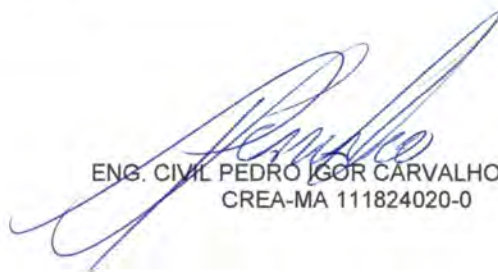
  
 ENG. CIVIL PEDRO IGOR CARVALHO NOLETO  
 CREA-MA 111824020-0



OBRA: MERCADO MUNICIPAL DO CENTRO

DESCRIÇÃO: CONTRATAÇÃO DE EMPRESA ESPECIALIZADA PARA REFORMA E REVITALIZAÇÃO DO MERCADO MUNICIPAL DO BAIRRO CENTRO

LOCAL: BARRA DO CORDA - MA

CLIENTE: PREFEITURA MUNICIPAL

DATA: 06/01/2022

## RELATÓRIO ANALÍTICO - COMPOSIÇÕES PRÓPRIAS

01 - MESA PARA PRAÇA DE ALIMENTAÇÃO, 4 LUGARES - PADRÃO PREFEITURA MUNICIPAL DE BARRA DO CORDA- MA (UN)						
MATERIAL		FUNTE	UNID	COEFICIENTE	PREÇO UNITÁRIO	TOTAL
A05006	Granito, e=3,00cm - cinza andorinha	DEOSP	m <sup>2</sup>	2,28260000	370,00	844,56
Q02006	Tubo de aço galvanizado Ø 2"	DEOSP	m	12,00000000	46,93	563,16
					<b>TOTAL MATERIAL:</b>	<b>1.407,72</b>
SERVICO		FUNTE	UNID	COEFICIENTE	PREÇO UNITÁRIO	TOTAL
88317	SOLDADOR COM ENCARGOS COMPLEMENTARES	SINAPI	H	1,50000000	18,15	27,23
					<b>TOTAL SERVICO:</b>	<b>27,23</b>
					<b>VALOR:</b>	<b>1.434,95</b>

  
 ENG. CIVIL PEDRO IGOR CARVALHO NOLETO  
 CREA-MA 111824020-0

PREFEITURA MUNICIPAL DE BARRA DO CORDA - MA

CNPJ 06.769.798/0001-17



OBRA: MERCADO MUNICIPAL DO CENTRO

DESCRIÇÃO: CONTRATAÇÃO DE EMPRESA ESPECIALIZADA PARA REFORMA E REVITALIZAÇÃO DO MERCADO MUNICIPAL DO BAIRRO CENTRO

LOCAL: BARRA DO CORDA - MA

CLIENTE: PREFEITURA MUNICIPAL

DATA: 06/01/2022

ORÇAMENTO - CURVA ABC DE SERVIÇOS

CÓDIGO	DESCRIÇÃO	FONTE	TIPO	UNIDADE	QUANTIDADE	PREÇO UNITÁRIO	PREÇO TOTAL	%	ACUMUL. %	CL
100775	ESTRUTURA TRELIÇADA DE COBERTURA, TIPO FINK, COM LIGAÇÕES SOLDADAS, INCLUSOS PERFS METÁLICOS, CHAPAS METÁLICAS, MÃO DE OBRA E TRANSPORTE COM GUINDASTE - FORNECIMENTO E INSTALAÇÃO. AF_01/2020_P	SINAPI	SERVICO	KG	3.906,00	14,83	57.925,98	15,52	15,52	A
00004786	PISO EM GRANILITE, MARMORITE OU GRANITINA, AGREGADO COR PRETO, CINZA, PALHA OU BRANCO, E= *8* MM (INCLUSO EXECUCAO)	SINAPI	MATERIAL	M2	537,86	88,00	47.331,68	12,68	28,20	A
94213	TELHAMENTO COM TELHA DE AÇO/ALUMÍNIO E = 0,5 MM, COM ATÉ 2 ÁGUAS, INCLUSO IÇAMENTO. AF_07/2019	SINAPI	SERVICO	M2	420,40	95,41	40.110,36	10,75	38,95	A
94229	CALHA EM CHAPA DE AÇO GALVANIZADO NÚMERO 24, DESENVOLVIMENTO DE 100 CM, INCLUSO TRANSPORTE VERTICAL. AF_07/2019	SINAPI	SERVICO	M	132,00	206,77	27.293,64	7,31	46,26	A
111406	PORTA CHAPA DE AÇO DOBRADO 2 FL.PARA VIDRO-ABRIR	SBC	SERVICO	M2	51,80	428,19	22.180,24	5,94	52,21	B
88489	APLICAÇÃO MANUAL DE PINTURA COM TINTA LÁTEX ACRÍLICA EM PAREDES, DUAS DEMÃOS. AF_06/2014	SINAPI	SERVICO	M2	1.429,81	11,82	16.900,35	4,53	56,74	B
94210	TELHAMENTO COM TELHA ONDULADA DE FIBROCIMENTO E = 6 MM, COM RECOBRIMENTO LATERAL DE 1 1/4 DE ONDA PARA TELHADO COM INCLINAÇÃO MÁXIMA DE 10°, COM ATÉ 2 ÁGUAS, INCLUSO IÇAMENTO. AF_07/2019	SINAPI	SERVICO	M2	258,00	54,08	13.952,64	3,74	60,47	B
87523	ALVENARIA DE VEDAÇÃO DE BLOCOS CERÂMICOS FURADOS NA HORIZONTAL DE 9X14X19CM (ESPESSURA 9CM) DE PAREDES COM ÁREA LÍQUIDA MAIOR OU IGUAL A 6M² COM VÃOS E ARGAMASSA DE ASSENTAMENTO COM PREPARO EM BETONEIRA. AF_06/2014	SINAPI	SERVICO	M2	135,68	76,44	10.371,38	2,78	63,25	B
91338	PORTA DE ALUMÍNIO DE ABRIR COM LAMBRI, COM GUARNIÇÃO, FIXAÇÃO COM PARAFUSOS - FORNECIMENTO E INSTALAÇÃO. AF_12/2019	SINAPI	SERVICO	M2	12,12	835,50	10.126,26	2,71	65,97	B
94438	(COMPOSIÇÃO REPRESENTATIVA) DO SERVIÇO DE CONTRAPISO EM ARGAMASSA TRAÇO 1:4 (CIM E AREIA), EM BETONEIRA 400 L, ESPESSURA 3 CM ÁREAS SECAS E 3 CM ÁREAS MOLHADAS, PARA EDIFICAÇÃO HABITACIONAL UNIFAMILIAR (CASA) E EDIFICAÇÃO PÚBLICA PADRÃO. AF_11/2014	SINAPI	SERVICO	M2	310,20	30,30	9.399,06	2,52	68,49	B
01	MESA PARA PRAÇA DE ALIMENTAÇÃO, 4 LUGARES - PADRÃO PREFEITURA MUNICIPAL DE BARRA DO CORDA- MA	PRÓPRIA	EQUIPAMENTO	UN	6,00	1.434,95	8.609,70	2,31	70,80	B
18.06.350	Assentamento de pisos e revestimentos cerâmicos com argamassa mista	SP OBRAS	SERVICO	M2	151,10	56,03	8.466,13	2,27	73,06	B
88326	VGIA NOTURNO COM ENCARGOS COMPLEMENTARES	SINAPI	SERVICO	H	480,00	17,26	8.284,80	2,22	75,28	B
93572	ENCARREGADO GERAL DE OBRAS COM ENCARGOS COMPLEMENTARES	SINAPI	SERVICO	MES	2,00	4.082,43	8.164,86	2,19	77,47	B
42758	Chapisco e reboco desempenado	DEINFRA-	SERVICO	M2	224,00	36,04	8.072,96	2,16	79,63	B



PREFEITURA MUNICIPAL DE BARRA DO CORDA - MA

CNPJ 06.769.798/0001-17



**OBRA:** MERCADO MUNICIPAL DO CENTRO  
**DESCRIÇÃO:** CONTRATAÇÃO DE EMPRESA ESPECIALIZADA PARA REFORMA E REVITALIZAÇÃO DO MERCADO MUNICIPAL DO BAIRRO CENTRO  
**LOCAL:** BARRA DO CORDA - MA  
**CLIENTE:** PREFEITURA MUNICIPAL  
**DATA:** 06/01/2022

ORÇAMENTO - CURVA ABC DE SERVIÇOS

CÓDIGO	DESCRIÇÃO	FONTE	TIPO	UNIDADE	QUANTIDADE	PREÇO UNITÁRIO	PREÇO TOTAL	%	ACUMUL. %	CL
054761	TUBO PVC SERIE R AGUA PLUVIAL 100MM	SBC	SERVICO	M	150,00	50,83	7.624,50	2,04	81,67	C
89168	(COMPOSIÇÃO REPRESENTATIVA) DO SERVIÇO DE ALVENARIA DE VEDAÇÃO DE BLOCOS VAZADOS DE CERÂMICA DE 9X19X19CM (ESPESSURA 9CM), PARA EDIFICAÇÃO HABITACIONAL UNIFAMILIAR (CASA) E EDIFICAÇÃO PÚBLICA PADRÃO. AF_11/2014	SINAPI	SERVICO	M2	99,20	68,89	6.833,89	1,83	83,51	C
040087	ARMAÇAO DE LAJE MACICA PISO COM CA-50 1/4"(6,35mm)0,248 kg/m	SBC	SERVICO	M2	88,05	74,77	6.583,50	1,76	85,27	C
93141	PONTO DE TOMADA RESIDENCIAL INCLUINDO TOMADA 10A/250V, CAIXA ELÉTRICA, ELETRODUTO, CABO, RASGO, QUEBRA E CHUMBAMENTO. AF_01/2016	SINAPI	SERVICO	UN	40,00	136,94	5.477,60	1,47	86,74	C
12.02.014	Ceramica esmaltada 10x10cm - branco,areia,bege,ocre,cinza	SP	SERVICO	M2	38,55	129,66	4.998,39	1,34	88,08	C
060301	LUMINARIA DE SOBREPOR HERMETICA PARA TUBULAR LED OU FLUORES.	SBC	SERVICO	UN	28,00	140,08	3.922,24	1,05	89,13	C
97096	CONCRETAGEM DE RADIER, PISO DE CONCRETO OU LAJE SOBRE SOLO, FCK 30 MPA - LANÇAMENTO, ADENSAMENTO E ACABAMENTO. AF_09/2021	SINAPI	SERVICO	M3	7,84	494,59	3.877,59	1,04	90,17	C
92539	TRAMA DE MADEIRA COMPOSTA POR RIPAS, CAIBROS E TERÇAS PARA TELHADOS DE ATÉ 2 ÁGUAS PARA TELHA DE ENCAIXE DE CERÂMICA OU DE CONCRETO, INCLUSO TRANSPORTE VERTICAL. AF_07/2019	SINAPI	SERVICO	M2	50,00	70,58	3.529,00	0,95	91,11	C
88497	APLICAÇÃO E LIXAMENTO DE MASSA LÁTEX EM PAREDES, DUAS DEMÃOS. AF_06/2014	SINAPI	SERVICO	M2	305,25	10,26	3.131,86	0,84	91,95	C
150219	RUFO EM CHAPA GALVANIZADA INCLUINDO ELEMENTOS PARA FIXAÇÃO	CAEMA	SERVICO	m	76,00	39,17	2.976,92	0,80	92,75	C
AD 19.25.0300 (A)	Placa de identificacao de obra publica, inclusive pintura, estrutura, suporte de madeira em pecas de madeira serrada de (7,5 x 7,5)cm e transporte. Fornecimento e colocacao.(desonerado)	SCO	SERVICO	m2	6,00	459,20	2.755,20	0,74	93,49	C
E.08.000.026 215	Revestimento tipo ACM com acabamento em PVDF e espessura de 4 mm - instalado	SP OBRAS	MATERIAL	M2	4,00	670,43	2.681,72	0,72	94,21	C
96486	FORRO DE PVC, LISO, PARA AMBIENTES COMERCIAIS, INCLUSIVE ESTRUTURA DE FIXAÇÃO. AF_05/2017_P	SINAPI	SERVICO	M2	29,10	77,18	2.245,94	0,60	94,81	C
88485	APLICAÇÃO DE FUNDO SELADOR ACRÍLICO EM PAREDES, UMA DEMÃO. AF_06/2014	SINAPI	SERVICO	M2	1.221,01	1,83	2.234,45	0,60	95,41	C
94201	TELHAMENTO COM TELHA CERÂMICA CAPA-CANAL, TIPO COLONIAL, COM ATÉ 2 ÁGUAS, INCLUSO TRANSPORTE VERTICAL. AF_07/2019	SINAPI	SERVICO	M2	50,00	39,46	1.973,00	0,53	95,94	C
100751	PINTURA COM TINTA EPOXÍDICA DE ACABAMENTO PULVERIZADA SOBRE PERFIL METÁLICO EXECUTADO EM FÁBRICA (02 DEMÃOS). AF_01/2020_P	SINAPI	SERVICO	M2	60,00	31,22	1.873,20	0,50	96,44	C



PREFEITURA MUNICIPAL DE BARRA DO CORDA - MA

CNPJ 06.769.798/0001-17



**OBRA:** MERCADO MUNICIPAL DO CENTRO  
**DESCRIÇÃO:** CONTRATAÇÃO DE EMPRESA ESPECIALIZADA PARA REFORMA E REVITALIZAÇÃO DO MERCADO MUNICIPAL DO BAIRRO CENTRO  
**LOCAL:** BARRA DO CORDA - MA  
**CLIENTE:** PREFEITURA MUNICIPAL  
**DATA:** 06/01/2022

**ORÇAMENTO - CURVA ABC DE SERVIÇOS**

CÓDIGO	DESCRIÇÃO	FONTE	TIPO	UNIDADE	QUANTIDADE	PREÇO UNITÁRIO	PREÇO TOTAL	%	ACUMUL. %	CL
100753	PINTURA COM TINTA ACRÍLICA DE ACABAMENTO PULVERIZADA SOBRE SUPERFÍCIES METÁLICAS (EXCETO PERFIL) EXECUTADO EM OBRA (02 DEMÃOS). AF_01/2020_P	SINAPI	SERVICO	M2	122,00	14,97	1.826,34	0,49	96,93	C
S09017	Vaso sanitário c/caixa de descarga acoplada, c/saída horizontal, linha ravena, DECA ou similar, inclusive assento ASTRA TPK ou similar, conj. de fixação DECA SP13 ou similar, anel de vedação e engate plástico	ORSE	SERVICO	un	4,00	450,18	1.800,72	0,48	97,41	C
101161	ALVENARIA DE VEDAÇÃO COM ELEMENTO VAZADO DE CONCRETO (COBOGÓ) DE 7X50X50CM E ARGAMASSA DE ASSENTAMENTO COM PREPARO EM BETONEIRA. AF_05/2020	SINAPI	SERVICO	M2	10,40	162,36	1.688,54	0,45	97,86	C
102623	CAIXA D'ÁGUA EM POLIETILENO, 1000 LITROS (INCLUSOS TUBOS, CONEXÕES E TORNEIRA DE BÓIA) - FORNECIMENTO E INSTALAÇÃO. AF_06/2021	SINAPI	SERVICO	UN	2,00	779,92	1.559,84	0,42	98,28	C
190464	ESPELHO CRISTAL 4mm COM MOLDURA DE ALUMINIO	SBC	SERVICO	M2	3,00	378,03	1.134,09	0,30	98,58	C
89511	TUBO PVC, SÉRIE R, ÁGUA PLUVIAL, DN 75 MM, FORNECIDO E INSTALADO EM RAMAL DE ENCAMINHAMENTO. AF_12/2014	SINAPI	SERVICO	M	26,00	37,05	963,30	0,26	98,84	C
00010848	PLACA DE INAUGURACAO METALICA, *40* CM X *60* CM	SINAPI	MATERIAL	UN	1,00	678,38	678,38	0,18	99,02	C
121215	CHAPIM DE CONCRETO	SBC	SERVICO	M	24,00	26,84	644,16	0,17	99,20	C
91926	CABO DE COBRE FLEXÍVEL ISOLADO, 2,5 MM², ANTI-CHAMA 450/750 V, PARA CIRCUITOS TERMINAIS - FORNECIMENTO E INSTALAÇÃO. AF_12/2015	SINAPI	SERVICO	M	150,00	3,79	568,50	0,15	99,35	C
ED-21631	BANCADA EM GRANITO, COR CINZA ANDORINHA, ESP 2CM, ACABAMENTO POLIDO, APOIADA EM CONSOLE DE METALON (50X30)MM, EXCLUSIVE RODABANCA/FRONTÃO, TESTEIRA/FAIXA, FURO EM BANCADA, CUBA METÁLICA, VÁLVULA, SIFÃO, TORNEIRA E ENGATE FLEXÍVEL	SETOP	SERVICO	m2	1,66	305,79	507,61	0,14	99,48	C
93128	PONTO DE ILUMINAÇÃO RESIDENCIAL INCLUINDO INTERRUPTOR SIMPLES, CAIXA ELÉTRICA, ELETRODUTO, CABO, RASGO, QUEBRA E CHUMBAMENTO (EXCLUINDO LUMINÁRIA E LÂMPADA). AF_01/2016	SINAPI	SERVICO	UN	3,00	107,12	321,36	0,09	99,57	C
86914	TORNEIRA CROMADA 1/2 OU 3/4 PARA TANQUE, PADRÃO MÉDIO - FORNECIMENTO E INSTALAÇÃO. AF_01/2020	SINAPI	SERVICO	UN	5,00	64,16	320,80	0,09	99,66	C
18.002.0055-A	MICTORIO DE LOUCA BRANCA COM SIFAO INTEGRADO E MEDIDAS EM TORNO DE (33X28X53)CM, INCLUSIVE ACESSORIOS DE FIXACAO, FERRAGENS EM METAL CROMADO, REGISTRO DE PRESSAO 1416 DE 1/2" E TUBODE LIGACAO DE 1/2" FORNECIMENTO	EMOP	SERVICO	UN	1,00	261,54	261,54	0,09	99,75	C
00039390	LUMINARIA LED REFLETOR RETANGULAR BIVOLT, LUZ BRANCA, 30 W	SINAPI	MATERIAL	UN	4,00	43,53	174,12			



PREFEITURA MUNICIPAL DE BARRA DO CORDA - MA

CNPJ 06.769.798/0001-17

OBRA: MERCADO MUNICIPAL DO CENTRO

DESCRIÇÃO: CONTRATAÇÃO DE EMPRESA ESPECIALIZADA PARA REFORMA E REVITALIZAÇÃO DO MERCADO MUNICIPAL DO BAIRRO CENTRO

LOCAL: BARRA DO CORDA - MA

CLIENTE: PREFEITURA MUNICIPAL

DATA: 06/01/2022



ORÇAMENTO - CURVA ABC DE SERVIÇOS

CÓDIGO	DESCRIÇÃO	FONTE	TIPO	UNIDADE	QUANTIDADE	PREÇO UNITÁRIO	PREÇO TOTAL	%	ACUMUL. %	CL
92031	INTERRUPTOR PARALELO (1 MÓDULO) COM 2 TOMADAS DE EMBUTIR 2P+T 10 A, INCLUINDO SUPORTE E PLACA - FORNECIMENTO E INSTALAÇÃO. AF_12/2015	SINAPI	SERVICO	UN	3,00	55,04	165,12	0,04	99,82	C
M0053	Tela plástica em polipropileno na cor laranja para tapume - L = 1,2 m	SICRO	MATERIAL	m	100,00	1,55	155,00	0,04	99,86	C
18.005.0013-0	PORTA PAPEL HIGIENICO EM PLASTICO ABS.FORNECIMENTO E COLOCACAO	EMOP	SERVICO	UN	4,00	31,86	127,44	0,03	99,89	C
18.007.0070-0	CHUVEIRO DE PLASTICO,BRANCO,COM BRACO DE 1/2" E 1 REGISTRO DE PRESSAO 1416,DE 1/2",COM CANOPLA E VOLANTE EM METAL CROMADO.FORNECIMENTO	EMOP	SERVICO	UN	2,00	54,70	109,40	0,03	99,92	C
C4825	PORTA PAPEL TOALHA (DISPENSER)EM ABS	SEINFRA	SERVICO	UN	2,00	52,74	105,48	0,03	99,95	C
080562	SIFAO FLEXIVEL UNIVERSAL ( SANFONADO) EM PVC PARA LAVATORIO	AGETOP	SERVICO	Un	5,00	20,26	101,30	0,03	99,98	C
MAT148925	Valvula de escoamento, cromada, universal, para cubas e lavatorios, de 1", Fabrimar ou similar	SCO	MATERIAL	un	5,00	16,80	84,00	0,02	100,00	C

Subtotal até 100,00% 373.206,09

Outros 102.215,19

Valor total do Orçamento 475.421,28

ENG. CIVIL PEDRO IGOR CARVALHO NOLETO  
CREA-MA 111824020-0



PREFEITURA MUNICIPAL DE BARRA DO CORDA - MA

CNPJ 06.769.798/0001-17

OBRA: MERCADO MUNICIPAL DO CENTRO

DESCRIÇÃO: CONTRATAÇÃO DE EMPRESA ESPECIALIZADA PARA REFORMA E REVITALIZAÇÃO DO MERCADO MUNICIPAL DO BAIRRO CENTRO

LOCAL: BARRA DO CORDA - MA

CLIENTE: PREFEITURA MUNICIPAL

DATA: 06/01/2022



ORÇAMENTO - CURVA ABC DE INSUMOS

CÓDIGO	DESCRIÇÃO	FONTE	TIPO	UNIDADE	QUANTIDADE	PREÇO UNITÁRIO	PREÇO TOTAL	%	ACUMUL. %	CL
00004786	PISO EM GRANILITE, MARMORITE OU GRANITINA, AGREGADO COR PRETO, CINZA, PALHA OU BRANCO, E= *8* MM (INCLUSO EXECUCAO)	SINAPI	MATERIAL	M2	537,86	88,00	47.331,68	12,68	12,68	A
00007243	TELHA TRAPEZOIDAL EM AÇO ZINCADO, SEM PINTURA, ALTURA DE APROXIMADAMENTE 40 MM, ESPESSURA DE 0,50 MM E LARGURA UTIL DE 980 MM	SINAPI	MATERIAL	M2	490,19	72,10	35.342,44	9,47	22,15	A
00010966	PERFIL "U" DE AÇO LAMINADO, "U" 152 X 15,6	SINAPI	MATERIAL	KG	2.026,43	12,12	24.560,37	6,58	28,73	A
00004777	CANTONEIRA AÇO ABAS IGUAIS (QUALQUER BITOLA), ESPESSURA ENTRE 1/8" E 1/4"	SINAPI	MATERIAL	KG	1.849,88	10,65	19.701,24	5,28	34,01	A
00040784	CALHA QUADRADA DE CHAPA DE AÇO GALVANIZADA NUM 24, CORTE 100 CM	SINAPI	MATERIAL	M	138,60	141,68	19.636,85	5,26	39,27	A
1010640	PORTA CHAPA DOBRADA AÇO DUAS FOLHAS ABRIR METALON	SBC	MATERIAL	M2	51,80	374,58	19.403,24	5,20	44,47	A
00007194	TELHA DE FIBROCIMENTO ONDULADA E = 6 MM, DE 2,44 X 1,10 M (SEM AMIANTO)	SINAPI	MATERIAL	M2	350,11	32,27	11.297,92	3,03	47,50	A
00007356	TINTA LATEX ACRILICA PREMIUM, COR BRANCO FOSCO	SINAPI	MATERIAL	L	471,84	22,61	10.668,24	2,86	50,36	B
00004750	PEDREIRO	SINAPI	MAO DE OBRA	H	552,63	13,97	7.720,27	2,07	52,43	B
00040818	ENCARREGADO GERAL DE OBRAS (MENSALISTA)	SINAPI	MAO DE OBRA	MES	2,03	3.660,60	7.417,11	1,99	54,41	B
00004914	PORTA DE ABRIR EM ALUMINIO COM LAMBRI HORIZONTAL/LAMINADA, ACABAMENTO ANODIZADO NATURAL, SEM GUARNICAO/ALIZARVISTA	SINAPI	MATERIAL	M2	12,12	607,39	7.361,57	1,97	56,39	B
00004783	PINTOR	SINAPI	MAO DE OBRA	H	509,89	13,97	7.123,16	1,91	58,30	B
00041776	VIGIA NOTURNO, HORA EFETIVAMENTE TRABALHADA DE 22 H AS 5 H (COM ADICIONAL NOTURNO)	SINAPI	MAO DE OBRA	H	481,97	14,10	6.795,75	1,82	60,12	B
1009841	GRAXA PARA MULTIPLA APLICACAO MARFAK	SBC	MATERIAL	KG	157,50	41,29	6.503,18	1,74	61,86	B
00006111	SERVENTE DE OBRAS	SINAPI	MAO DE OBRA	H	641,45	9,87	6.331,08	1,70	63,56	B
00036785	GRANALHA DE AÇO, ANGULAR (GRIT), PARA JATEAMENTO, PENEIRA 1,41 A 1,19 MM (SAE G16)	SINAPI	MATERIAL	SC25KG	49,31	127,38	6.281,02	1,68	65,24	B
A05006	Granito, e=3,00cm - cinza andorinha	DEOSP	MATERIAL	m²	13,70	370,00	5.067,37	1,36	66,60	B
1000779	AÇO CA 50 6,3mm (1/4") (0,248 kg/m)	SBC	MATERIAL	KG	480,40	10,50	5.044,21	1,35	67,95	B
00001379	CIMENTO PORTLAND COMPOSTO CP II-32	SINAPI	MATERIAL	KG	6.981,28	0,63	4.398,20	1,18	69,13	B
00013388	SOLDA EM BARRA DE ESTANHO-CHUMBO 50/50	SINAPI	MATERIAL	KG	23,76	172,80	4.105,73	1,10	70,23	B



PREFEITURA MUNICIPAL DE BARRA DO CORDA - MA

CNPJ 06.769.798/0001-17



OBRA: MERCADO MUNICIPAL DO CENTRO

DESCRIÇÃO: CONTRATAÇÃO DE EMPRESA ESPECIALIZADA PARA REFORMA E REVITALIZAÇÃO DO MERCADO MUNICIPAL DO BAIRRO CENTRO

LOCAL: BARRA DO CORDA - MA

CLIENTE: PREFEITURA MUNICIPAL

DATA: 06/01/2022

ORÇAMENTO - CURVA ABC DE INSUMOS

CÓDIGO	DESCRIÇÃO	FONTE	TIPO	UNIDADE	QUANTIDADE	PREÇO UNITÁRIO	PREÇO TOTAL	%	ACUMUL %	CL
B.01.000.010 139	Pedreiro	SP OBRAS	MAO DE OBRA	H	226,65	17,64	3.998,56	1,07	71,30	B
00001525	CONCRETO USINADO BOMBEAVEL, CLASSE DE RESISTENCIA C30, COM BRITA 0 E 1, SLUMP = 100 +/- 20 MM, INCLUI SERVICO DE BOMBEAMENTO (NBR 8953)	SINAPI	MATERIAL	M3	8,31	454,66	3.778,41	1,01	72,31	B
00007267	BLOCO CERAMICO / TIJOLO VAZADO PARA ALVENARIA DE VEDACAO, 6 FUROS NA HORIZONTAL, 9 X 14 X 19 CM (L X A X C)	SINAPI	MATERIAL	UN	5.120,56	0,73	3.738,01	1,00	73,31	B
00011029	HASTE RETA PARA GANCHO DE FERRO GALVANIZADO, COM ROSCA 1/4" X 30 CM PARA FIXACAO DE TELHA METALICA, INCLUI PORCA E ARRUELAS DE VEDACAO	SINAPI	MATERIAL	CJ	1.744,66	1,99	3.471,87	0,93	74,24	B
Q02006	Tubo de aço galvanizado Ø 2"	DEOSP	MATERIAL	m	72,00	46,93	3.378,96	0,91	75,15	B
20002	Pedreiro	DEINFRA-	MAO DE OBRA	H	134,40	22,81	3.065,66	0,82	75,97	B
20001	Servente	DEINFRA-	MAO DE OBRA	H	199,36	15,10	3.010,34	0,81	76,78	B
B.01.000.010 146	Servente	SP OBRAS	MAO DE OBRA	H	203,98	14,52	2.961,27	0,79	77,57	B
I039115	LUMINARIA DE SOBREPOR HERMETICA PARA TUBULAR LED OU FLUORESCENTE	SBC	MATERIAL	UN	28,00	98,90	2.769,20	0,74	78,31	B
E.08.000.026 215	Revestimento tipo ACM com acabamento em PVDF e espessura de 4 mm - instalado	SP OBRAS	MATERIAL	M2	4,00	670,43	2.681,72	0,72	79,03	B
3.45.35	CERAMICA ESMALT, 10X10CM-BRAN, AREIA, BEGE, OCRE, CINZA	SP	MATERIAL	M2	40,48	65,02	2.631,85	0,71	79,74	B
D09000008	Rufo em chapa galvanizada no 18	CAEMA	MATERIAL	M	76,00	34,06	2.588,56	0,69	80,43	C
00012869	TELHADOR	SINAPI	MAO DE OBRA	H	150,48	16,67	2.508,50	0,67	81,10	C
00037372	EXAMES - HORISTA (COLETADO CAIXA)	SINAPI	ENCARGOS	H	2.864,91	0,81	2.320,57	0,62	81,72	C
00007266	BLOCO CERAMICO / TIJOLO VAZADO PARA ALVENARIA DE VEDACAO, 8 FUROS NA HORIZONTAL, 9 X 19 X 19 CM (L X A X C)	SINAPI	MATERIAL	MIL	2,79	805,00	2.247,49	0,60	82,32	C
00036888	GUARNICAO / MOLDURA / ARREMATE DE ACABAMENTO PARA ESQUADRIA, EM ALUMINIO PERFIL 25, ACABAMENTO ANODIZADO BRANCO OU BRILHANTE, PARA 1 FACE	SINAPI	MATERIAL	M	83,03	26,39	2.191,08	0,59		
00007307	FUNDO ANTICORROSIVO PARA METAIS FERROSOS (ZARCAO)	SINAPI	MATERIAL	L	58,80	32,94	1.936,92	0,52		



PREFEITURA MUNICIPAL DE BARRA DO CORDA - MA

CNPJ 06.769.798/0001-17



OBRA: MERCADO MUNICIPAL DO CENTRO  
 DESCRIÇÃO: CONTRATAÇÃO DE EMPRESA ESPECIALIZADA PARA REFORMA E REVITALIZAÇÃO DO MERCADO MUNICIPAL DO BAIRRO CENTRO  
 LOCAL: BARRA DO CORDA - MA  
 CLIENTE: PREFEITURA MUNICIPAL  
 DATA: 06/01/2022

ORÇAMENTO - CURVA ABC DE INSUMOS

CÓDIGO	DESCRIÇÃO	FONTE	TIPO	UNIDADE	QUANTIDADE	PREÇO UNITÁRIO	PREÇO TOTAL	%	ACUMUL. %	CL
00001014	CABO DE COBRE, FLEXIVEL, CLASSE 4 OU 5, ISOLACAO EM PVC/A, ANTICHAMA BWF-B, 1 CONDUTOR, 450/750 V, SECAO NOMINAL 2,5 MM2	SINAPI	MATERIAL	M	778,26	2,39	1.860,04	0,50	83,93	C
1099230	SERRALHEIRO	SBC	MAO DE OBRA	H	91,06	18,33	1.669,31	0,45	84,38	C
00037371	TRANSPORTE - HORISTA (COLETADO CAIXA)	SINAPI	ENCARGOS	H	2.864,91	0,57	1.633,00	0,44	84,81	C
00007304	TINTA EPOXI BASE AGUA PREMIUM, BRANCA	SINAPI	MATERIAL	L	24,89	63,00	1.568,32	0,42	85,23	C
00007173	TELHA DE BARRO / CERAMICA, NAO ESMALTADA, TIPO COLONIAL, CANAL, PLAN, PAULISTA, COMPRIMENTO DE *44 A 50* CM, RENDIMENTO DE COBERTURA DE *26* TELHAS/M2	SINAPI	MATERIAL	MIL	1,38	1.100,00	1.512,50	0,41	85,64	C
00044497	MONTADOR DE ESTRUTURAS METALICAS HORISTA	SINAPI	MAO DE OBRA	H	108,11	13,42	1.450,86	0,39	86,03	C
00002436	ELETRICISTA	SINAPI	MAO DE OBRA	H	95,90	13,97	1.339,68	0,36	86,39	C
00004430	CAIBRO NAO APARELHADO *5 X 6* CM, EM MACARANDUBA, ANGELIM OU EQUIVALENTE DA REGIAO - BRUTA	SINAPI	MATERIAL	M	97,80	13,50	1.320,30	0,35	86,74	C
00004302	PARAFUSO ZINCADO ROSCA SOBERBA, CABECA SEXTAVADA, 5/16 " X 250 MM, PARA FIXACAO DE TELHA EM MADEIRA	SINAPI	MATERIAL	UN	325,08	4,02	1.306,82	0,35	87,09	C
00000142	SELANTE ELASTICO MONOCOMPONENTE A BASE DE POLIURETANO (PU) PARA JUNTAS DIVERSAS	SINAPI	MATERIAL	310ML	31,95	40,62	1.297,92	0,35	87,44	C
00043491	EPI - FAMILIA SERVENTE - HORISTA (ENCARGOS COMPLEMENTARES - COLETADO CAIXA)	SINAPI	ENCARGOS	H	1.110,60	1,15	1.277,19	0,34	87,78	C
00036225	FORRO DE PVC LISO, BRANCO, REGUA DE 20 CM, ESPESSURA DE 8 MM A 10 MM, COMPRIMENTO 6 M (SEM COLOCACAO)	SINAPI	MATERIAL	M2	31,88	36,61	1.167,20	0,31	88,09	C
11563	cimento	DEINFRA-	MATERIAL	KG	1.774,75	0,65	1.153,59	0,31	88,40	C
00006085	SELADOR ACRILICO OPACO PREMIUM INTERIOR/EXTERIOR	SINAPI	MATERIAL	L	195,36	5,84	1.140,91	0,31	88,71	C
00000665	ELEMENTO VAZADO DE CONCRETO, QUADRICULADO, 16 FUROS *50 X 50 X 7* CM	SINAPI	MATERIAL	UN	41,08	27,57	1.132,58	0,30	89,01	C
00000370	AREIA MEDIA - POSTO JAZIDA/FORNECEDOR (RETIRADO NA JAZIDA, SEM TRANSPORTE)	SINAPI	MATERIAL	M3	21,44	52,50	1.125,34	0,30	89,31	C
1.01.28	LADRILHISTA	SP	MAO DE OBRA	H	39,71	26,92	1.069,06	0,29		
1099662	AJUDANTE DE SERRALHEIRO	SBC	MAO DE OBRA	H	91,06	11,58	1.054,61	0,28		
1.01.46	SERVENTE	SP	MAO DE OBRA	H	59,75	16,76	1.001,69	0,27		



**PREFEITURA MUNICIPAL DE BARRA DO CORDA - MA**

CNPJ 06.769.798/0001-17



**OBRA:** MERCADO MUNICIPAL DO CENTRO  
**DESCRIÇÃO:** CONTRATAÇÃO DE EMPRESA ESPECIALIZADA PARA REFORMA E REVITALIZAÇÃO DO MERCADO MUNICIPAL DO BAIRRO CENTRO  
**LOCAL:** BARRA DO CORDA - MA  
**CLIENTE:** PREFEITURA MUNICIPAL  
**DATA:** 06/01/2022

**ORÇAMENTO - CURVA ABC DE INSUMOS**

CÓDIGO	DESCRIÇÃO	FONTE	TIPO	UNIDADE	QUANTIDADE	PREÇO UNITÁRIO	PREÇO TOTAL	%	ACUMUL. %	CL
00037666	OPERADOR DE BETONEIRA ESTACIONARIA / MISTURADOR	SINAPI	MAO DE OBRA	H	76,45	13,01	994,64	0,27	90,42	C
MOD902200	Pintor - serviço completo de pintura, desde o emassamento ate as demaos de acabamento (desonerado)	SCO	MAO DE OBRA	h	48,00	19,90	955,20	0,26	90,67	C
00004425	VIGA NAO APARELHADA *6 X 12* CM, EM MACARANDUBA, ANGELIM OU EQUIVALENTE DA REGIAO - BRUTA	SINAPI	MATERIAL	M	32,90	28,55	939,30	0,25	90,93	C
00004047	!EM PROCESSO DE DESATIVACAO! MASSA CORRIDA PVA PARA PAREDES INTERNAS	SINAPI	MATERIAL	GL	74,63	11,97	893,36	0,24	91,16	C
00034636	CAIXA D'AGUA EM POLIETILENO 1000 LITROS, COM TAMP	SINAPI	MATERIAL	UN	2,00	443,90	887,80	0,24	91,40	C
00044474	GUINDASTE HIDRAULICO AUTOPROPELIDO, COM LANCA TELESCOPICA 40 M, CAPACIDADE MAXIMA 60 T, POTENCIA 260 KW, TRACAO 6 X 6	SINAPI	EQUIPAMENTO	UN	0,00	2.041.345,16	841,12	0,23	91,63	C
00002696	ENCANADOR OU BOMBEIRO HIDRAULICO	SINAPI	MAO DE OBRA	H	58,72	13,97	820,29	0,22	91,85	C
109304	Vaso sanitário com saída horizontal p/ caixa de descarga acoplada, linha ravena DECA ou similar	ORSE	MATERIAL	un	4,00	200,65	802,60	0,22	92,06	C
00043490	EPI - FAMILIA PINTOR - HORISTA (ENCARGOS COMPLEMENTARES - COLETADO CAIXA)	SINAPI	ENCARGOS	H	511,46	1,50	767,19	0,21	92,27	C
B.02.000.020 508	Cimento CPlI-E-32 (sacos de 50 kg)	SP OBRAS	MATERIAL	KG	1.299,46	0,59	766,68	0,21	92,47	C
00043466	FERRAMENTAS - FAMILIA PINTOR - HORISTA (ENCARGOS COMPLEMENTARES - COLETADO CAIXA)	SINAPI	ENCARGOS	H	511,46	1,48	756,97	0,20	92,68	C
00007334	ADITIVO ADESIVO LIQUIDO PARA ARGAMASSAS DE REVESTIMENTOS CIMENTICIOS	SINAPI	MATERIAL	L	54,57	13,70	747,60	0,20	92,88	C
1099300	ARMADOR ou FERREIRO	SBC	MAO DE OBRA	H	48,25	14,82	714,88	0,19	93,07	C
00000247	AJUDANTE DE ELETRICISTA	SINAPI	MAO DE OBRA	H	72,28	9,81	709,10	0,19	93,26	C
00010848	PLACA DE INAUGURACAO METALICA, *40* CM X *60* CM	SINAPI	MATERIAL	UN	1,00	678,38	678,38	0,18	93,44	C
00039427	PERFIL CANALETA, FORMATO C, EM ACO ZINCADO, PARA ESTRUTURA FORRO DRYWALL, E = 0,5 MM, *46 X 18* (L X H), COMPRIMENTO 3 M	SINAPI	MATERIAL	M	112,03	6,04	676,67	0,18	93,62	C
REQ901350	Caminhao com Carroceria Fixa, capacidade de 3,5t, com motorista, material de operacao e material de manutencao, com as seguintes especificacoes minimas: motor diesel de 85CV. Custo horario produtivo.(desonerado)	SCO	EQUIPAMENTO	h	6,00	107,46	644,76	0,17	93,79	C
00043467	FERRAMENTAS - FAMILIA SERVENTE - HORISTA (ENCARGOS COMPLEMENTARES - COLETADO CAIXA)	SINAPI	ENCARGOS	H	1.110,60	0,56	621,94	0,17	93,96	C



PREFEITURA MUNICIPAL DE BARRA DO CORDA - MA

CNPJ 06.769.798/0001-17



OBRA: MERCADO MUNICIPAL DO CENTRO  
 DESCRIÇÃO: CONTRATAÇÃO DE EMPRESA ESPECIALIZADA PARA REFORMA E REVITALIZAÇÃO DO MERCADO MUNICIPAL DO BAIRRO CENTRO  
 LOCAL: BARRA DO CORDA - MA  
 CLIENTE: PREFEITURA MUNICIPAL  
 DATA: 06/01/2022

ORÇAMENTO - CURVA ABC DE INSUMOS

CÓDIGO	DESCRIÇÃO	FONTE	TIPO	UNIDADE	QUANTIDADE	PREÇO UNITÁRIO	PREÇO TOTAL	%	ACUMUL. %	CL
1040068	ESPELHO CRISTAL 4mm	SBC	MATERIAL	M2	3,00	200,00	600,00	0,16	94,12	C
00009839	TUBO PVC, SERIE R, DN 75 MM, PARA ESGOTO OU AGUAS PLUVIAIS PREDIAIS (NBR 5688)	SINAPI	MATERIAL	M	27,04	22,05	596,23	0,16	94,28	C
00043489	EPI - FAMILIA PEDREIRO - HORISTA (ENCARGOS COMPLEMENTARES - COLETADO CAIXA)	SINAPI	ENCARGOS	H	543,29	1,09	592,18	0,16	94,44	C
B.04.000.020 503	Areia média lavada (a granel caçamba fechada)	SP OBRAS	MATERIAL	M3	4,59	123,45	567,06	0,15	94,59	C
1099807	AJUDANTE DE ARMADOR	SBC	MAO DE OBRA	H	48,25	11,58	558,79	0,15	94,74	C
00004251	OPERADOR DE JATO ABRASIVO OU JATISTA	SINAPI	MAO DE OBRA	H	33,53	16,29	546,28	0,15	94,89	C
00034557	TELA DE ACO SOLDADA GALVANIZADA/ZINCADA PARA ALVENARIA, FIO D = *1,20 A 1,70* MM, MALHA 15 X 15 MM, (C X L) *50 X 7,5* CM	SINAPI	MATERIAL	M	137,75	3,96	545,50	0,15	95,03	C
00002705	ENERGIA ELETRICA ATE 2000 KWH INDUSTRIAL, SEM DEMANDA	SINAPI	GERAL	KW/H	632,83	0,75	474,62	0,13	95,16	C
1099200	BOMBEIRO OU ENCANADOR	SBC	MAO DE OBRA	H	29,85	15,55	464,14	0,12	95,29	C
00043649	TINTA ESMALTE BASE AGUA PREMIUM ACETINADO	SINAPI	MATERIAL	L	14,03	32,58	457,10	0,12	95,41	C
104325	Assento para vaso sanitário, almofadado, TPK, ASTRA ou similar	ORSE	MATERIAL	un	4,00	108,78	435,12	0,12	95,53	C
1047088	LAMPADA FLUORESCENTE 16W TIPO TLDRS ACABAMENTO CONFORT	SBC	MATERIAL	UN	56,00	7,70	431,20	0,12	95,64	C
11002	CaI	DEINFRA-	MATERIAL	KG	725,76	0,59	428,20	0,11	95,76	C
00004408	RIPA NAO APARELHADA, *1,5 X 5* CM, EM MACARANDUBA, ANGELIM OU EQUIVALENTE DA REGIAO - BRUTA	SINAPI	MATERIAL	M	164,60	2,57	423,02	0,11	95,87	C
1099250	ELETRICISTA	SBC	MAO DE OBRA	H	26,52	15,55	412,30	0,11	95,98	C
00043499	EPI - FAMILIA ENCARREGADO GERAL - MENSALISTA (ENCARGOS COMPLEMENTARES - COLETADO CAIXA)	SINAPI	ENCARGOS	MES	2,00	202,94	405,88	0,11	96,09	C
00006160	SOLDADOR	SINAPI	MAO DE OBRA	H	28,80	13,97	402,31	0,11		
00043465	FERRAMENTAS - FAMILIA PEDREIRO - HORISTA (ENCARGOS COMPLEMENTARES - COLETADO CAIXA)	SINAPI	ENCARGOS	H	543,29	0,74	402,03	0,11		
MAT030400	Chapa de aço galvanizado, no: 26 (0,50mm)	SCO	MATERIAL	Kg	25,74	14,06	361,90	0,10		



PREFEITURA MUNICIPAL DE BARRA DO CORDA - MA

CNPJ 06.769.798/0001-17

OBRA: MERCADO MUNICIPAL DO CENTRO

DESCRIÇÃO: CONTRATAÇÃO DE EMPRESA ESPECIALIZADA PARA REFORMA E REVITALIZAÇÃO DO MERCADO MUNICIPAL DO BAIRRO CENTRO

LOCAL: BARRA DO CORDA - MA

CLIENTE: PREFEITURA MUNICIPAL

DATA: 06/01/2022



ORÇAMENTO - CURVA ABC DE INSUMOS

CÓDIGO	DESCRIÇÃO	FONTES	TIPO	UNIDADE	QUANTIDADE	PREÇO UNITÁRIO	PREÇO TOTAL	%	ACUMUL. %	CL
00001106	CAL HIDRATADA CH-I PARA ARGAMASSAS	SINAPI	MATERIAL	KG	419,65	0,85	356,70	0,10	96,50	C
00038101	TOMADA 2P+T 10A, 250V (APENAS MODULO)	SINAPI	MATERIAL	UN	46,00	7,55	347,30	0,09	96,59	C
1099034	AJUDANTE DE BOMBEIRO OU ENCANADOR	SBC	MAO DE OBRA	H	29,85	11,58	345,69	0,09	96,68	C
ED-21575	BANCADA EM GRANITO, COR CINZA ANDORINHA, ESP. 2CM, ACABAMENTO POLIDO, EXCLUSIVE RODABANCADA, TESTEIRA E FURO EM BACANDA, INCLUSIVE POLIMENTO DE ESPESSURA E CORTE/ COLAGEM EM MEIA ESQUADRIA (FABRICAÇÃO)	SETOP	SERVICO	m2	1,66	206,48	342,76	0,09	96,77	C
00002689	ELETRODUTO PVC FLEXIVEL CORRUGADO, COR AMARELA, DE 20 MM	SINAPI	MATERIAL	M	190,81	1,78	339,64	0,09	96,86	C
00001333	CHAPA DE ACO GROSSA, ASTM A36, E = 1/2 " (12,70 MM) 99,59 KG/M2	SINAPI	MATERIAL	KG	23,05	14,06	324,02	0,09	96,95	C
1099050	PEDREIRO	SBC	MAO DE OBRA	H	20,16	15,55	313,47	0,08	97,04	C
1099806	AJUDANTE DE ELETRICISTA	SBC	MAO DE OBRA	H	26,52	11,58	307,08	0,08	97,12	C
00040863	EXAMES - MENSALISTA (COLETADO CAIXA)	SINAPI	ENCARGOS	MES	2,00	152,35	304,70	0,08	97,20	C
00013417	TORNEIRA CROMADA CANO CURTO, SEM BICO, SEM AREJADOR, DE PAREDE, PARA TANQUE E USO GERAL, 1/2 " OU 3/4 " (REF 1143)	SINAPI	MATERIAL	UN	5,00	60,88	304,40	0,08	97,28	C
1099900	SERVENTE	SBC	MAO DE OBRA	H	25,78	10,96	282,39	0,08	97,36	C
1000400	ARAME RECOZIDO ISGW #16 (0,032kg/m) (55 AMARRAS/pm3)	SBC	MATERIAL	KG	14,97	17,83	266,89	0,07	97,43	C
1011802	MOLDURA ALUMINIO A28 ANODIZADO 12cm PARA ESPELHO	SBC	MATERIAL	M	12,00	21,66	259,92	0,07	97,50	C
00001213	CARPINTEIRO DE FORMAS	SINAPI	MAO DE OBRA	H	18,52	13,97	258,76	0,07	97,57	C
00010997	ELETRODO REVESTIDO AWS - E7018, DIAMETRO IGUAL A 4,00 MM	SINAPI	MATERIAL	KG	7,03	35,51	249,66	0,07	97,63	C
11549	Areia grossa	DEINFRA-	MATERIAL	M3	2,24	111,14	248,95	0,07	97,70	C
00005318	DILUENTE AGUARRAS	SINAPI	MATERIAL	L	17,72	13,83	245,08	0,07	97,77	C
MOD900850	Carpinteiro - forma de concreto (desonerado)	SCO	MAO DE OBRA	h	12,00	19,90	238,80	0,06	97,83	C
00043483	EPI - FAMILIA CARPINTEIRO DE FORMAS - HORISTA (ENCARGOS COMPLEMENTARES - COLETADO CAIXA)	SINAPI	ENCARGOS	H	187,78	1,26	236,60	0,06		
00006117	CARPINTEIRO AUXILIAR	SINAPI	MAO DE OBRA	H	20,59	10,99	226,33	0,06		



PREFEITURA MUNICIPAL DE BARRA DO CORDA - MA

CNPJ 06.769.798/0001-17



OBRA: MERCADO MUNICIPAL DO CENTRO  
 DESCRIÇÃO: CONTRATAÇÃO DE EMPRESA ESPECIALIZADA PARA REFORMA E REVITALIZAÇÃO DO MERCADO MUNICIPAL DO BAIRRO CENTRO  
 LOCAL: BARRA DO CORDA - MA  
 CLIENTE: PREFEITURA MUNICIPAL  
 DATA: 06/01/2022

ORÇAMENTO - CURVA ABC DE INSUMOS

CÓDIGO	DESCRIÇÃO	FONTE	TIPO	UNIDADE	QUANTIDADE	PREÇO UNITÁRIO	PREÇO TOTAL	%	ACUMUL. %	CL
B010000091	Pedreiro	CAEMA	MAO DE OBRA	H	15,20	14,87	226,02	0,06	98,02	C
I005984	COMPENSADO COMUM TAPUME MADEIRIT 6mm 1,10x2,20m(2,42m2)	SBC	MATERIAL	M2	3,15	69,90	220,18	0,06	98,07	C
00004253	OPERADOR DE GUINCHO OU GUINCHEIRO	SINAPI	MAO DE OBRA	H	18,16	11,96	217,16	0,06	98,13	C
MAT096800	Peca de madeira serrada, secao (7,5cm x 7,5cm / 3" x 3") - grupo II da Tabela Classificatoria de Especificacoes de Produtos Madeireiros	SCO	MATERIAL	m	30,00	6,96	208,80	0,06	98,19	C
00004221	OLEO DIESEL COMBUSTIVEL COMUM	SINAPI	MATERIAL	L	38,13	5,41	206,27	0,06	98,24	C
00000246	AUXILIAR DE ENCANADOR OU BOMBEIRO HIDRAULICO	SINAPI	MAO DE OBRA	H	20,42	9,89	201,91	0,05	98,30	C
03922	MICTORIO DE LOUCA BRANCA, COM SIFAO INTEGRADO E MEDIDAS EM TORNO DE (33X28X53)CM	EMOP	MATERIAL	UN	1,00	195,42	195,42	0,05	98,35	C
I00669	Fixação para vaso sanitário, DECA SP13 ou similar	ORSE	MATERIAL	cj	4,00	47,89	191,56	0,05	98,40	C
00043488	EPI - FAMILIA OPERADOR ESCAVADEIRA - HORISTA (ENCARGOS COMPLEMENTARES - COLETADO CAIXA)	SINAPI	ENCARGOS	H	242,00	0,76	183,92	0,05	98,45	C
00043484	EPI - FAMILIA ELETRICISTA - HORISTA (ENCARGOS COMPLEMENTARES - COLETADO CAIXA)	SINAPI	ENCARGOS	H	163,25	1,07	174,68	0,05	98,50	C
11050	Areia fina	DEINFRA-	MATERIAL	M3	1,57	111,14	174,27	0,05	98,54	C
B.03.000.020 505	Cal hidratada (saco de 20 kg)	SP OBRAS	MATERIAL	KG	276,51	0,63	174,20	0,05	98,59	C
00039390	LUMINARIA LED REFLETOR RETANGULAR BIVOLT, LUZ BRANCA, 30 W	SINAPI	MATERIAL	UN	4,00	43,53	174,12	0,05	98,64	C
MOD902450	Servente (desonerado)	SCO	MAO DE OBRA	h	12,00	14,40	172,80	0,05	98,68	C
I020341	ADESIVO PLASTICO PARA PVC, FRASCO COM 850GR	SBC	MATERIAL	UN	1,92	89,49	171,82	0,05	98,73	C
2.05.96	ARGAMASSA PRE FABRICADA PARA REJUNTAMENTO	SP	MATERIAL	KG	37,01	4,50	166,54	0,04	98,77	C
B010000097	Servente	CAEMA	MAO DE OBRA	H	15,28	10,48	160,09	0,04	98,82	C
00005330	DILUENTE EPOXI	SINAPI	MATERIAL	L	4,98	31,52	156,97	0,04	98,86	C
M0053	Tela plástica em polipropileno na cor laranja para tapume - L = 1,2 m	SICRO	MATERIAL	m	100,00	1,55	155,00	0,04	98,90	C
I02696S	Encanador ou bombeiro hidráulico	ORSE	MAO DE OBRA	h	10,00	14,02	140,20	0,04	98,94	C



PREFEITURA MUNICIPAL DE BARRA DO CORDA - MA

CNPJ 06.769.798/0001-17



OBRA: MERCADO MUNICIPAL DO CENTRO

DESCRIÇÃO: CONTRATAÇÃO DE EMPRESA ESPECIALIZADA PARA REFORMA E REVITALIZAÇÃO DO MERCADO MUNICIPAL DO BAIRRO CENTRO

LOCAL: BARRA DO CORDA - MA

CLIENTE: PREFEITURA MUNICIPAL

DATA: 06/01/2022

ORÇAMENTO - CURVA ABC DE INSUMOS

CÓDIGO	DESCRIÇÃO	FONTE	TIPO	UNIDADE	QUANTIDADE	PREÇO UNITÁRIO	PREÇO TOTAL	%	ACUMUL. %	CL
02571	REGISTRO DE PRESSAO CROMADO, DE 1/2"	EMOP	MATERIAL	UN	3,00	44,71	134,13	0,04	98,97	C
00038094	ESPELHO / PLACA DE 3 POSTOS 4" X 2", PARA INSTALACAO DE TOMADAS E INTERRUPTORES	SINAPI	MATERIAL	UN	46,00	2,81	129,26	0,03	99,01	C
2.05.81	ARGAMASSA DE ASSENTAMENTO TIPO AC-I	SP	MATERIAL	KG	192,75	0,67	129,14	0,03	99,04	C
1003889	SOLUCAO LIMPADORA PARA TUBOS PVC FRASCO 800gr	SBC	MATERIAL	UN	3,00	43,00	129,00	0,03	99,08	C
00043460	FERRAMENTAS - FAMILIA ELETRICISTA - HORISTA (ENCARGOS COMPLEMENTARES - COLETADO CAIXA)	SINAPI	ENCARGOS	H	163,25	0,78	127,34	0,03	99,11	C
MAT136050	Tinta a oleo brilhante	SCO	MATERIAL	gl	1,50	78,76	118,14	0,03	99,14	C
00004254	OPERADOR DE GUINDASTE	SINAPI	MAO DE OBRA	H	4,75	24,49	116,32	0,03	99,18	C
00004785	PINTOR PARA TINTA EPOXI	SINAPI	MAO DE OBRA	H	7,71	15,02	115,83	0,03	99,21	C
00036522	COMPRESSOR DE AR REBOCAVEL, VAZAO 189 PCM, PRESSAO EFETIVA DE TRABALHO 102 PSI, MOTOR DIESEL, POTENCIA 63 CV	SINAPI	EQUIPAMENTO	UN	0,00	64.826,94	113,73	0,03	99,24	C
106111S	Servente de obras	ORSE	MAO DE OBRA	h	10,00	10,58	105,80	0,03	99,26	C
00011676	REGISTRO DE ESFERA, PVC, COM VOLANTE, VS, SOLDAVEL, DN 40 MM, COM CORPO DIVIDIDO	SINAPI	MATERIAL	UN	2,00	50,23	100,46	0,03	99,29	C
00011674	REGISTRO DE ESFERA, PVC, COM VOLANTE, VS, SOLDAVEL, DN 25 MM, COM CORPO DIVIDIDO	SINAPI	MATERIAL	UN	4,00	23,66	94,64	0,03	99,32	C
00001872	CAIXA DE PASSAGEM, EM PVC, DE 4" X 2", PARA ELETRODUTO FLEXIVEL CORRUGADO	SINAPI	MATERIAL	UN	43,00	2,16	92,88	0,02	99,34	C
00020083	SOLUCAO PREPARADORA / LIMPADORA PARA PVC, FRASCO COM 1000 CM3	SINAPI	MATERIAL	UN	1,50	61,02	91,71	0,02	99,37	C
00039430	PENDURAL OU PRESILHA REGULADORA, EM ACO GALVANIZADO, COM CORPO, MOLA E REBITE, PARA PERFIL TIPO CANALETA DE ESTRUTURA EM FORROS DRYWALL	SINAPI	MATERIAL	UN	38,60	2,27	87,62	0,02	99,39	C
19139	TOALHEIRO PLASTICO TIPO DISPENSER PARA PAPEL TOALHA INTERFOLHADO	SEINFRA	MATERIAL	UN	2,00	42,35	84,70	0,02	99,41	C
00001607	CONJUNTO ARRUELAS DE VEDACAO 5/16" PARA TELHA FIBROCIMENTO (UMA ARRUELA METALICA E UMA ARRUELA PVC - CONICAS)	SINAPI	MATERIAL	CJ	325,08	0,26	84,52	0,02	99,44	C
00043459	FERRAMENTAS - FAMILIA CARPINTEIRO DE FORMAS - HORISTA (ENCARGOS COMPLEMENTARES - COLETADO CAIXA)	SINAPI	ENCARGOS	H	187,78	0,45	84,50	0,02	99,46	C
MAT148925	Valvula de escoamento, cromada, universal, para cubas e lavatorios, de 1", Fabrimar ou similar	SCO	MATERIAL	un	5,00	16,80	84,00	0,02		



**PREFEITURA MUNICIPAL DE BARRA DO CORDA - MA**

CNPJ 06.769.798/0001-17



**OBRA:** MERCADO MUNICIPAL DO CENTRO  
**DESCRIÇÃO:** CONTRATAÇÃO DE EMPRESA ESPECIALIZADA PARA REFORMA E REVITALIZAÇÃO DO MERCADO MUNICIPAL DO BAIRRO CENTRO  
**LOCAL:** BARRA DO CORDA - MA  
**CLIENTE:** PREFEITURA MUNICIPAL  
**DATA:** 06/01/2022

**ORÇAMENTO - CURVA ABC DE INSUMOS**

CÓDIGO	DESCRIÇÃO	FONTE	TIPO	UNIDADE	QUANTIDADE	PREÇO UNITÁRIO	PREÇO TOTAL	%	ACUMUL. %	CL
00020247	PREGO DE ACO POLIDO COM CABECA 15 X 15 (1 1/4 X 13)	SINAPI	MATERIAL	KG	3,50	23,31	81,58	0,02	99,50	C
00000096	ADAPTADOR PVC SOLDAVEL, COM FLANGE E ANEL DE VEDACAO, 25 MM X 3/4", PARA CAIXA D'AGUA	SINAPI	MATERIAL	UN	6,00	13,45	80,70	0,02	99,52	C
13109	PORTA-PAPEL HIGIENICO, EM PLASTICO ABS	EMOP	MATERIAL	UN	4,00	19,19	76,76	0,02	99,54	C
00043485	EPI - FAMILIA ENCANADOR - HORISTA (ENCARGOS COMPLEMENTARES - COLETADO CAIXA)	SINAPI	ENCARGOS	H	78,00	0,94	73,32	0,02	99,56	C
00037395	PINO DE ACO COM FURO, HASTE = 27 MM (ACAO DIRETA)	SINAPI	MATERIAL	CENTO	1,64	41,63	68,35	0,02	99,58	C
00005061	PREGO DE ACO POLIDO COM CABECA 18 X 27 (2 1/2 X 10)	SINAPI	MATERIAL	KG	3,30	20,70	68,31	0,02	99,60	C
00038099	SUPORTE DE FIXACAO PARA ESPELHO / PLACA 4" X 2", PARA 3 MODULOS, PARA INSTALACAO DE TOMADAS E INTERRUPTORES (SOMENTE SUPORTE)	SINAPI	MATERIAL	UN	46,00	1,46	67,16	0,02	99,62	C
1000050	CIMENTO PORTLAND CP III 32RS NBR 11578 (quilo)	SBC	MATERIAL	KG	99,72	0,67	66,81	0,02	99,64	C
00001871	CAIXA OCTOGONAL DE FUNDO MOVEL, EM PVC, DE 3" X 3", PARA ELETRODUTO FLEXIVEL CORRUGADO	SINAPI	MATERIAL	UN	16,12	3,86	62,24	0,02	99,65	C
MOED-20150	PEDREIRO	SETOP	MAO DE OBRA	h	3,48	15,47	53,81	0,01	99,67	C
00039027	PREGO DE ACO POLIDO COM CABECA 19 X 36 (3 1/4 X 9)	SINAPI	MATERIAL	KG	2,50	21,04	52,60	0,01	99,68	C
01978	MAO-DE-OBRA DE LADRILHEIRO, INCLUSIVE ENCARGOS SOCIAIS	EMOP	MAO DE OBRA	H	2,00	24,61	49,22	0,01	99,70	C
00005104	REBITE DE ALUMINIO VAZADO DE REPUXO, 3,2 X 8 MM (1KG = 1025 UNIDADES)	SINAPI	MATERIAL	KG	0,65	74,42	48,13	0,01	99,71	C
H539	SIFAO FLEXIVEL UNIVERSAL ( SANFONADO) EM PVC PARA LAVATORIO	AGETOP	MATERIAL	un	5,00	9,42	47,10	0,01	99,72	C
00000098	ADAPTADOR PVC SOLDAVEL, COM FLANGE E ANEL DE VEDACAO, 40 MM X 1 1/4", PARA CAIXA D'AGUA	SINAPI	MATERIAL	UN	2,00	23,54	47,08	0,01	99,73	C
00011830	TORNEIRA DE BOIA CONVENCIONAL PARA CAIXA D'AGUA, AGUA FRIA, 3/4", COM HASTE E TORNEIRA METALICOS E BALAO PLASTICO	SINAPI	MATERIAL	UN	2,00	23,07	46,14	0,01	99,75	C
00043492	EPI - FAMILIA SOLDADOR - HORISTA (ENCARGOS COMPLEMENTARES - COLETADO CAIXA)	SINAPI	ENCARGOS	H	28,53	1,58	45,08	0,01	99,76	C
00001013	CABO DE COBRE, FLEXIVEL, CLASSE 4 OU 5, ISOLACAO EM PVC/A, ANTICHAMA BWF-B, 1 CONDUTOR, 450/750 V, SECAO NOMINAL 1,5 MM2	SINAPI	MATERIAL	M	29,99	1,50	44,98	0,01	99,77	C



**PREFEITURA MUNICIPAL DE BARRA DO CORDA - MA**

CNPJ 06.769.798/0001-17



**OBRA:** MERCADO MUNICIPAL DO CENTRO

**DESCRIÇÃO:** CONTRATAÇÃO DE EMPRESA ESPECIALIZADA PARA REFORMA E REVITALIZAÇÃO DO MERCADO MUNICIPAL DO BAIRRO CENTRO

**LOCAL:** BARRA DO CORDA - MA

**CLIENTE:** PREFEITURA MUNICIPAL

**DATA:** 06/01/2022

**ORÇAMENTO - CURVA ABC DE INSUMOS**

CÓDIGO	DESCRIÇÃO	FONTE	TIPO	UNIDADE	QUANTIDADE	PREÇO UNITÁRIO	PREÇO TOTAL	%	ACUMUL. %	CL
00039813	MAQUINA TIPO VASO/TANQUE/JATO DE PRESSAO PORTATIL PARA JATEAMENTO, CONTROLE AUTOMATICO E REMOTO, CAMARA DE 1 SAIDA, 280 L, DIAM. *670* MM, BICO JATO CURTO VENTURI DE 5/16", MANGUEIRA DE 1" DE 10 M, COMPLETA (VALVULAS POP UP E DOSADORA, FUNDO CONICO ETC)	SINAPI	EQUIPAMENTO	UN	0,00	25.605,20	44,92	0,01	99,78	C
00000122	ADESIVO PLASTICO PARA PVC, FRASCO COM *850* GR	SINAPI	MATERIAL	UN	0,76	53,86	41,03	0,01	99,79	C
ED-21596	FIXAÇÃO DE CONSOLE EM METALON (50X30)MM, COMPRIMENTO 55CM, EM ALVENARIA, PARA APOIO DE BANCADA/PRATELEIRA, INCLUSIVE ARGAMASSA	SETOP	SERVICO	m	2,69	15,19	40,84	0,01	99,80	C
00040552	PARAFUSO, AUTO ATARRACHANTE, CABECA CHATA, FENDA SIMPLES, 1/4 (6,35 MM) X 25 MM	SINAPI	MATERIAL	CENTO	0,97	40,47	39,22	0,01	99,81	C
106138S	Anel de vedacao, pvc flexivel, 100 mm, para saida de bacia / vaso sanitario	ORSE	MATERIAL	un	4,00	9,77	39,08	0,01	99,82	C
00043475	FERRAMENTAS - FAMILIA ENCARREGADO GERAL - MENSALISTA (ENCARGOS COMPLEMENTARES - COLETADO CAIXA)	SINAPI	ENCARGOS	MES	2,00	18,58	37,16	0,01	99,83	C
00007568	BUCHA DE NYLON SEM ABA S10, COM PARAFUSO DE 6,10 X 65 MM EM ACO ZINCADO COM ROSCA SOBERBA, CABECA CHATA E FENDA PHILLIPS	SINAPI	MATERIAL	UN	58,38	0,61	35,61	0,01	99,84	C
MOED-20154	SERVENTE	SETOP	MAO DE OBRA	h	3,48	10,12	35,20	0,01	99,85	C
0011	ENCANADOR	AGETOP	MAO DE OBRA	h	1,80	18,51	33,32	0,01	99,86	C
00010535	BETONEIRA CAPACIDADE NOMINAL 400 L, CAPACIDADE DE MISTURA 280 L, MOTOR ELETRICO TRIFASICO 220/380 V POTENCIA 2 CV, SEM CARREGADOR	SINAPI	EQUIPAMENTO	UN	0,01	5.000,00	32,39	0,01	99,87	C
00040568	PREGO DE ACO POLIDO COM CABECA 22 X 48 (4 1/4 X 5)	SINAPI	MATERIAL	KG	1,50	21,21	31,82	0,01	99,88	C
1099537	VIDRACEIRO	SBC	MAO DE OBRA	H	1,99	15,55	30,93	0,01	99,89	C
00043468	FERRAMENTAS - FAMILIA SOLDADOR - HORISTA (ENCARGOS COMPLEMENTARES - COLETADO CAIXA)	SINAPI	ENCARGOS	H	28,53	1,07	30,53	0,01	99,90	C
00044499	AJUDANTE DE ESTRUTURAS METALICAS HORISTA	SINAPI	MAO DE OBRA	H	3,15	9,35	29,49	0,01	99,90	C
00037370	ALIMENTACAO - HORISTA (COLETADO CAIXA)	SINAPI	ENCARGOS	H	2.864,91	0,01	28,65	0,01	99,91	C
00037373	SEGURO - HORISTA (COLETADO CAIXA)	SINAPI	ENCARGOS	H	2.864,91	0,01	28,65	0,01	99,91	C
00009874	TUBO PVC, SOLDAVEL, DN 40 MM, AGUA FRIA (NBR-5648)	SINAPI	MATERIAL	M	1,95	14,64	28,57	0,01	99,92	C
100158	Almoço (Participação do empregador)	ORSE	MATERIAL	un	2,04	14,00	28,50	0,01	99,93	C



PREFEITURA MUNICIPAL DE BARRA DO CORDA - MA

CNPJ 06.769.798/0001-17



OBRA: MERCADO MUNICIPAL DO CENTRO  
 DESCRIÇÃO: CONTRATAÇÃO DE EMPRESA ESPECIALIZADA PARA REFORMA E REVITALIZAÇÃO DO MERCADO MUNICIPAL DO BAIRRO CENTRO  
 LOCAL: BARRA DO CORDA - MA  
 CLIENTE: PREFEITURA MUNICIPAL  
 DATA: 06/01/2022

ORÇAMENTO - CURVA ABC DE INSUMOS

CÓDIGO	DESCRIÇÃO	FONTE	TIPO	UNIDADE	QUANTIDADE	PREÇO UNITÁRIO	PREÇO TOTAL	%	ACUMUL. %	CL
00038113	INTERRUPTOR PARALELO 10A, 250V (APENAS MODULO)	SINAPI	MATERIAL	UN	3,00	8,65	25,95	0,01	99,94	C
00043131	ARAME GALVANIZADO 6 BWG, D = 5,16 MM (0,157 KG/M), OU 8 BWG, D = 4,19 MM (0,101 KG/M), OU 10 BWG, D = 3,40 MM (0,0713 KG/M)	SINAPI	MATERIAL	KG	1,24	20,47	25,38	0,01	99,95	C
00043461	FERRAMENTAS - FAMILIA ENCANADOR - HORISTA (ENCARGOS COMPLEMENTARES - COLETADO CAIXA)	SINAPI	ENCARGOS	H	78,00	0,32	24,96	0,01	99,96	C
00003767	LIXA EM FOLHA PARA PAREDE OU MADEIRA, NUMERO 120, COR VERMELHA	SINAPI	MATERIAL	UN	30,52	0,81	24,73	0,01	99,96	C
1099661	AJUDANTE ESPECIALIZADO - VIDRACEIRO	SBC	MAO DE OBRA	H	1,99	11,58	23,03	0,01	99,97	C
00020080	ADESIVO PLASTICO PARA PVC, FRASCO COM 175 GR	SINAPI	MATERIAL	UN	1,31	17,58	22,97	0,01	99,97	C
1000098	AREIA MEDIA LAVADA	SBC	MATERIAL	M3	0,43	52,50	22,68	0,01	99,98	C
00007141	TE SOLDAVEL, PVC, 90 GRAUS, 40 MM, PARA AGUA FRIA PREDIAL (NBR 5648)	SINAPI	MATERIAL	UN	2,00	10,90	21,80	0,01	99,99	C
00021127	FITA ISOLANTE ADESIVA ANTICHAMA, USO ATE 750 V, EM ROLO DE 19 MM X 5 M	SINAPI	MATERIAL	UN	6,11	3,40	20,78	0,01	99,99	C
12391	PEDREIRO	SEINFRA	MAO DE OBRA	H	1,00	20,77	20,77	0,01	100,00	C
0008	AJUDANTE	AGETOP	MAO DE OBRA	h	1,80	11,17	20,11	0,01	100,00	C
02648	CHUVEIRO DE PLASTICO BRANCO COMPLETO	EMOP	MATERIAL	UN	2,00	9,99	19,98	0,01	100,01	C
00038112	INTERRUPTOR SIMPLES 10A, 250V (APENAS MODULO)	SINAPI	MATERIAL	UN	3,00	6,64	19,92	0,01	100,01	C
00009868	TUBO PVC, SOLDAVEL, DN 25 MM, AGUA FRIA (NBR-5648)	SINAPI	MATERIAL	M	3,75	4,48	16,82	0,00	100,02	C
00003522	JOELHO PVC, SOLDAVEL COM ROSCA, 90 GRAUS, 25 MM X 3/4", PARA AGUA FRIA PREDIAL	SINAPI	MATERIAL	UN	4,00	4,02	16,08	0,00	100,02	C
106141S	Engate/rabicho flexivel plastico (pvc ou abs) branco 1/2 " x 30 cm	ORSE	MATERIAL	un	4,00	3,60	14,40	0,00	100,03	C
MAT112150	Prego com cabeca, de (18x30)	SCO	MATERIAL	Kg	1,20	11,49	13,79	0,00	100,03	C
02985	RABICHO CROMADO COM SAIDA DE 1/2" E COM COMPRIMENTO DE 30CM	EMOP	MATERIAL	UN	1,00	13,60	13,60	0,00	100,03	C
00039443	PARAFUSO DRY WALL, EM ACO ZINCADO, CABECA LENTILHA E PONTA BROCA (LB), LARGURA 4,2 MM, COMPRIMENTO 13 MM	SINAPI	MATERIAL	UN	63,76	0,21	13,39	0,00	100,04	C
110492	Cesta Básica	ORSE	MATERIAL	un	0,09	140,00	12,60	0,00	100,04	C



PREFEITURA MUNICIPAL DE BARRA DO CORDA - MA

CNPJ 06.769.798/0001-17



OBRA: MERCADO MUNICIPAL DO CENTRO

DESCRIÇÃO: CONTRATAÇÃO DE EMPRESA ESPECIALIZADA PARA REFORMA E REVITALIZAÇÃO DO MERCADO MUNICIPAL DO BAIRRO CENTRO

LOCAL: BARRA DO CORDA - MA

CLIENTE: PREFEITURA MUNICIPAL

DATA: 06/01/2022

ORÇAMENTO - CURVA ABC DE INSUMOS

CÓDIGO	DESCRIÇÃO	FONTE	TIPO	UNIDADE	QUANTIDADE	PREÇO UNITÁRIO	PREÇO TOTAL	%	ACUMUL %	CL
00003535	JOELHO PVC, SOLDAVEL, 90 GRAUS, 40 MM, PARA AGUA FRIA PREDIAL	SINAPI	MATERIAL	UN	2,00	6,26	12,52	0,00	100,04	C
1000100	AREIA GROSSA LAVADA.	SBC	MATERIAL	M3	0,16	75,00	11,66	0,00	100,05	C
1012844	LIXA D'AGUA 100	SBC	MATERIAL	UN	5,70	1,99	11,34	0,00	100,05	C
110761	Refeição - café da manhã ( café com leite e dois pães com manteiga)	ORSE	SERVICO	un	2,04	5,00	10,18	0,00	100,05	C
00040547	PARAFUSO ZINCADO, AUTOBROCANTE, FLANGEADO, 4,2 MM X 19 MM	SINAPI	MATERIAL	CENTO	0,38	23,61	9,07	0,00	100,06	C
MATED-13096	CESTA BÁSICA/ ALIMENTAÇÃO - HORISTA ( ENCARGOS COMPLEMENTARES)	SETOP	MATERIAL	hora	6,96	1,28	8,90	0,00	100,06	C
00036487	GUINCHO ELETRICO DE COLUNA, CAPACIDADE 400 KG, COM MOTO FREIO, MOTOR TRIFASICO DE 1,25 CV	SINAPI	EQUIPAMENTO	UN	0,00	4.723,67	8,19	0,00	100,06	C
14789	KIT DE ACESSORIOS PARA FIXACAO, COMPREENDENDO PARAFUSOS, BUCHAS E ARRUELAS	EMOP	MATERIAL	UN	1,00	7,81	7,81	0,00	100,06	C
102378	Vale transporte	ORSE	MATERIAL	un	1,60	4,00	6,38	0,00	100,06	C
00038383	LIXA D'AGUA EM FOLHA, GRAO 100	SINAPI	MATERIAL	UN	3,21	1,85	5,93	0,00	100,06	C
MATED-13099	EXAMES - HORISTA ( ENCARGOS COMPLEMENTARES)	SETOP	MATERIAL	hora	6,96	0,81	5,63	0,00	100,07	C
MATED-13097	TRANSPORTE - HORISTA ( ENCARGOS COMPLEMENTARES)	SETOP	MATERIAL	hora	6,96	0,77	5,36	0,00	100,07	C
100941	Fardamento com mangas curta	ORSE	MATERIAL	un	0,03	175,02	5,25	0,00	100,07	C
ED-14664	EPI PARA SERVENTE - HORISTA (ENCARGOS COMPLEMENTARES)	SETOP	SERVICO	hora	3,48	1,15	4,00	0,00	100,07	C
ED-14652	EPI PARA PEDREIRO - HORISTA (ENCARGOS COMPLEMENTARES)	SETOP	SERVICO	hora	3,48	1,09	3,79	0,00	100,07	C
00007139	TE SOLDAVEL, PVC, 90 GRAUS, 25 MM, PARA AGUA FRIA PREDIAL (NBR 5648)	SINAPI	MATERIAL	UN	2,00	1,50	3,00	0,00	100,07	C
ED-14688	FERRAMENTAS PARA PEDREIRO - HORISTA ( ENCARGOS COMPLEMENTARES)	SETOP	SERVICO	hora	3,48	0,74	2,57	0,00	100,07	C
00043132	ARAME RECOZIDO 16 BWG, D = 1,65 MM (0,016 KG/M) OU 18 BWG, D = 1,25 MM (0,01 KG/M)	SINAPI	MATERIAL	KG	0,14	17,62	2,42	0,00	100,07	C
00043464	FERRAMENTAS - FAMILIA OPERADOR ESCAVADEIRA - HORISTA (ENCARGOS COMPLEMENTARES - COLETADO CAIXA)	SINAPI	ENCARGOS	H	242,00	0,01	2,42	0,00	100,07	C



PREFEITURA MUNICIPAL DE BARRA DO CORDA - MA

CNPJ 06.769.798/0001-17



OBRA: MERCADO MUNICIPAL DO CENTRO  
 DESCRIÇÃO: CONTRATAÇÃO DE EMPRESA ESPECIALIZADA PARA REFORMA E REVITALIZAÇÃO DO MERCADO MUNICIPAL DO BAIRRO CENTRO  
 LOCAL: BARRA DO CORDA - MA  
 CLIENTE: PREFEITURA MUNICIPAL  
 DATA: 06/01/2022

ORÇAMENTO - CURVA ABC DE INSUMOS

CÓDIGO	DESCRIÇÃO	FONTE	TIPO	UNIDADE	QUANTIDADE	PREÇO UNITÁRIO	PREÇO TOTAL	%	ACUMUL. %	CL
I10517	Exames admissionais/demissionais (checkup)	ORSE	SERVICO	cj	0,01	300,00	2,40	0,00	100,07	C
I003420	FITA ISOLANTE HIGHLAND ADESIVA 19m x 20mm	SBC	MATERIAL	M	2,80	0,73	2,04	0,00	100,08	C
ED-14700	FERRAMENTAS PARA SERVENTE - HORISTA ( ENCARGOS COMPLEMENTARES)	SETOP	SERVICO	hora	3,48	0,56	1,95	0,00	100,08	C
D010000008	Cimento portland comum	CAEMA	MATERIAL	KG	3,05	0,52	1,58	0,00	100,08	C
I10599	Protetor solar fps 30 com 120ml	ORSE	MATERIAL	un	0,04	35,90	1,29	0,00	100,08	C
I10362	Seguro de vida e acidente em grupo	ORSE	SERVICO	un	0,09	12,54	1,13	0,00	100,08	C
I12893S	Bota de segurança com biqueira de aço e colarinho acolchoado	ORSE	MATERIAL	par	0,02	62,16	0,99	0,00	100,08	C
MATED-15101	MASSA PLÁSTICA (COR: BRANCA, CINZA OU PRETA) CATALIZADOR: INCLUSO  RENDIMENTO: 0,59KG/M2)	SETOP	MATERIAL	Kg	0,05	19,13	0,91	0,00	100,08	C
ED-5235	CURSO DE CAPACITAÇÃO PARA PEDREIRO ( ENCARGOS COMPLEMENTARES) - HORISTA	SETOP	SERVICO	hora	3,48	0,26	0,90	0,00	100,08	C
H689	FITA VEDAROSCA 18 MM	AGETOP	MATERIAL	m	2,25	0,35	0,79	0,00	100,08	C
ED-5236	CURSO DE CAPACITAÇÃO PARA SERVENTE ( ENCARGOS COMPLEMENTARES) - HORISTA	SETOP	SERVICO	hora	3,48	0,17	0,59	0,00	100,08	C
I12892S	Luva raspa de couro, cano curto (punho *7* cm)	ORSE	MATERIAL	par	0,05	11,65	0,54	0,00	100,08	C
I00981	Fita veda rosca 18mm	ORSE	MATERIAL	m	2,24	0,22	0,49	0,00	100,08	C
00013896	VIBRADOR DE IMERSAO, DIAMETRO DA PONTEIRA DE *45* MM, COM MOTOR ELETRICO TRIFASICO DE 2 HP (2 CV)	SINAPI	EQUIPAMENTO	UN	0,00	3.094,95	0,48	0,00	100,08	C
00003146	FITA VEDA ROSCA EM ROLOS DE 18 MM X 10 M (L X C)	SINAPI	MATERIAL	UN	0,10	4,58	0,48	0,00	100,08	C
00036397	BETONEIRA, CAPACIDADE NOMINAL 600 L, CAPACIDADE DE MISTURA 360L, MOTOR ELETRICO TRIFASICO 220/380V, POTENCIA 4CV, EXCLUSO CARREGADOR	SINAPI	EQUIPAMENTO	UN	0,00	20.338,98	0,44	0,00	100,08	C
I10596	Protetor auricular	ORSE	MATERIAL	un	0,09	4,90	0,44	0,00	100,08	C
D020000004	Areia grossa	CAEMA	MATERIAL	M3	0,01	52,50	0,42	0,00	100,08	C
MATED-13098	SEGURO - HORISTA ( ENCARGOS COMPLEMENTARES)	SETOP	MATERIAL	hora	6,96	0,06	0,42	0,00	100,08	C
I02711S	Carrinho de mão de aço capacidade 50 a 60 l, pneu com câmara	ORSE	MATERIAL	un	0,00	175,00	0,35	0,00	100,08	C



PREFEITURA MUNICIPAL DE BARRA DO CORDA - MA

CNPJ 06.769.798/0001-17



OBRA: MERCADO MUNICIPAL DO CENTRO

DESCRIÇÃO: CONTRATAÇÃO DE EMPRESA ESPECIALIZADA PARA REFORMA E REVITALIZAÇÃO DO MERCADO MUNICIPAL DO BAIRRO CENTRO

LOCAL: BARRA DO CORDA - MA

CLIENTE: PREFEITURA MUNICIPAL

DATA: 06/01/2022

ORÇAMENTO - CURVA ABC DE INSUMOS

CÓDIGO	DESCRIÇÃO	FONTE	TIPO	UNIDADE	QUANTIDADE	PREÇO UNITÁRIO	PREÇO TOTAL	%	ACUMUL. %	CL
I11256	Tarracha para tubos PVC de 1 1/2"	ORSE	MATERIAL	un	0,00	60,00	0,24	0,00	100,08	C
I11253	Tarracha para tubos PVC de 1/2"	ORSE	MATERIAL	un	0,01	21,52	0,24	0,00	100,08	C
00003148	FITA VEDA ROSCA EM ROLOS DE 18 MM X 50 M (L X C)	SINAPI	MATERIAL	UN	0,01	16,89	0,18	0,00	100,08	C
I11254	Tarracha para tubos PVC de 3/4"	ORSE	MATERIAL	un	0,01	22,80	0,16	0,00	100,08	C
I12895S	Capacete de segurança aba frontal com suspensão de polietileno, sem jugular (classe b)	ORSE	MATERIAL	un	0,01	12,95	0,16	0,00	100,08	C
I11255	Tarracha para tubos PVC de 1"	ORSE	MATERIAL	un	0,01	21,96	0,13	0,00	100,08	C
I11257	Tarracha para tubos PVC de 1 1/4"	ORSE	MATERIAL	un	0,00	31,36	0,13	0,00	100,08	C
I01651	Óculos branco proteção	ORSE	MATERIAL	pr	0,02	6,04	0,10	0,00	100,08	C
I12894S	Capa para chuva em pvc com forro de poliéster, com capuz (amarelo ou azul)	ORSE	MATERIAL	un	0,00	16,83	0,07	0,00	100,08	C
I10788	Pá quadrada	ORSE	MATERIAL	un	0,00	30,64	0,06	0,00	100,08	C
I04728	Talhadeira chata 10"	ORSE	MATERIAL	un	0,00	13,85	0,04	0,00	100,08	C
I10592	Lima chata 12"	ORSE	MATERIAL	un	0,00	32,93	0,03	0,00	100,08	C
I04729	Marreta 1 kg com cabo	ORSE	MATERIAL	un	0,00	28,18	0,03	0,00	100,08	C
00040864	SEGURO - MENSALISTA (COLETADO CAIXA)	SINAPI	ENCARGOS	MES	2,00	0,01	0,02	0,00	100,08	C
I10593	Praio simples 30cm	ORSE	MATERIAL	un	0,00	19,57	0,02	0,00	100,08	C
EVE000050	3% incidente sobre mão de obra direta com Encargos Sociais para cobrir despesas relativa a equipamentos de proteção individual, uniformes e ferramentas	SCO	Eventuais	%	6,00	0,00	0,00	0,00	100,08	C



**PREFEITURA MUNICIPAL DE BARRA DO CORDA - MA**

CNPJ 06.769.798/0001-17

**OBRA:** MERCADO MUNICIPAL DO CENTRO

**DESCRIÇÃO:** CONTRATAÇÃO DE EMPRESA ESPECIALIZADA PARA REFORMA E REVITALIZAÇÃO DO MERCADO MUNICIPAL DO BAIRRO CENTRO

**LOCAL:** BARRA DO CORDA - MA

**CLIENTE:** PREFEITURA MUNICIPAL

**DATA:** 06/01/2022



**ORÇAMENTO - CURVA ABC DE INSUMOS**

ENG. CIVIL PEDRO IGOR CARVALHO NOLETO  
CREA-MA 111824020-0

Subtotal até 100,08%	373.503,35
Outros	101.917,93
Valor total do Orçamento	475.421,28



OBRA: MERCADO MUNICIPAL DO CENTRO

DESCRIÇÃO: CONTRATAÇÃO DE EMPRESA ESPECIALIZADA PARA REFORMA E REABILITAÇÃO DO MERCADO MUNICIPAL DO BAIRRO CENTRO

LOCAL: BARRA DO CORDA - MA

CLIENTE: PREFEITURA MUNICIPAL

DATA: 06/01/2022



### TABELA DE ENCARGOS SOCIAIS

COD	DESCRIÇÃO	HORA %	MÊS %
<b>A</b>	<b>GRUPO A</b>		
A1	INSS	20,00	20,00
A2	SESI	1,50	1,50
A3	SENAI	1,00	1,00
A4	INCRA	0,20	0,20
A5	SEBRAE	0,60	0,60
A6	Salário Educação	2,50	2,50
A7	Seguro Contra Acidentes de Trabalho	3,00	3,00
A8	FGTS	8,00	8,00
A9	SECONCI	1,00	1,00
	<b>TOTAL</b>	<b>37,80</b>	<b>37,80</b>
<b>B</b>	<b>GRUPO B</b>		
B1	Repouso Semanal Remunerado	17,91	0,00
B2	Feridos	4,31	0,00
B3	Auxílio - Enfermidade	0,86	0,66
B4	13º Salário	10,93	8,33
B5	Licença Paternidade	0,07	0,06
B6	Faltas Justificadas	0,73	0,56
B7	Dias de Chuvas	1,38	0,00
B8	Auxílio Acidente de Trabalho	0,10	0,08
B9	Férias Gozadas	10,25	7,81
B10	Salário Maternidade	0,03	0,02
	<b>TOTAL</b>	<b>46,57</b>	<b>17,52</b>
<b>C</b>	<b>GRUPO C</b>		
C1	Aviso Prévio Indenizado	5,79	4,41
C2	Aviso Prévio Trabalhado	0,14	0,10
C3	Férias Indenizadas	3,16	2,41
C4	Depósito Rescisão Sem Justa Causa	3,59	2,74
C5	Indenização Adicional	0,49	0,37
	<b>TOTAL</b>	<b>13,17</b>	<b>10,03</b>
<b>D</b>	<b>GRUPO D</b>		
D1	Reincidência de Grupo A sobre Grupo B	17,60	6,62
D2	Reincidência de Grupo A sobre Aviso Prévio Trabalhado e Reincidência do FGTS sobre Aviso Prévio Indenizado	0,52	0,39
	<b>TOTAL</b>	<b>18,12</b>	<b>7,01</b>

**PREFEITURA MUNICIPAL DE BARRA DO CORDA - MA**

CNPJ 06.769.798/0001-17



**OBRA:** MERCADO MUNICIPAL DO CENTRO  
**DESCRIÇÃO:** CONTRATAÇÃO DE EMPRESA ESPECIALIZADA PARA REFORMA E REVITALIZAÇÃO DO MERCADO MUNICIPAL DO BAIRRO CENTRO  
**LOCAL:** BARRA DO CORDA - MA  
**CLIENTE:** PREFEITURA MUNICIPAL  
**DATA:** 06/01/2022

**TABELA DE ENCARGOS SOCIAIS**

**Horista = 115,66%**  
**Mensalista = 72,36%**

**A + B + C + D**



OBRA: MERCADO MUNICIPAL DO CENTRO  
 DESCRIÇÃO: CONTRATAÇÃO DE EMPRESA ESPECIALIZADA PARA REFORMA E REVITALIZAÇÃO DO MERCADO MUNICIPAL DO BAIRRO CENTRO  
 LOCAL: BARRA DO CORDA - MA  
 CLIENTE: PREFEITURA MUNICIPAL  
 DATA: 06/01/2022

### TABELA DE ENCARGOS SOCIAIS

COD	DESCRIÇÃO	HORA %	MÊS %
<b>A</b>	<b>GRUPO A</b>		
A1	INSS	0,00	0,00
A2	SESI	1,50	1,50
A3	SENAI	1,00	1,00
A4	INCRA	0,20	0,20
A5	SEBRAE	0,60	0,60
A6	Salário Educação	2,50	2,50
A7	Seguro Contra Acidentes de Trabalho	3,00	3,00
A8	FGTS	8,00	8,00
A9	SECONCI	1,00	1,00
	<b>TOTAL</b>	<b>17,80</b>	<b>17,80</b>

<b>B</b>	<b>GRUPO B</b>		
B1	Repouso Semanal Remunerado	17,87	0,00
B2	Feriados	3,95	0,00
B3	Auxílio - Enfermidade	0,85	0,66
B4	13º Salário	10,84	8,33
B5	Licença Paternidade	0,07	0,06
B6	Faltas Justificadas	0,72	0,56
B7	Dias de Chuvas	1,48	0,00
B8	Auxilio Acidente de Trabalho	0,10	0,08
B9	Férias Gozadas	9,13	7,02
B10	Salário Maternidade	0,03	0,02
	<b>TOTAL</b>	<b>45,04</b>	<b>16,73</b>

<b>C</b>	<b>GRUPO C</b>		
C1	Aviso Prévio Indenizado	4,49	3,46
C2	Aviso Prévio Trabalhado	0,11	0,08
C3	Férias Indenizadas	4,54	3,49
C4	Depósito Rescisão Sem Justa Causa	3,11	2,39
C5	Indenização Adicional	0,38	0,29
	<b>TOTAL</b>	<b>12,63</b>	<b>9,71</b>

<b>D</b>	<b>GRUPO D</b>		
D1	Reincidência de Grupo A sobre Grupo B	8,02	2,98
D2	Reincidência de Grupo A sobre Aviso Prévio Trabalhado e Reincidência do FGTS sobre Aviso Prévio Indenizado	0,38	0,29
	<b>TOTAL</b>	<b>8,40</b>	<b>3,27</b>

**PREFEITURA MUNICIPAL DE BARRA DO CORDA - MA**

CNPJ 06.769.798/0001-17



**OBRA:** MERCADO MUNICIPAL DO CENTRO  
**DESCRIÇÃO:** CONTRATAÇÃO DE EMPRESA ESPECIALIZADA PARA REFORMA E REVITALIZAÇÃO DO MERCADO MUNICIPAL DO BAIRRO CENTRO  
**LOCAL:** BARRA DO CORDA - MA  
**CLIENTE:** PREFEITURA MUNICIPAL  
**DATA:** 06/01/2022

**TABELA DE ENCARGOS SOCIAIS**

**Horista = 83,87%**  
**Mensalista = 47,51%**

**A + B + C + D**



OBRA: MERCADO MUNICIPAL DO CENTRO  
 DESCRIÇÃO: CONTRATAÇÃO DE EMPRESA ESPECIALIZADA PARA REFORMA E REVITALIZAÇÃO DO MERCADO MUNICIPAL DO BAIRRO CENTRO  
 LOCAL: BARRA DO CORDA - MA  
 CLIENTE: PREFEITURA MUNICIPAL  
 DATA: 06/01/2022

### TABELA DE ENCARGOS SOCIAIS

COD	DESCRIÇÃO	HORA %	MÊS %
<b>A</b>	<b>GRUPO A</b>		
A1	INSS	20,00	20,00
A2	SESI	1,50	1,50
A3	SENAI	1,00	1,00
A4	INCRA	0,20	0,20
A5	SEBRAE	0,60	0,60
A6	Salário Educação	2,50	2,50
A7	Seguro Contra Acidentes de Trabalho	3,00	3,00
A8	FGTS	8,00	8,00
A9	SECONCI	0,00	0,00
	<b>TOTAL</b>	<b>36,80</b>	<b>36,80</b>

<b>B</b>	<b>GRUPO B</b>		
B1	Repouso Semanal Remunerado	17,86	0,00
B2	Feridos	3,93	0,00
B3	Auxílio - Enfermidade	0,85	0,66
B4	13º Salário	10,82	8,33
B5	Licença Paternidade	0,07	0,06
B6	Faltas Justificadas	0,72	0,56
B7	Dias de Chuvas	1,45	0,00
B8	Auxílio Acidente de Trabalho	0,10	0,08
B9	Férias Gozadas	9,01	6,94
B10	Salário Maternidade	0,03	0,02
	<b>TOTAL</b>	<b>44,84</b>	<b>16,65</b>

<b>C</b>	<b>GRUPO C</b>		
C1	Aviso Prévio Indenizado	4,76	3,67
C2	Aviso Prévio Trabalhado	0,11	0,09
C3	Férias Indenizadas	4,35	3,35
C4	Depósito Rescisão Sem Justa Causa	3,33	2,56
C5	Indenização Adicional	0,40	0,31
	<b>TOTAL</b>	<b>12,95</b>	<b>9,98</b>

<b>D</b>	<b>GRUPO D</b>		
D1	Reincidência de Grupo A sobre Grupo B	16,50	6,13
D2	Reincidência de Grupo A sobre Aviso Prévio Trabalhado e Reincidência do FGTS sobre Aviso Prévio Indenizado	0,42	0,33
	<b>TOTAL</b>	<b>16,92</b>	<b>6,46</b>

**PREFEITURA MUNICIPAL DE BARRA DO CORDA - MA**

CNPJ 06.769.798/0001-17

**OBRA:** MERCADO MUNICIPAL DO CENTRO  
**DESCRIÇÃO:** CONTRATAÇÃO DE EMPRESA ESPECIALIZADA PARA REFORMA E REVITALIZAÇÃO DO MERCADO MUNICIPAL DO BAIRRO CENTRO  
**LOCAL:** BARRA DO CORDA - MA  
**CLIENTE:** PREFEITURA MUNICIPAL  
**DATA:** 06/01/2022



**TABELA DE ENCARGOS SOCIAIS**

**Horista = 111,51%**  
**Mensalista = 69,89%**

**A + B + C + D**



OBRA: MERCADO MUNICIPAL DO CENTRO

DESCRIÇÃO: CONTRATAÇÃO DE EMPRESA ESPECIALIZADA PARA REFORMA E REVITALIZAÇÃO DO MERCADO MUNICIPAL DO BAIRRO CENTRO

LOCAL: BARRA DO CORDA - MA

CLIENTE: PREFEITURA MUNICIPAL

DATA: 06/01/2022

### TABELA DE ENCARGOS SOCIAIS

COD	DESCRIÇÃO	HORA %	MÊS %
<b>A</b>	<b>GRUPO A</b>		
A1	INSS	0,00	0,00
A2	SESI	1,50	1,50
A3	SENAI	1,00	1,00
A4	INCRA	0,20	0,20
A5	SEBRAE	0,60	0,60
A6	Salário Educação	2,50	2,50
A7	Seguro Contra Acidentes de Trabalho	3,00	3,00
A8	FGTS	8,00	8,00
A9	SECONCI	1,20	1,20
	<b>TOTAL</b>	<b>18,00</b>	<b>18,00</b>
<b>B</b>	<b>GRUPO B</b>		
B1	Repouso Semanal Remunerado	17,76	0,00
B2	Feriados	3,68	0,00
B3	Auxílio - Enfermidade	0,90	0,69
B4	13º Salário	10,87	8,33
B5	Licença Paternidade	0,07	0,06
B6	Faltas Justificadas	0,72	0,56
B7	Dias de Chuvas	1,06	0,00
B8	Auxílio Acidente de Trabalho	0,11	0,09
B9	Férias Gozadas	10,58	8,12
B10	Salário Maternidade	0,03	0,03
	<b>TOTAL</b>	<b>45,78</b>	<b>17,88</b>
<b>C</b>	<b>GRUPO C</b>		
C1	Aviso Prévio Indenizado	6,07	4,66
C2	Aviso Prévio Trabalhado	0,14	0,11
C3	Férias Indenizadas	2,73	2,09
C4	Depósito Rescisão Sem Justa Causa	3,63	2,78
C5	Indenização Adicional	0,51	0,39
	<b>TOTAL</b>	<b>13,08</b>	<b>10,03</b>
<b>D</b>	<b>GRUPO D</b>		
D1	Reincidência de Grupo A sobre Grupo B	8,24	3,22
D2	Reincidência de Grupo A sobre Aviso Prévio Trabalhado e Reincidência do FGTS sobre Aviso Prévio Indenizado	0,51	0,39
	<b>TOTAL</b>	<b>8,75</b>	<b>3,61</b>

**PREFEITURA MUNICIPAL DE BARRA DO CORDA - MA**

CNPJ 06.769.798/0001-17

**OBRA:** MERCADO MUNICIPAL DO CENTRO

**DESCRIÇÃO:** CONTRATAÇÃO DE EMPRESA ESPECIALIZADA PARA REFORMA E REVITALIZAÇÃO DO MERCADO MUNICIPAL DO BAIRRO CENTRO

**LOCAL:** BARRA DO CORDA - MA

**CLIENTE:** PREFEITURA MUNICIPAL

**DATA:** 06/01/2022



**TABELA DE ENCARGOS SOCIAIS**

**Horista = 85,61%**

**Mensalista = 49,52%**

**A + B + C + D**



**OBRA:** MERCADO MUNICIPAL DO CENTRO  
**DESCRIÇÃO:** CONTRATAÇÃO DE EMPRESA ESPECIALIZADA PARA REFORMA E REVITALIZAÇÃO DO MERCADO MUNICIPAL DO BAIRRO CENTRO  
**LOCAL:** BARRA DO CORDA - MA  
**CLIENTE:** PREFEITURA MUNICIPAL  
**DATA:** 06/01/2022

### TABELA DE ENCARGOS SOCIAIS

COD	DESCRIÇÃO	HORA %	MÊS %
<b>A</b>	<b>ENCARGOS SOCIAIS BASICOS</b>		
A1	INSS	20,00	0,00
A2	SESI	1,50	0,00
A3	SENAI	1,00	0,00
A4	INCRA	0,20	0,00
A5	Salário Educação	2,50	0,00
A6	Seguro Contra Acidentes de Trabalho	3,00	0,00
A7	FGTS	8,00	0,00
A8	SECONCI (capital)	1,00	0,00
A9	SEBRAE	0,60	0,00
	<b>TOTAL</b>	<b>37,80</b>	<b>0,00</b>

<b>B</b>	<b>GRUPO B</b>		
B1	Repouso semanal e feriados	22,90	0,00
B2	Auxilio Enfermidade	1,71	0,00
B3	13º Salario	10,57	0,00
B4	Licença Paternidade	1,71	0,00
B6	Dias de chuva/faltas justificadas/acidentes de trabalho/greves/falta ou atraso no atendimento de materiais ou serviços na obra/outras dificuldades (*)	4,91	0,00
	<b>TOTAL</b>	<b>41,80</b>	<b>0,00</b>

<b>C</b>	<b>GRUPO C</b>		
C1	Depósito por despedida injusta: 40% sobre (A2+(A2xB))	4,54	0,00
C2	Aviso-prévio indenizado (*)	6,36	0,00
C3	Férias Indenizadas	14,06	0,00
	<b>TOTAL</b>	<b>24,96</b>	<b>0,00</b>

<b>D</b>	<b>GRUPO D</b>		
D1	Reincidência de A sobre B	15,80	0,00
D2	Reincidência de A2 sobre C2	0,51	0,00
	<b>TOTAL</b>	<b>16,31</b>	<b>0,00</b>

**Horista = 120,87%**  
**Mensalista = 0,00%**

**A + B + C + D**



OBRA: MERCADO MUNICIPAL DO CENTRO  
 DESCRIÇÃO: CONTRATAÇÃO DE EMPRESA ESPECIALIZADA PARA REFORMA E REVITALIZAÇÃO DO MERCADO MUNICIPAL DO BAIRRO CENTRO  
 LOCAL: BARRA DO CORDA - MA  
 CLIENTE: PREFEITURA MUNICIPAL  
 DATA: 06/01/2022

### TABELA DE ENCARGOS SOCIAIS

COD	DESCRIÇÃO	HORA %	MÊS %
<b>A</b>	<b>GRUPO A</b>		
A1	INSS	0,00	0,00
A2	SESI	1,50	1,50
A3	SENAI	1,00	1,00
A4	INCRA	0,20	0,20
A5	SEBRAE	0,60	0,60
A6	Salário Educação	2,50	2,50
A7	Seguro Contra Acidentes de Trabalho	3,00	3,00
A8	FGTS	8,00	8,00
A9	SECONCI	0,00	0,00
	<b>TOTAL</b>	<b>16,80</b>	<b>16,80</b>

<b>B</b>	<b>GRUPO B</b>		
B1	Repouso Semanal Remunerado	18,11	0,00
B2	Feriados	4,15	0,00
B3	Auxílio - Enfermidade	0,89	0,67
B4	13º Salário	10,98	8,33
B5	Licença Paternidade	0,07	0,06
B6	Faltas Justificadas	0,73	0,56
B7	Dias de Chuvas	2,68	0,00
B8	Auxílio Acidente de Trabalho	0,11	0,08
B9	Férias Gozadas	9,27	7,03
B10	Salário Maternidade	0,03	0,03
	<b>TOTAL</b>	<b>47,02</b>	<b>16,76</b>

<b>C</b>	<b>GRUPO C</b>		
C1	Aviso Prévio Indenizado	5,69	4,32
C2	Aviso Prévio Trabalhado	0,13	0,10
C3	Férias Indenizadas	4,47	3,39
C4	Depósito Rescisão Sem Justa Causa	3,93	2,98
C5	Indenização Adicional	0,48	0,36
	<b>TOTAL</b>	<b>14,70</b>	<b>11,15</b>

<b>D</b>	<b>GRUPO D</b>		
D1	Reincidência de Grupo A sobre Grupo B	7,90	2,82
D2	Reincidência de Grupo A sobre Aviso Prévio Trabalhado e Reincidência do FGTS sobre Aviso Prévio Indenizado	0,48	0,36
	<b>TOTAL</b>	<b>8,38</b>	<b>3,18</b>

**PREFEITURA MUNICIPAL DE BARRA DO CORDA - MA**

CNPJ 06.769.798/0001-17

**OBRA:** MERCADO MUNICIPAL DO CENTRO  
**DESCRIÇÃO:** CONTRATAÇÃO DE EMPRESA ESPECIALIZADA PARA REFORMA E REVITALIZAÇÃO DO MERCADO MUNICIPAL DO BAIRRO CENTRO  
**LOCAL:** BARRA DO CORDA - MA  
**CLIENTE:** PREFEITURA MUNICIPAL  
**DATA:** 06/01/2022



**TABELA DE ENCARGOS SOCIAIS**

**Horista = 86,90%**  
**Mensalista = 47,89%**

**A + B + C + D**



OBRA: MERCADO MUNICIPAL DO CENTRO

DESCRIÇÃO: CONTRATAÇÃO DE EMPRESA ESPECIALIZADA PARA REFORMA E REVITALIZAÇÃO DO MERCADO MUNICIPAL DO BAIRRO CENTRO

LOCAL: BARRA DO CORDA - MA

CLIENTE: PREFEITURA MUNICIPAL

DATA: 06/01/2022

### TABELA DE ENCARGOS SOCIAIS

COD	DESCRIÇÃO	HORA %	MÊS %
<b>A</b>	<b>GRUPO A</b>		
A1	Previdencia Social	0,00	20,00
A2	FGTS	8,00	8,00
A3	Salário Educação	2,50	2,50
A4	SESI	1,50	1,50
A5	SENAI	1,00	1,00
A6	SEBRAE	0,60	0,60
A7	INCRA	0,20	0,20
A8	Seguro contra risco e acidente de trabalho (INSS)	3,00	3,00
A9	SECONCI	1,00	1,00
	<b>TOTAL</b>	<b>17,80</b>	<b>37,80</b>

<b>B</b>	<b>GRUPO B</b>		
B1	13º Salário	10,97	12,65
B2	Férias	0,00	16,87
B3	Faltas Abonadas Legalmente	0,73	0,84
B4	Aviso Prévio	0,00	1,04
B5	Auxílio Enfermidade	0,23	0,27
B6	Licença Paternidade	0,24	0,28
B7	Descanso semanal remunerado (DSR)	17,50	0,00
B8	Feriados que coincidem com dias úteis	3,86	0,00
B9	Dias de Chuva e outras dificuldades	1,49	0,00
B10	Acidente de Trabalho	2,59	0,00
	<b>TOTAL</b>	<b>37,61</b>	<b>31,95</b>

<b>C</b>	<b>GRUPO C</b>		
C1	Depósito por despedida sem justa causa	5,50	5,36
C2	Férias indenizadas	14,62	0,00
C3	Aviso prévio indenizado	13,36	0,00
C4	Indenização Adicional ( Lei 7.238 / 84)	1,11	1,05
	<b>TOTAL</b>	<b>34,59</b>	<b>6,41</b>

<b>D</b>	<b>GRUPO D</b>		
D1	Reincidência de Grupo A sobre Grupo B	6,69	12,08
	<b>TOTAL</b>	<b>6,69</b>	<b>12,08</b>

<b>E</b>	<b>GRUPO E</b>		
E1	Vale refeição	22,53	9,01
E2	Vale transporte	8,96	1,99
E3	Seguro de vida coletivo	1,16	0,46
E4	EPI's	0,93	0,00

**PREFEITURA MUNICIPAL DE BARRA DO CORDA - MA**

CNPJ 06.769.798/0001-17

**OBRA:** MERCADO MUNICIPAL DO CENTRO  
**DESCRIÇÃO:** CONTRATAÇÃO DE EMPRESA ESPECIALIZADA PARA REFORMA E REVITALIZAÇÃO DO MERCADO MUNICIPAL DO BAIRRO CENTRO  
**LOCAL:** BARRA DO CORDA - MA  
**CLIENTE:** PREFEITURA MUNICIPAL  
**DATA:** 06/01/2022



**TABELA DE ENCARGOS SOCIAIS**

	<b>TOTAL</b>	<b>33,58</b>	<b>11,46</b>
--	--------------	--------------	--------------

**Horista = 130,27%**  
**Mensalista = 99,70%**

**A + B + C + D + E**



**OBRA:** MERCADO MUNICIPAL DO CENTRO  
**DESCRIÇÃO:** CONTRATAÇÃO DE EMPRESA ESPECIALIZADA PARA REFORMA E REVITALIZAÇÃO DO MERCADO MUNICIPAL DO BAIRRO CENTRO  
**LOCAL:** BARRA DO CORDA - MA  
**CLIENTE:** PREFEITURA MUNICIPAL  
**DATA:** 06/01/2022

### TABELA DE ENCARGOS SOCIAIS

COD	DESCRIÇÃO	HORA %	MÊS %
<b>A</b>	<b>GRUPO A</b>		
A1	INSS	20,00	20,00
A2	SESI	1,50	1,50
A3	SENAI	1,00	1,00
A4	INCRA	0,20	0,20
A5	SEBRAE	0,60	0,60
A6	Salário Educação	2,50	2,50
A7	Seguro Contra Acidentes de Trabalho	3,00	3,00
A8	FGTS	8,00	8,00
A9	SECONCI	0,00	0,00
	<b>TOTAL</b>	<b>36,80</b>	<b>36,80</b>

<b>B</b>	<b>GRUPO B</b>		
B1	Repouso Semanal Remunerado	17,91	0,00
B2	Feridos	3,96	0,00
B3	Auxílio - Enfermidade	0,91	0,70
B4	13º Salário	10,91	8,33
B5	Licença Paternidade	0,07	0,05
B6	Faltas Justificadas	0,73	0,56
B7	Dias de Chuvas	1,64	0,00
B8	Auxílio Acidente de Trabalho	0,11	0,08
B9	Férias Gozadas	9,99	7,63
B10	Salário Maternidade	0,03	0,02
	<b>TOTAL</b>	<b>46,26</b>	<b>17,37</b>

<b>C</b>	<b>GRUPO C</b>		
C1	Aviso Prévio Indenizado	6,50	4,97
C2	Aviso Prévio Trabalhado	0,15	0,12
C3	Férias Indenizadas	3,65	2,79
C4	Depósito Rescisão Sem Justa Causa	5,17	3,95
C5	Indenização Adicional	0,55	0,42
	<b>TOTAL</b>	<b>16,02</b>	<b>12,25</b>

<b>D</b>	<b>GRUPO D</b>		
D1	Reincidência de Grupo A sobre Grupo B	17,02	6,39
D2	Reincidência de Grupo A sobre Aviso Prévio Trabalhado e Reincidência do FGTS sobre Aviso Prévio Indenizado	0,58	0,44
	<b>TOTAL</b>	<b>17,60</b>	<b>6,83</b>

**PREFEITURA MUNICIPAL DE BARRA DO CORDA - MA**

CNPJ 06.769.798/0001-17

**OBRA:** MERCADO MUNICIPAL DO CENTRO  
**DESCRIÇÃO:** CONTRATAÇÃO DE EMPRESA ESPECIALIZADA PARA REFORMA E REVITALIZAÇÃO DO MERCADO MUNICIPAL DO BAIRRO CENTRO  
**LOCAL:** BARRA DO CORDA - MA  
**CLIENTE:** PREFEITURA MUNICIPAL  
**DATA:** 06/01/2022



**TABELA DE ENCARGOS SOCIAIS**

**Horista = 116,68%**  
**Mensalista = 73,25%**

**A + B + C + D**





**OBRA:** MERCADO MUNICIPAL DO CENTRO  
**DESCRIÇÃO:** CONTRATAÇÃO DE EMPRESA ESPECIALIZADA PARA REFORMA E REVITALIZAÇÃO DO MERCADO MUNICIPAL DO BAIRRO CENTRO  
**LOCAL:** BARRA DO CORDA - MA  
**CLIENTE:** PREFEITURA MUNICIPAL  
**DATA:** 06/01/2022

### TABELA DE ENCARGOS SOCIAIS

COD	DESCRIÇÃO	HORA %	MÊS %
<b>A</b>	<b>GRUPO A</b>		
A1	INSS	0,00	0,00
A2	SESI	1,50	1,50
A3	SENAI	1,00	1,00
A4	INCRA	0,20	0,20
A5	SEBRAE	0,60	0,60
A6	Salário Educação	2,50	2,50
A7	Seguro Contra Acidentes de Trabalho	3,00	3,00
A8	FGTS	8,00	8,00
A9	SECONCI	1,00	1,00
	<b>TOTAL</b>	<b>17,80</b>	<b>17,80</b>

<b>B</b>	<b>GRUPO B</b>		
B1	Repouso Semanal Remunerado	17,94	0,00
B2	Feridos	3,98	0,00
B3	Auxílio - Enfermidade	0,93	0,71
B4	13º Salário	10,88	8,33
B5	Licença Paternidade	0,07	0,06
B6	Faltas Justificadas	0,73	0,56
B7	Dias de Chuvas	1,81	0,00
B8	Auxílio Acidente de Trabalho	0,11	0,09
B9	Férias Gozadas	9,10	6,97
B10	Salário Maternidade	0,03	0,02
	<b>TOTAL</b>	<b>45,58</b>	<b>16,74</b>

<b>C</b>	<b>GRUPO C</b>		
C1	Aviso Prévio Indenizado	5,65	4,33
C2	Aviso Prévio Trabalhado	0,13	0,10
C3	Férias Indenizadas	4,44	3,40
C4	Depósito Rescisão Sem Justa Causa	4,92	3,77
C5	Indenização Adicional	0,48	0,36
	<b>TOTAL</b>	<b>15,62</b>	<b>11,96</b>

<b>D</b>	<b>GRUPO D</b>		
D1	Reincidência de Grupo A sobre Grupo B	8,11	2,98
D2	Reincidência de Grupo A sobre Aviso Prévio Trabalhado e Reincidência do FGTS sobre Aviso Prévio Indenizado	0,48	0,36
	<b>TOTAL</b>	<b>8,59</b>	<b>3,34</b>

**PREFEITURA MUNICIPAL DE BARRA DO CORDA - MA**

CNPJ 06.769.798/0001-17

**OBRA:** MERCADO MUNICIPAL DO CENTRO  
**DESCRIÇÃO:** CONTRATAÇÃO DE EMPRESA ESPECIALIZADA PARA REFORMA E REVITALIZAÇÃO DO MERCADO MUNICIPAL DO BAIRRO CENTRO  
**LOCAL:** BARRA DO CORDA - MA  
**CLIENTE:** PREFEITURA MUNICIPAL  
**DATA:** 06/01/2022



**TABELA DE ENCARGOS SOCIAIS**

**Horista = 87,59%**  
**Mensalista = 49,84%**

**A + B + C + D**





OBRA: MERCADO MUNICIPAL DO CENTRO

DESCRIÇÃO: CONTRATAÇÃO DE EMPRESA ESPECIALIZADA PARA REFORMA E REVENABILIZAÇÃO DO MERCADO MUNICIPAL DO BAIRRO CENTRO

LOCAL: BARRA DO CORDA - MA

CLIENTE: PREFEITURA MUNICIPAL

DATA: 06/01/2022

## TABELA DE ENCARGOS SOCIAIS

COD	DESCRIÇÃO	HORA %	MÊS %
<b>A</b>	<b>GRUPO A</b>		
A1	INSS	0,00	0,00
A2	SESI	1,50	1,50
A3	SENAI	1,00	1,00
A4	INCRA	0,20	0,20
A5	SEBRAE	0,60	0,60
A6	Salário Educação	2,50	2,50
A7	Seguro Contra Acidentes de Trabalho	3,00	3,00
A8	FGTS	8,00	8,00
A9	SECONCI	1,00	1,00
	<b>TOTAL</b>	<b>17,80</b>	<b>17,80</b>

<b>B</b>	<b>GRUPO B</b>		
B1	Repouso Semanal Remunerado	17,83	0,00
B2	Feriados	3,71	0,00
B3	Auxílio - Enfermidade	0,93	0,71
B4	13º Salário	10,92	8,33
B5	Licença Paternidade	0,07	0,06
B6	Faltas Justificadas	0,73	0,56
B7	Dias de Chuvas	1,38	0,00
B8	Auxílio Acidente de Trabalho	0,11	0,09
B9	Férias Gozadas	10,87	8,30
B10	Salário Maternidade	0,03	0,02
	<b>TOTAL</b>	<b>46,58</b>	<b>18,07</b>

<b>C</b>	<b>GRUPO C</b>		
C1	Aviso Prévio Indenizado	6,29	4,80
C2	Aviso Prévio Trabalhado	0,15	0,11
C3	Férias Indenizadas	2,83	2,16
C4	Depósito Rescisão Sem Justa Causa	4,60	3,51
C5	Indenização Adicional	0,53	0,40
	<b>TOTAL</b>	<b>14,40</b>	<b>10,98</b>

<b>D</b>	<b>GRUPO D</b>		
D1	Reincidência de Grupo A sobre Grupo B	8,29	3,22
D2	Reincidência de Grupo A sobre Aviso Prévio Trabalhado e Reincidência do FGTS sobre Aviso Prévio Indenizado	0,53	0,40
	<b>TOTAL</b>	<b>8,82</b>	<b>3,62</b>

**PREFEITURA MUNICIPAL DE BARRA DO CORDA - MA**

CNPJ 06.769.798/0001-17



**OBRA:** MERCADO MUNICIPAL DO CENTRO  
**DESCRIÇÃO:** CONTRATAÇÃO DE EMPRESA ESPECIALIZADA PARA REFORMA E REVITALIZAÇÃO DO MERCADO MUNICIPAL DO BAIRRO CENTRO  
**LOCAL:** BARRA DO CORDA - MA  
**CLIENTE:** PREFEITURA MUNICIPAL  
**DATA:** 06/01/2022

## TABELA DE ENCARGOS SOCIAIS

**Horista = 87,60%**  
**Mensalista = 50,47%**

**A + B + C + D**



OBRA: MERCADO MUNICIPAL DO CENTRO

DESCRIÇÃO: CONTRATAÇÃO DE EMPRESA ESPECIALIZADA PARA REFORMA E REVITALIZAÇÃO DO MERCADO MUNICIPAL DO BAIRRO CENTRO

LOCAL: BARRA DO CORDA - MA

CLIENTE: PREFEITURA MUNICIPAL

DATA: 06/01/2022

## TABELA DE ENCARGOS SOCIAIS

COD	DESCRIÇÃO	HORA %	MÊS %
<b>A</b>	<b>GRUPO A</b>		
A1	INSS	0,00	0,00
A2	SESI	1,50	1,50
A3	SENAI	1,00	1,00
A4	INCRA	0,20	0,20
A5	SEBRAE	0,60	0,60
A6	Salário Educação	2,50	2,50
A7	Seguro Contra Acidentes de Trabalho	3,00	3,00
A8	FGTS	8,00	8,00
A9	SECONCI	0,00	0,00
	<b>TOTAL</b>	<b>16,80</b>	<b>16,80</b>

<b>B</b>	<b>GRUPO B</b>		
B1	Repouso Semanal Remunerado	17,91	0,00
B2	Feriados	3,96	0,00
B3	Auxílio - Enfermidade	0,91	0,69
B4	13º Salário	10,87	8,33
B5	Licença Paternidade	0,08	0,06
B6	Faltas Justificadas	0,72	0,56
B7	Dias de Chuvas	1,62	0,00
B8	Auxílio Acidente de Trabalho	0,12	0,09
B9	Férias Gozadas	9,29	7,13
B10	Salário Maternidade	0,03	0,02
	<b>TOTAL</b>	<b>45,51</b>	<b>16,88</b>

<b>C</b>	<b>GRUPO C</b>		
C1	Aviso Prévio Indenizado	6,13	4,70
C2	Aviso Prévio Trabalhado	0,32	0,25
C3	Férias Indenizadas	4,81	3,69
C4	Depósito Rescisão Sem Justa Causa	5,21	4,00
C5	Indenização Adicional	0,52	0,40
	<b>TOTAL</b>	<b>16,99</b>	<b>13,04</b>

<b>D</b>	<b>GRUPO D</b>		
D1	Reincidência de Grupo A sobre Grupo B	7,65	2,84
D2	Reincidência de Grupo A sobre Aviso Prévio Trabalhado e Reincidência do FGTS sobre Aviso Prévio Indenizado	0,54	0,42
	<b>TOTAL</b>	<b>8,19</b>	<b>3,26</b>

**PREFEITURA MUNICIPAL DE BARRA DO CORDA - MA**

CNPJ 06.769.798/0001-17

**OBRA:** MERCADO MUNICIPAL DO CENTRO  
**DESCRIÇÃO:** CONTRATAÇÃO DE EMPRESA ESPECIALIZADA PARA REFORMA E REVITALIZAÇÃO DO MERCADO MUNICIPAL DO BAIRRO CENTRO  
**LOCAL:** BARRA DO CORDA - MA  
**CLIENTE:** PREFEITURA MUNICIPAL  
**DATA:** 06/01/2022



**TABELA DE ENCARGOS SOCIAIS**

**Horista = 87,49%**  
**Mensalista = 49,98%**

**A + B + C + D**



**OBRA:** MERCADO MUNICIPAL DO CENTRO  
**DESCRIÇÃO:** CONTRATAÇÃO DE EMPRESA ESPECIALIZADA PARA REFORMA E REVITALIZAÇÃO DO MERCADO MUNICIPAL DO BAIRRO CENTRO  
**LOCAL:** BARRA DO CORDA - MA  
**CLIENTE:** PREFEITURA MUNICIPAL  
**DATA:** 06/01/2022

### TABELA DE ENCARGOS SOCIAIS

COD	DESCRIÇÃO	HORA %	MÊS %
<b>A</b>	<b>GRUPO A</b>		
A1	INSS	0,00	0,00
A2	SESI	1,50	1,50
A3	SENAI	1,00	1,00
A4	INCRA	0,20	0,20
A5	SEBRAE	0,60	0,60
A6	Salário Educação	2,50	2,50
A7	Seguro Contra Acidentes de Trabalho	3,00	3,00
A8	FGTS	8,00	8,00
A9	SECONCI	0,00	0,00
	<b>TOTAL</b>	<b>16,80</b>	<b>16,80</b>

<b>B</b>	<b>GRUPO B</b>		
B1	Repouso Semanal Remunerado	17,84	0,00
B2	Feriados	3,71	0,00
B3	Auxílio - Enfermidade	0,87	0,67
B4	13º Salário	10,80	8,33
B5	Licença PaternidadeE	0,07	0,06
B6	Faltas Justificadas	0,72	0,56
B7	Dias de Chuvas	1,55	0,00
B8	Auxílio Acidente de Trabalho	0,11	0,08
B9	Férias Gozadas	8,71	6,73
B10	Salário Maternidade	0,03	0,03
	<b>TOTAL</b>	<b>44,41</b>	<b>16,46</b>

<b>C</b>	<b>GRUPO C</b>		
C1	Aviso Prévio Indenizado	5,40	4,17
C2	Aviso Prévio Trabalhado	0,13	0,10
C3	Férias Indenizadas	4,85	3,75
C4	Depósito Rescisão Sem Justa Causa	3,90	3,01
C5	Indenização Adicional	0,45	0,35
	<b>TOTAL</b>	<b>14,73</b>	<b>11,38</b>

<b>D</b>	<b>GRUPO D</b>		
D1	Reincidência de Grupo A sobre Grupo B	7,46	2,77
D2	Reincidência de Grupo A sobre Aviso Prévio Trabalhado e Reincidência do FGTS sobre Aviso Prévio Indenizado	0,45	0,35
	<b>TOTAL</b>	<b>7,91</b>	<b>3,12</b>

**PREFEITURA MUNICIPAL DE BARRA DO CORDA - MA**

CNPJ 06.769.798/0001-17



**OBRA:** MERCADO MUNICIPAL DO CENTRO  
**DESCRIÇÃO:** CONTRATAÇÃO DE EMPRESA ESPECIALIZADA PARA REFORMA E REVITALIZAÇÃO DO MERCADO MUNICIPAL DO BAIRRO CENTRO  
**LOCAL:** BARRA DO CORDA - MA  
**CLIENTE:** PREFEITURA MUNICIPAL  
**DATA:** 06/01/2022

**TABELA DE ENCARGOS SOCIAIS**

**Horista = 83,85%**  
**Mensalista = 47,76%**

**A + B + C + D**



**OBRA:** MERCADO MUNICIPAL DO CENTRO  
**DESCRIÇÃO:** CONTRATAÇÃO DE EMPRESA ESPECIALIZADA PARA REFORMA E REVITALIZAÇÃO DO MERCADO MUNICIPAL DO BAIRRO CENTRO  
**LOCAL:** BARRA DO CORDA - MA  
**CLIENTE:** PREFEITURA MUNICIPAL  
**DATA:** 06/01/2022

### TABELA DE ENCARGOS SOCIAIS

COD	DESCRIÇÃO	HORA %	MÊS %
<b>A</b>	<b>GRUPO A</b>		
A1	INSS	0,00	0,00
A2	SESI	1,50	1,50
A3	SENAI	1,00	1,00
A4	INCRA	0,20	0,20
A5	SEBRAE	0,60	0,60
A6	Salário Educação	2,50	2,50
A7	Seguro Contra Acidentes de Trabalho	3,00	3,00
A8	FGTS	8,00	8,00
A9	SECONCI	0,00	0,00
	<b>TOTAL</b>	<b>16,80</b>	<b>16,80</b>

<b>B</b>	<b>GRUPO B</b>		
B1	Repouso Semanal Remunerado	18,07	0,00
B2	Feriados	4,84	0,00
B3	Auxílio - Enfermidade	0,93	0,69
B4	13º Salário	11,20	8,33
B5	Licença Paternidade	0,09	0,06
B6	Faltas Justificadas	0,75	0,56
B7	Dias de Chuvas	1,65	0,00
B8	Auxílio Acidente de Trabalho	0,13	0,09
B9	Férias Gozadas	13,12	9,77
B10	Salário Maternidade	0,03	0,02
	<b>TOTAL</b>	<b>50,81</b>	<b>19,52</b>

<b>C</b>	<b>GRUPO C</b>		
C1	Aviso Prévio Indenizado	8,57	6,38
C2	Aviso Prévio Trabalhado	0,46	0,34
C3	Férias Indenizadas	1,92	1,43
C4	Depósito Rescisão Sem Justa Causa	5,32	3,96
C5	Indenização Adicional	0,72	0,54
	<b>TOTAL</b>	<b>16,99</b>	<b>12,65</b>

<b>D</b>	<b>GRUPO D</b>		
D1	Reincidência de Grupo A sobre Grupo B	8,54	3,28
D2	Reincidência de Grupo A sobre Aviso Prévio Trabalhado e Reincidência do FGTS sobre Aviso Prévio Indenizado	0,76	0,57
	<b>TOTAL</b>	<b>9,30</b>	<b>3,85</b>

**PREFEITURA MUNICIPAL DE BARRA DO CORDA - MA**

CNPJ 06.769.798/0001-17

**OBRA:** MERCADO MUNICIPAL DO CENTRO  
**DESCRIÇÃO:** CONTRATAÇÃO DE EMPRESA ESPECIALIZADA PARA REFORMA E REVITALIZAÇÃO DO MERCADO MUNICIPAL DO BAIRRO CENTRO  
**LOCAL:** BARRA DO CORDA - MA  
**CLIENTE:** PREFEITURA MUNICIPAL  
**DATA:** 06/01/2022



**TABELA DE ENCARGOS SOCIAIS**

**Horista = 93,90%**  
**Mensalista = 52,82%**

**A + B + C + D**



MEMORIAL DESCRITIVO  
ESPECIFICAÇÕES TÉCNICAS



CONSTRUÇÃO DO MERCADO MUNICIPAL NO CENTRO DE BARRA DO CORDA - MA

MEMORIAL DESCRITIVO  
&  
ESPECIFICAÇÕES TÉCNICAS

BARRA DO CORDA – MA

2021

Página:

1

# MEMORIAL DESCRITIVO ESPECIFICAÇÕES TÉCNICAS



## 1. MUNICÍPIO: BARRA DO CORDA - MA

### 1.1 História

**Barra do Corda** é um município brasileiro do estado do Maranhão. A cidade é sede da Região de Planejamento dos Guajajaras, estando localizada no centro geográfico do Maranhão, na confluência dos Rio Corda e Rio Mearim.

A religião predominante é a Católica, tendo como padroeira da cidade Nossa Senhora da Conceição, que se comemora no dia 8 de dezembro, sendo feriado municipal devido as comemorações por toda a cidade e nos povoados vizinhos, a igreja de Nossa Senhora da Conceição é a mais visitada, fica localizada na praça da matriz, conhecida como praça Melo Uchôa nome dado em homenagem ao fundador da Cidade.

Em Barra do Corda existem vários templos de diversas religiões, sendo os católicos e protestantes com maior número e em menor quantidade podemos citar os de origem africana (terreiros de umbanda) e os de origem afro-indígena conhecido como Terecô.

Barra do Corda também é conhecida por seu potencial turístico, sobretudo por ser banhada por dois rios com várias cachoeiras e corredeiras de águas limpas. O carnaval é considerado um dos maiores do Maranhão, com turistas que visitam a cidade nesse período, atraídos principalmente pelos tradicionais blocos de ruas e balneários por toda a cidade, com destaque ao balneário guajajaras, um dos mais frequentados devido ao encontro das águas claras e escuras dos rios Mearim e Rio Corda, formando um espetáculo da natureza.

Em Barra do Corda passa a BR-226, ela atravessa a ponte sobre o Rio Mearim, denominada de Ponte Nova e pela Avenida Rio Amazonas, onde se encontra o Espaço Cultural, local onde é realizado o Carnaval, outras festividades e shows diversos. Nas proximidades encontra-se o Mercado Municipal, a Igreja Matriz Santa Giana Bereta, Igreja São Francisco e o Ginásio Municipal Edson Lobão, além de bares, restaurantes e lanchonetes. Pouco se sabe com absoluta certeza a respeito do povoamento do território do atual Município. Segundo versão das mais antigas, considera-se como fundador de Barra do Corda o cearense Manoel Rodrigues de Melo Uchoa.

MEMORIAL DESCRITIVO  
ESPECIFICAÇÕES TÉCNICAS



O território constituía domínio de tribos canelas, do tronco dos gês e guajajaras, da linha Tupi. Nos anos que se seguiram à Independência, Melo Uchoa, por questões de família, foi a Riachão, no Estado do Maranhão. Em suas viagens a São Luís, estabeleceu boas relações de amizade com cidadãos de prol, entre os quais o Cônego Machado. Orientado por este, ao que parece, foi levado a escolher um local, entre a Chapada, hoje Grajaú, e Pastos Bons, para lançar as bases de uma povoação, ou mesmo com finalidades políticas, para evitar que os eleitores dispersos na região tivessem que percorrer grandes distâncias.

Em 1835, impondo a si e a sua própria família os maiores sacrifícios, Melo Uchoa embrenhava-se na mata, por muito tempo, acompanhado apenas de um escravo e, mais tarde, por alguns índios canelas, chamados "mateiros". Melo Uchoa, por certo margeou o rio Corda, ou "das Cordas", até a sua embocadura, chegando ao local que escolheu para fundar a nova cidade, atendendo não só às condições topográficas como as comodidades relativas ao suprimento de água potável e ainda à possibilidade de navegação fluvial até São Luís.

Sua esposa, D. Hermínia Francisca Felizarda Rodrigues da Cunha, fazendo-se acompanhar de seu compadre Sebastião Aguiar, foi a sua procura, viajando até a fazenda "Consolação", onde, devido ao adiantado estado de gestação em que se encontrava, viu-se obrigada a permanecer; Sebastião Aguiar ordenou ao escravo Antônio Mulato que prosseguisse na busca de Uchoa. O encontro não tardou muito e, em breve, estavam todos reunidos. Melo Uchoa relatou suas aventuras, informando sobre a planície cortada por dois rios, considerando-a o lugar apropriado para a povoação desejada.

Ao dar sua esposa à luz uma menina, Melo Uchoa exclamou: "Feliz é a época que atravesso. A providência acaba de me agraciar com duas filhas risonhas e diletas – a Altina Tereza e a futura cidade, que edificarei". Ao voltar ao local onde pretendia construir a nova cidade, já agora acompanhado de sua família, alguns amigos e índios, levantou um esboço topográfico, detalhando os contornos da última curva do Corda e mais acidentes locais. Mais tarde, levou os "croquis" ao conhecimento do Presidente da Província, Antônio Pedro

MEMORIAL DESCRITIVO  
ESPECIFICAÇÕES TÉCNICAS



da Costa Ferreira, por intermédio de outro prestimoso amigo, o Desembargador Vieira. Assim teve início a fundação de Barra do Corda, em 1835.

Melo Uchoa tinha o posto de Tenente de Primeira Linha e foi precursor da abertura de estradas e da proteção aos índios, no século passado, sendo o primeiro encarregado desse serviço. Construiu a primeira estrada entre Barra do Corda e Pedreiras, com 240 quilômetros de extensão. Faleceu paupérrimo, em Barra do Corda, segundo consta, em 7 de setembro de 1866, deixando sete filhos.

Colaborando com o fundador, após sua morte, empenharam-se no desenvolvimento de Barra do Corda, entre outros, Abdias Neves, Frederico Souza Melo Albuquerque, Isaac Martins, Frederico Figueira Fortunato Fialho, Anibal Nogueira, Vicente Reverdoza e Manoel Raimundo Maciel Parente.

Este último, um dos baluartes do desenvolvimento de Barra do Corda, é considerado, por alguns, como o seu fundador, mas é fora de dúvida que tal prerrogativa pertence a Melo Uchoa que tem seu nome na principal praça da cidade, num povoado e na maior aldeia de índios guajajaras.

O território do Município recebeu sucessivamente as denominações de Missões, Vila de Santa Cruz, Santa Cruz da Barra do Corda e Barra do Rio das Cordas. Fato de grande repercussão ligado à história do Município foi o massacre da colônia Alto Alegre pelos índios, em 13 de março de 1901, no qual pereceram mais de 200 pessoas, entre as quais frades e freiras. Mais recentemente teve Barra do Corda sua vida conturbada por ocasião dos movimentos revolucionários de 1924 e 1930.

## 1.2 Formação Administrativa

Distrito criado com a denominação de Barra do Corda pela Lei Provincial n.º 368, de 24-07-1854, subordinado ao município de Chapada. Elevado à categoria de vila com a denominação de Barra do Corda pela Lei Provincial n.º 342, de 31-05-1854, sendo desmembrado de Chapada. Sede na atual vila de Barra do Corda. Instalado em 28-05-1854.

Pela Lei Municipal de 06-06-1896 é criado o distrito de Curador e anexado ao município de Barra do Corda. Pela Lei Municipal de 09-06-1907 foram criados os distritos de Axixá, Leandro e Papagaio e anexados ao município de Barra do Corda. Em divisão

MEMORIAL DESCRITIVO  
ESPECIFICAÇÕES TÉCNICAS



administrativa referente ao ano de 1911 o município é constituído de 5 distritos: Barra do Corda, Axixá, Curador, Leandro e Papagaio. Em divisão administrativa referente ao ano de 1933 o município é constituído do distrito sede, não figurando os distritos da divisão de 1911. Em divisões territoriais datadas de 31-XII-1936 e 31-XII-1937 o município aparece constituído de 2 distritos: Barra do Corda e Curador. Pelo Decreto-lei Estadual n.º 820, de 31-12-1943, foi desmembrado de Barra do Corda o distrito de Curador, elevado à categoria de município.

No quadro fixado para vigorar no período de 1939 a 1943 o município é constituído do distrito sede. Pela Lei Estadual n.º 269, de 31-12-1948, foram criados os distrito de Boa Esperança do Mearim, Leandro, Papagaio e Resplandes e anexados ao município de Barra do Corda. Em divisão territorial datada de 1-VII-1950, o município de Barra do Corda é constituído de 5 distritos: Barra do Corda, Boa Esperança do Mearim, Leandro, Papagaio e Resplandes. A Lei Estadual n.º 1.139, de 27-04-1954, desmembra do município de Barra do Corda o distrito de Boa Esperança do Mearim, elevado à categoria de município com a denominação de Esperantinópolis.

Em divisão territorial datada de 1-VII-1960, o município é constituído de 4 distritos: Barra do Corda, Leandro, Papagaio e Resplandes. Assim permanecendo em divisão territorial datada de 17-I-1991. A Lei Estadual n.º 6201, de 10-11-1994, desmembra do município de Barra do Corda o distrito de Resplandes, elevado à categoria de município com a denominação de Barra do Corda. Em divisão territorial datada de 1997 o município é constituído de 2 distritos: Barra do Corda e Papagaio. Em divisão territorial datada de 2014 o município é constituído do distrito sede.

## 2. GEOGRAFIA

Barra do Corda possui de acordo com o Instituto Brasileiro de Geografia e Estatística, tem uma extensão territorial de 5.190,339 quilômetros quadrados. Situa-se a 5°30'21" de latitude sul e 45°14'34" de longitude oeste estando distante cerca de 446 da capital estadual. Os municípios limítrofes são Formosa da Serra Negra e Fernando Falcão ao sul; Grajaú, Itaipava do Grajaú e Jenipapo dos Vieiras, ao oeste; Tuntum ao leste; Joselândia, São Raimundo do Doca Bezerra, e São Roberto ao norte.

# MEMORIAL DESCRITIVO ESPECIFICAÇÕES TÉCNICAS



## 2.1 Clima

O clima de Barra do Corda é classificado como tropical tipo Aw, de acordo com a classificação climática de Köppen. Possui verões quentes e chuvosos e invernos amenos e secos. O índice pluviométrico é de 1 180 milímetros (mm) anuais, com tempo de insolação de aproximadamente 2 300 horas/ano.

Segundo dados do Instituto Nacional de Meteorologia (INMET), desde 1961 a menor temperatura registrada em Barra do Corda foi de 10,8 °C em 4 de agosto de 1966, e a maior atingiu 40,9 °C em 23 de setembro de 1962.<sup>[9]</sup> O maior acumulado de precipitação em 24 horas foi de 198,4 mm em 14 de novembro de 1971. Outros grandes acumulados foram 138,6 mm em 8 de dezembro de 1988, 126,5 mm em 19 de fevereiro de 2007, 126,4 mm em 28 de dezembro de 2001 e 122,8 mm em 24 de dezembro de 1999.<sup>[10]</sup> Abril de 1985, com 603,8 mm, foi o mês de maior precipitação.

Localização



Localização de Barra do Corda no Maranhão

### Características geográficas

Área total <sup>[3]</sup>	5 190,339 km <sup>2</sup>
População total (estimativa IBGE/2018 <sup>[4]</sup> )	87 794 hab.
• Posição	MA: 11 <sup>o</sup>
Densidade	16,9 hab./km <sup>2</sup>
Clima	tropical Aw
Altitude	148 m
Fuso horário	Hora de Brasília (UTC-3)

# MEMORIAL DESCRITIVO ESPECIFICAÇÕES TÉCNICAS



## 2.3 Demografia

Sua população, conforme estimativas do IBGE de 2018, era de 87 794 habitantes.

## 2.4 Transporte

- Rodoviário: BR-226, Ma-012 e Ma-272
- Fluvial: Rio Mearim e Rio Corda, onde ocorre o encontro dos dois rios.

## 3. CONDIÇÕES GERAIS PARA EXECUÇÃO DOS SERVIÇOS

O conjunto das especificações apresentadas a seguir, tem por finalidade estabelecer as condições que deverão reger, de acordo com o projeto de Arquitetura, a execução dos serviços requisitados pela Contratante.

Estas especificações têm como objetivo definir os critérios técnicos básicos para a execução de cada serviço em particular, fixando condições mínimas a serem observadas na aquisição, fornecimento e emprego de matérias.

## 4. OBJETO

Projeto para reforma do mercado municipal localizado no centro de barra do corda - MA, com coordenadas de projeto em UTM 453103.73 m E // 9391431.14 m S

O presente Memorial visa descrever os serviços a serem executados para reforma do mercado. Este Memorial faz parte de um conjunto de documentos que contemplam:

- Projeto de Arquitetura;
- Memorial Descritivo e Especificação de Serviços;
- Planilha Orçamentária.

## MEMORIAL DESCRITIVO ESPECIFICAÇÕES TÉCNICAS



### 5. CUSTO DAS OBRAS

O presente projeto básico foi estimado no montante de:

**R\$ 475.421,28** (quatrocentos e setenta e cinco mil, quatrocentos e vinte um reais, e vinte oito centavos.)

### 6. PRAZO DE EXECUÇÃO DAS OBRAS

Para a realização completa das obras objeto deste Projeto Básico, estima-se o prazo de execução em 60 (sessenta) dias corridos.

### 7. ANEXOS DO PROJETO BÁSICO

O presente projeto básico referente é composto pelos seguintes itens:

- a. Especificações Técnicas e Metodologia Executiva Básica;
- b. Planilha Orçamentária de Quantitativos e Preços Referenciais;
- c. Memória de Cálculo;
- d. Cronograma físico-financeiro
- e. Plantas;
- f. ART de Elaboração do Projeto e orçamento

**RESPOSÁVEL TÉCNICO**



**Pedro Igor Carvalho Noieto**

Engenheiro Civil – CREA/MA: 111824020-0

MEMORIAL DESCRITIVO  
ESPECIFICAÇÕES TÉCNICAS



## ESPECIFICAÇÕES TÉCNICAS / NORMAS DE EXECUÇÃO

### 1.0 SERVIÇOS PRELIMINARES

#### a. Placa de obra

Deverá ser providenciada a placa de identificação da obra em lona com impressão digital, nas dimensões de 1,50 x 2,00 m, constando verba de repasse, nome da obra, responsável técnico pela execução da obra, instalação ou serviço, de acordo com o seu registro no Conselho Regional, atividades específicas pelas quais o profissional é responsável, título, número da carteira profissional e região do registro do profissional, nome da empresa executora da obra, de acordo com o seu registro no Conselho Regional de Engenharia e Agronomia – CREA.

Elas deverão ser confeccionadas e aplicadas com uma estrutura de metalon 20 x 20 mm. E instaladas na obra em escoramento de madeira. Recomenda-se que as placas sejam mantidas em bom estado de conservação, inclusive quanto à integridade do padrão das cores, durante todo o período de execução das obras.

As placas deverão ser afixadas em local visível, preferencialmente no acesso principal do empreendimento ou voltadas para a via que favoreça a melhor visualização. Recomenda-se que as placas sejam mantidas em bom estado de conservação, inclusive quanto à integridade do padrão das cores, durante todo o período de execução das obras.

MEMORIAL DESCRITIVO  
ESPECIFICAÇÕES TÉCNICAS



 <b>CREA-PR</b> Conselho Regional de Engenharia e Agronomia do Paraná	
Empresa:	Nome da Empresa de Engenharia Endereço da empresa, nome da cidade Fone: (43) 0000-0000 E-mail: placadeobra@gmail.com
Responsável Técnico	Eng. (Nome do Engenheiro) CREA PR-000.000/D
Valor da Obra:	R\$ 0.0000,00
Prazo de Execução	000 dias
Obra:	Reforma de Edifício Tal - Endereço do Edifício

Figura 1: Modelo Placa de obra.

## b. TELA TAPUME EM POLIPROPILENO

Também conhecidas no meio da Construção Civil como tela tapume, a tela tapume possui duas finalidades básicas associadas ao isolamento de áreas: servir de barreira sinalizadora de obras (especialmente as viárias) e fazer o fechamento periférico de andares durante a construção. Trata-se de um dispositivo de segurança que geralmente é apresentado na cor laranja, de modo a chamar a atenção e cumprir sua função de sinalização.

As telas tapume são fundamentais para garantir a segurança dos profissionais que estão trabalhando na área isolada, bem como proteger os demais pedestres e veículos que podem estar passando pelo local. O dispositivo serve como delimitador de áreas com acesso restrito e potencialmente perigosas, ajudando na prevenção de acidentes em locais de risco e evitando a presença de pessoas desavisadas.

Em geral, a tela tapume é fabricada em polipropileno, um plástico resistente e capaz de suportar chuva, sol e ventos. Este não é um equipamento que possui resistência mecânica e que de fato impede a entrada de pessoas não autorizadas: as telas atuam como

## MEMORIAL DESCRITIVO ESPECIFICAÇÕES TÉCNICAS



preenchimento de espaço, servindo como barreira sinalizadora que alerta as pessoas para que não ultrapassem o local cercado pela tela laranja.

Essas telas podem ser classificadas como equipamentos de proteção coletiva, já que são aplicadas no ambiente de trabalho com o objetivo de proteger o coletivo. Além de essenciais para a segurança das pessoas (sejam elas transeuntes ou profissionais), elas conferem proteção legal à empresa responsável pela obra, cumprindo as exigências determinadas pela Norma Regulamentadora de número 18 (NR 18) — que trata justamente das condições de trabalho na construção.



### 3.0 COBERTURA

Na parte das bancas será uma Cobertura em estrutura metálica treliçada, com claraboia, tipo fink, com telhas trapezoidais, inclusive pintura anticorrosiva, conforme projeto.

**Açougues:** Cobertura em Telha de Fibrocimento Ondulada

Características:

Telha de fibrocimento ondulada e = 6 mm, 2,44 x 1,10m. Esse insumo pode ser substituído por telhas de fibrocimento onduladas com comprimentos diferentes (1,22m; 1,53m; 1,83m; 2,13m, 3,66m), desde que o insumo esteja em m<sup>2</sup>.

## MEMORIAL DESCRITIVO ESPECIFICAÇÕES TÉCNICAS



Parafuso galvanizado de rosca soberba 5/16" X 250mm, para fixação em madeira. Esse insumo pode ser substituído por gancho chato em ferro galvanizado, comprimento 110mm, seção 1/8" x 1/2" (3mm x 12mm). No caso de as telhas serem fixadas em perfis metálicos, deverá ser utilizado o gancho com rosca  $\varnothing$  8mm.

Conjunto de vedação com arruela de aço galvanizado e arruela de PVC cônica; considerou-se inclinação do telhado de 10%; considerou-se recobrimento lateral de ¼ de onda para cálculo de consumo de materiais.

Execução: Na execução dos serviços os trabalhadores deverão estar munidos dos EPI's necessários, sendo que os cintos de segurança trava-quedas deverão estar acoplados, através de cordas, a terças ou ganchos vinculados à estrutura.

Os montadores deverão caminhar sobre tábuas apoiadas sobre as terças, sendo as tábuas providas de dispositivos que impeçam seu escorregamento; Antes do início dos serviços de colocação das telhas devem ser conferidas as disposições de tesouras, meiatesouras, terças, elementos de contraventamento e outros. Deve ainda ser verificado o distanciamento entre terças, de forma a se atender ao recobrimento transversal especificado no projeto e/ou ao recobrimento mínimo estabelecido pelo fabricante das telhas; A colocação deve ser feita por fiadas, com as telhas sempre alinhadas na horizontal (fiadas) e na vertical (faixas).

A montagem deve ser iniciada do beiral para a cumeeira, sendo as águas opostas montadas simultaneamente no sentido contrário aos ventos (telhas a barlavento recobrem telhas a sota-vento);

Realizar o corte diagonal dos cantos das telhas intermediárias, a fim de evitar o remonte de quatro espessuras, com a utilização de disco diamantado; na marcação da linha de corte, considerar o recobrimento lateral das telhas (1/4 ou 11/4 de onda) e o recobrimento transversal especificado (14cm, 20cm etc); perfurar as telhas com brocas apropriadas, a uma distância mínima de 5cm da extremidade livre da telha;

Fixar as telhas utilizando os dispositivos previstos no projeto da cobertura (ganchos chatos, ganchos ou parafusos galvanizados 8mm) nas posições previstas no projeto e/ou de acordo com prescrição do fabricante das telhas. Na fixação com parafusos ou ganchos

## MEMORIAL DESCRITIVO ESPECIFICAÇÕES TÉCNICAS



com rosca não deve ser dado aperto excessivo, que venha a fissurar a peça em fibrocimento;

Telhas e peças complementares com fissuras, empenamentos e outros defeitos acima dos tolerados pela respectiva normalização não devem ser utilizadas. Informações Complementares: O insumo telha de fibrocimento ondulada e = 6 mm, 2,44 x 1,10m (sem amianto), código SINAPI 7194, pode ser substituído por um dos seguintes insumos, mantendo os mesmos coeficientes da composição: telha de fibrocimento ondulada e = 8 mm, de 3,66 x 1,10 m (sem amianto), código SINAPI 7198; telha de fibrocimento ondulada e = 4 mm, de 2,44 x 0,50 m (sem amianto), código SINAPI 7213.

### 4.0 PAREDES E PAINÉIS

As paredes da edificação serão executadas em alvenaria de tijolo cerâmico furado na horizontal, com dimensões de 9x19x19cm, com espessura de 9cm. Haverá também alvenaria de vedação com elemento vazado do tipo cobogó, com dimensões de 7x50x50cm.

### 5.0 PORTAS E ESQUADRIAS

#### a. Porta de alumínio

Serão instaladas portas de abrir com lambri em alumínio branco nos banheiros e na entrada dos banheiros, completa, inclusive puxador com tranca, caixilho, alizar e contramarco. As dimensões e local de instalação deverão estar de acordo com projeto arquitetônico e detalhamento.

#### b. Porta em aço nas bancas

Será instalada porta em aço de abrir em chapa galvanizada, com requadro e guarnição, inclusive todas os acessórios de fixação. As dimensões e local de instalação deverá estar de acordo com projeto arquitetônico e detalhamento.

### 6.0 DRENAGEM DE ÁGUAS PLUVIAIS

#### c. CALHAS E RUFOS

## MEMORIAL DESCRITIVO ESPECIFICAÇÕES TÉCNICAS



As calhas tem a função de coletar as águas da chuva que caem no telhado e direcioná-las para a rede pública de águas pluviais ou para o reservatório inferior do sistema de reuso de água, que está se tornando cada vez mais comum em novas construções.



Elas devem ser, confeccionadas, instaladas e com manutenção preventiva de vazamentos em dia porque as calhas transportam água e os maiores problemas de manutenção em casas, prédios e lojas são relacionados a água, as infiltrações.

- As calhas devem ter inclinação mínima de 0,5% no sentido do caimento para os bocais (descidas de água);
- Apesar de leves as calhas precisam de suportes que devem ser resistentes e dimensionados para quando elas estiverem cheias de água. As calhas não podem “envergar” quando cheias de água;
- Deve-se colocar nos bocais (descidas) das calhas as grelhas protetoras que não permitem a passagem de folhas, evitando o entupimento das descidas com folhas, plásticos ou outros objetos sólidos.

# MEMORIAL DESCRITIVO ESPECIFICAÇÕES TÉCNICAS

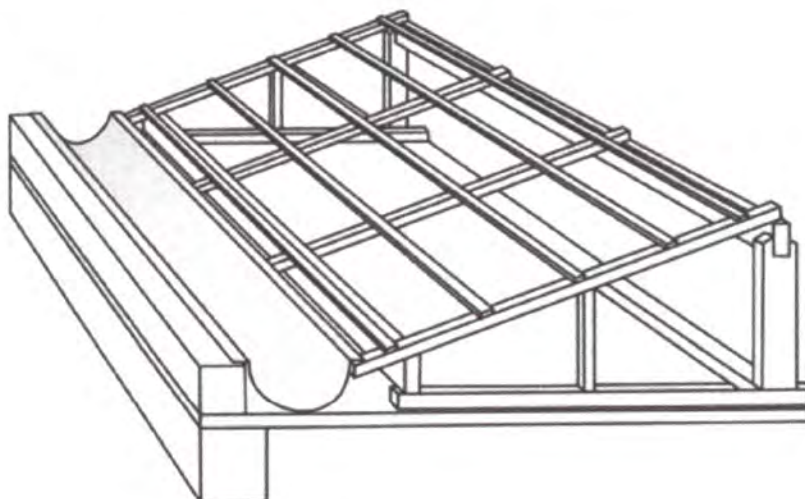

## Materiais e ferramentas necessários

Para montar e instalar as calhas precisamos de rebites e rebidadeira, veda-calha, furadeira e brocas.



## Unir as calhas

Para unir as calhas deixe um trespasse entre as peças de 10cm a 15cm. Entre as calhas faça duas linhas de costura com o veda-calha, faça a união das peças e costura a calha rebitando-a com uma ou duas fileiras de rebite. Ao rebitar toda a calha vede a cabeça dos

## MEMORIAL DESCRITIVO ESPECIFICAÇÕES TÉCNICAS



rebites também com o veda-calha. Esse processo é muito importante e deve ser muito bem feito porque são nesses pontos que podem aparecer os vazamentos.



Montar os bocais e cabeceiras

Para montar os bocais é necessário abrir os buracos no fundo da calha. Teste se os bocais estão passando pelas aberturas feitas. Em seguida, solde os bocais na calha. Há alguns calheiros que ao invés de soldar preferem fazer a instalação dos bocais com Veda Calha.

MEMORIAL DESCRITIVO  
ESPECIFICAÇÕES TÉCNICAS



Montar os suportes

Os suportes devem ser montados com espaçamento entre 1,20m e 1,80m. Esse espaçamento é definido de acordo com o tamanho da calha, a quantidade de água que passa por ela, etc.



Instalar a calha

MEMORIAL DESCRITIVO  
ESPECIFICAÇÕES TÉCNICAS



A calha deve ser colocada sobre o suporte e entrar sem ser forçada e sem ficar folgada. Após colocar as calhas faça a ligação da tubulação nos bocais, ou seja, ligando a calha no sistema de drenagem. A tubulação de descida da calha deve ser compatível com o tamanho da calha. Em casas de até 02 pavimentos, o dimensionamento da tubulação de descida pede, geralmente, DN 75mm ou DN 100mm. Pode ser de PVC.

#### Inserir as grelhas

A calha está toda instalada. Coloque as grelhas nos bocais. Elas não permitem que desçam folhas e objetos pela tubulação evitando entupimentos.



Pedreira

#### Testar a calha

A calha está pronta. Vamos testá-la. Coloque uma mangueira no meio da calha e ligue a torneira no máximo. Se tudo foi feito com atenção e qualidade, você não terá vazamentos. Se tiver algum ponto vazamento refaça o serviço para sanar o problema.

## MEMORIAL DESCRITIVO ESPECIFICAÇÕES TÉCNICAS



### 6.1 Água Fria

A rede de água fria será executada com tubos de PVC rígido, soldáveis e conexões (Fortilit, Astra, Akros), sendo que as conexões dos pontos de água serão do tipo S.R.M. (conexões com bucha de latão azul). Deve-se fazer teste com água em todas as caixas e tubulações. A caixa d'água deve ficar totalmente apoiada sobre o assoalho.

### 7. Bacia Sanitária

A bacia sanitária será do tipo auto sifonada, de louça branca (Sanitex, Fiori, Hervi ou Celite), sem trincas ou outros defeitos de fabricação, fixada com parafusos de latão.

#### 7.1 Torneiras e Registros

As torneiras para pia do banheiro e pia da banca serão em PVC (Durin, Astra ou Viqua).

#### 7.2 Bancada de Pia

Será de granito cinza andorinha ou branco siena, inclusive cuba e válvula plástica, sendo embutida na alvenaria e assentada com argamassa de cimento e areia e moldura em todo o seu perímetro formando um rebaixo de 0,01m. A válvula e o sifão serão plásticos

### 7.3 ESGOTO

Será executado com tubos de PVC soldável e conexões do mesmo material. A declividade será uniforme entre as sucessivas caixas de inspeção, não se permitindo depressões que possam formar depósitos no interior das canalizações. Observar recobrimento mínimo de 30cm.

#### 7.3.1 Caixa de Inspeção

As caixas de inspeção serão executadas junto a calçada externa, conforme projeto, em concreto pré-moldado e a laje de fundo será executada com declividade no sentido da entrada para a saída. Não se permitirá formação de depósito no fundo da caixa. A tampa da caixa de inspeção será em concreto armado com espessura de 5cm, de fácil remoção com acabamento concordando com o piso da calçada.

## MEMORIAL DESCRITIVO ESPECIFICAÇÕES TÉCNICAS



### 7.3.2 Caixa de Gordura

As caixas de gordura serão executadas junto a calçada externa, em concreto pré-moldado com tampa facilmente removível, o fecho hídrico deverá ser de 0,07m e o fundo terá declividade no sentido da saída para a entrada. A tampa será em concreto armado com acabamento concordando com o piso da calçada.

### 7.3.3 Fossa Séptica e Sumidouro

As fossas sépticas e sumidouros serão em locais desprovidos de serviços públicos de coleta de esgoto. Serão empregados fossa séptica para tratamento primário de esgotos domiciliares e sumidouro, conforme detalhes. As tampas deverão ser executadas em concreto armado de maneira que fiquem aparentes na superfície. O fundo da fossa séptica terá um lastro de concreto com 5cm de espessura.

## 8 INSTALAÇÕES ELÉTRICAS

A execução das instalações elétricas obedecerá rigorosamente ao projeto, especificações e detalhes; de acordo com NB-3 da ABNT, e normas da concessionária local. A caixa de medição será do tipo monofásica para cada residência, sendo que qualquer modificação nos materiais deverá ter a prévia autorização do responsável da obra.

### 7.1 Distribuição Dos Pontos

Deverão ser obedecidos os locais dos pontos marcados no projeto e qualquer modificação que por ventura seja necessária deverá ser previamente comunicada à fiscalização que julgará a sua conveniência. Dentro da edificação os eletrodutos de PVC flexível deverão correr tanto quanto possível junto a estrutura metálica e fixados com material isolante. As descidas serão feitas através de eletrodutos de PVC flexível que será embutido na alvenaria descendo até as caixas, tubulados pela face externa ou junto aos batentes para serem escondidos pelas faixas.

### 7.2 Condutores

Serão fios de cobre com isolante plástico, para 750V Pirastic Anti-Flan, (Condupar, Brascooper, Corfil) atendendo as normas da ABNT. Não será permitida bitola inferior a 2,5

MEMORIAL DESCRITIVO  
ESPECIFICAÇÕES TÉCNICAS



mm<sup>2</sup>. O fio terra será em cobre quando dentro da residência e o fio neutro não entrará no centro de distribuição. As cores da isolação dos condutores deverão obedecer a uma lógica, através de uma legenda, de tal forma que sua função fique distribuída pela cor, organizados em fase, neutro e retorno.

### 8.3 Interruptores, Tomadas, Quadro e Disjuntores

Os interruptores e tomadas de corrente do tipo universal, de primeira qualidade, e quadro de distribuição em PVC, ambos de embutir, com espelhos e serão colocados:

- \* a 1,50 m do piso acabado: o quadro de distribuição na sua face superior;
- \* a 1,10 m do piso acabado: os interruptores e as tomadas médias;
- \* a 0,30 m do piso acabado: as tomadas baixas;

### 8.4 Execução Dos Serviços

#### 8.4.1 Tubulação

A tubulação interna deverá ser embutida na parede sempre na posição vertical ou horizontal se necessário. Todos os rasgos feitos na alvenaria para tubulação elétrica deverão ser preenchidos, depois de colocados os tubos, com argamassa de cimento e areia no traço 1:3 em toda a sua extensão antes do revestimento das paredes. Onde for possível a tubulação deverá ser colocada pela face externa das paredes.

#### 8.4.2 Fiação

A fiação só poderá ser feita depois de colocados os eletrodutos e depois de estar o prédio revestido. A parte sob o telhado será aérea e fixada na estrutura por isoladores. Não serão permitidos de forma alguma, emendas no interior dos eletrodutos. Todas as emendas serão feitas de modo a garantir o contato perfeito e ótima isolação.

#### 8.4.3 Ligação de aparelhos

Os interruptores deverão desligar unicamente os condutores fase, nunca o neutro. O pedido de ligação definitiva de energia deverá ser feito pelo beneficiário.

## 9.0 PISOS E REVESTIMENTOS

### a. Revestimento do piso com granilite

## MEMORIAL DESCRITIVO ESPECIFICAÇÕES TÉCNICAS



Para execução do revestimento em granilite, o contrapiso/emboço deverá ser muito bem limpo e lavado, com superfície rugosa. Os perfis plásticos devem se posicionar nivelado e aprumado ao acabamento do piso/parede, na cor preto, cinza, palha ou branco. Os revestimentos em granilite devem ser executados em painéis de 1,20x1,20m, e não ultrapasse 1,50x1,50m no máximo, limitados por juntas de plástico. As juntas devem ser fixadas com uma camada fina de argamassa de cimento branco e areia (4: 1). A modulação de 1,00x1,00m garante melhor planicidade do revestimento. Prepare a massa com o cimento branco, areia, água e os agregados de granilite, de acordo com as instruções do fabricante. A argamassa de granilite será sarrafeada com régua de alumínio. Após, lançar o agregado puro do granilite por cima da massa aplicada anteriormente. Use um rolete (que pode ser feito com cano de PVC preenchido com concreto) para compactar os agregados na massa. Usar uma desempenadeira metálica para alisar a superfície. A recomendação é fazer cura úmida por 48 horas ou mais, antes do polimento.

### **b. Revestimento cerâmico para piso**

- Cerâmica esmaltada tipo extra de dimensões 60x60 cm;
- Argamassa colante industrializada para assentamento de placas cerâmicas, do tipo AC I, preparada conforme indicação do fabricante; Argamassa para rejunte.

### **c. Revestimento cerâmico para paredes internas**

- Cerâmica esmaltada tipo extra de dimensões 30x60 cm;
- Argamassa colante industrializada para assentamento de placas cerâmicas, do tipo AC I, preparada conforme indicação do fabricante; Argamassa para rejunte

### **d. Massa única, para recebimento de pintura, em argamassa traço 1:2:8,**

Argamassa de cimento, cal e areia média, traço 1:2:8, preparo com betoneira 400 litros, conforme composição auxiliar de argamassa, e espessura média real de 20 mm. Utilizar a área de revestimento em paredes, excetuadas as áreas de requadros. Todos os vãos

## MEMORIAL DESCRITIVO ESPECIFICAÇÕES TÉCNICAS



deverão ser descontados (portas, janelas etc.) e eventuais ressaltos (como pilar embutido) devem ser considerados.

### e. fachada

- terá o nome do mercado municipal executado em acm;
- fachada executada em telhas trapezoidais pintadas na cor cinza platina.

### 10.0 FORRO

Será executado nos dois banheiros e no corredor que dá acesso aos banheiros, no administrativo e nos banheiros, Forro em Réguas de PVC, frisado branco, de boa qualidade, com estrutura de fixação em metalon inclusive meia cana, roda-teto e entarugamento.

### 11.0 PINTURA

#### a. Aplicação manual de pintura com tinta látex acrílica

Em todas as paredes internas deverão ser aplicadas pintura látex (Futura, Renner, Merkovinil), em 2 demãos, devidamente preparadas, com 1 demão de selador, pintadas com rolo e pincel, sempre seguindo a instrução de aplicação da marca.

#### b. Aplicação de fundo selador

Selador acrílico paredes internas e externas – resina à base de dispersão aquosa de copolímero estireno acrílico utilizado para uniformizar a absorção e selar as superfícies internas como alvenaria, reboco, concreto e gesso.

Execução: Observar a superfície: deve estar limpa, seca, sem poeira, gordura, graxa, sabão ou bolor antes de qualquer aplicação; Diluir o selador em água potável, conforme fabricante; Aplicar uma demão de fundo selador com rolo ou trincha.

#### c. Aplicação e lixamento de massa látex em parede

Massa corrida PVA para paredes internas – massa niveladora monocomponente à base de dispersão aquosa, para uso interno e externo, em conformidade à NBR 15348:2006; Lixa em folha para parede ou madeira, número 120 (cor vermelha).

Execução: Considerado o esforço de lixamento da massa para uniformização da superfície; Observar a superfície: deve estar limpa, seca, sem poeira, gordura, graxa, sabão ou bolor antes de qualquer aplicação; Se necessário, amolecer o produto em água potável,

## MEMORIAL DESCRITIVO ESPECIFICAÇÕES TÉCNICAS



conforme fabricante; Aplicar em camadas finas com espátula ou desempenadeira até obter o nivelamento desejado; Aguardar a secagem final para efetuar o lixamento final e remoção do pó.

### 12.0 DIVERSOS

#### a. Placa de inauguração

No final da obra será fixada uma placa de inauguração em aço escovado de dimensões 40x60cm conforme modelo adotado pela Prefeitura Municipal, a ser fornecido posteriormente.

#### b. Revestimento metálico em alumínio

Letreiro metálico fixado com chumbador metálico sobre piso existente (concreto ou paver). As letras devem ser executadas em chapa de alumínio composto (ACM). Seus cantos deverão ser arredondados (ver prancha do projeto com as especificações). A estrutura deverá ser em tubos metálicos, com fundo anticorrosivo.



Figura 9: imagem ilustrativa letreiro em acm.

### 13.0 LOUÇAS E METAIS

Serão fornecidos vasos sanitários sifonados em louça branca. Serão instaladas bancadas em granito nos boxes do mercado, as pias terão torneiras cromadas e todos devem ser instalados conforme projeto e especificação dos fabricantes.

MEMORIAL DESCRITIVO  
ESPECIFICAÇÕES TÉCNICAS



## 18.0 SERVIÇOS FINAIS

### 18.1 Limpeza geral da obra

A limpeza permanente da obra, incluindo remoção de entulho, lavagem remoção de detritos.

Ao final da obra, será feita limpeza geral pela empresa, retirando da construção todos os materiais de construção e equipamentos, e feita uma varredura geral da edificação, assim como a retirada do tapume.

A obra será considerada entregue após serem testadas e aprovadas às instalações complementares conforme recomendações e normas, estando os serviços em perfeitas condições de uso pela proprietária.

Mesmo após a entrega da obra, a empresa será responsável pelo reparo de qualquer defeito na construção que venha emergir relativamente aos serviços prestados.

472563.53 m E / 5001.14 m S

SEDE DO MUNICÍPIO BARRA DO CORDA/MA



01 MUNICÍPIO EM RELAÇÃO AO ESTADO  
ESC. 1:1500



01 INTERVENÇÕES EM RELAÇÃO AO MUNICÍPIO  
ESC. 1:250

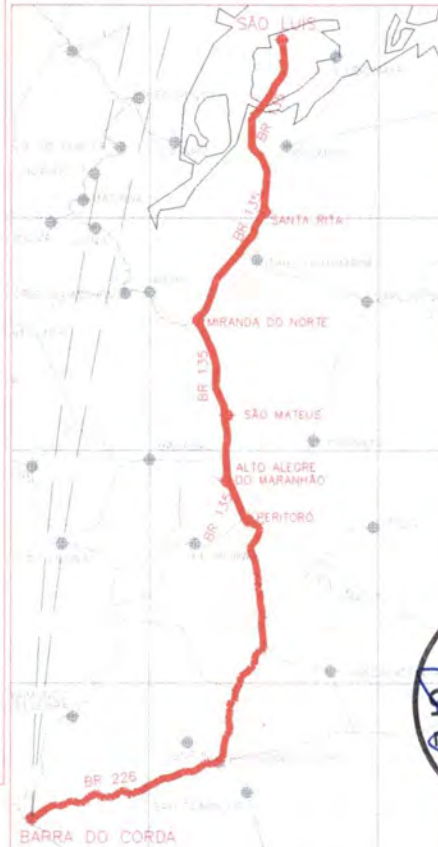

ACESSO:	KM			
	E	N	E	N
BR 135 - A MIRANDA DO NORTE	543815.07	5712400.29	544751.93	562056.40
MIRANDA DO NORTE - SÃO MATEUS DO MARANHÃO	546151.43	560584.60	556215.11	550350.17
SÃO MATEUS DO MARANHÃO - ALTO ALEGRE DO MA	559051.21	560369.11	560676.30	555442.45
ALTO ALEGRE DO MARANHÃO - PERITORÓ	560676.30	5514169.49	575795.20	5515400.03
PERITORÓ - SÃO PEDRO	573075.85	5416450.03	565375.43	5442594.70
DE SÃO PEDRO A PRESIDENTE DUTRA NA ROTATORIA PERITORÓ A 2º SAEM PARA BR-135	560576.43	5642956.79	555780.72	5410190.50
DA BR 135 A BARRA DO CORDA (APRIL 195M)	555790.73	5410165.38	472084.28	5388960.04



PROJETO:	REFORMA DO MERCADO MUNICIPAL DO CENTRO RUA CORONEL JOSÉ SALOMÃO, - centro, 65950-000		
TRECHO:	PLANTA DE LOCALIZAÇÃO DO MERCADO		
DESENHO:	RESP. TÉCNICO:	CREA-MA	111824020-0
ESCALA:	1:500	FOLHA:	01/01
DATA:	JAN/2021	PROJETO:	WILSON ALBERTO TELES DE SOUSA
		REV.	0





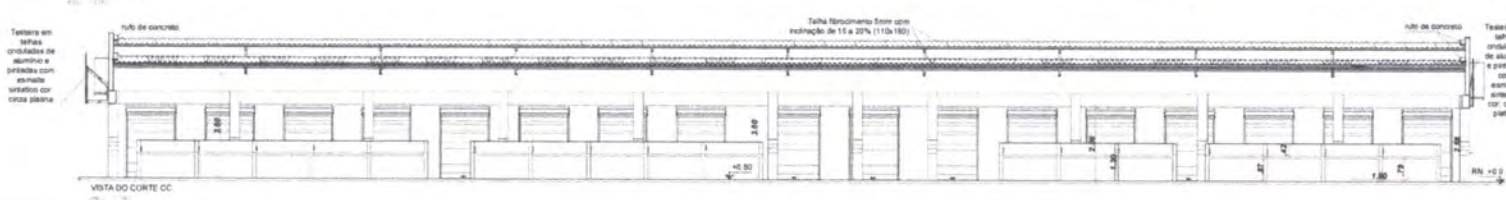
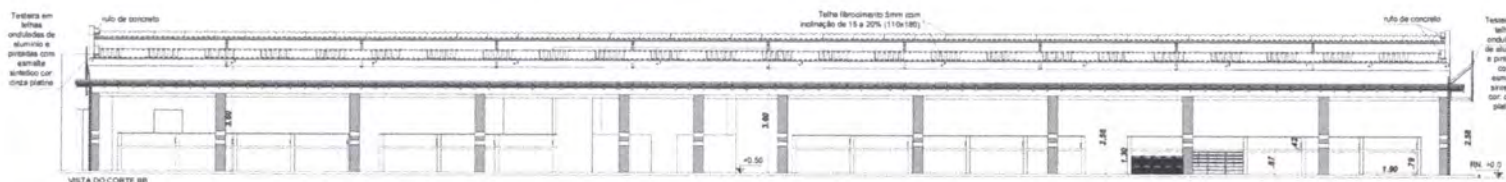
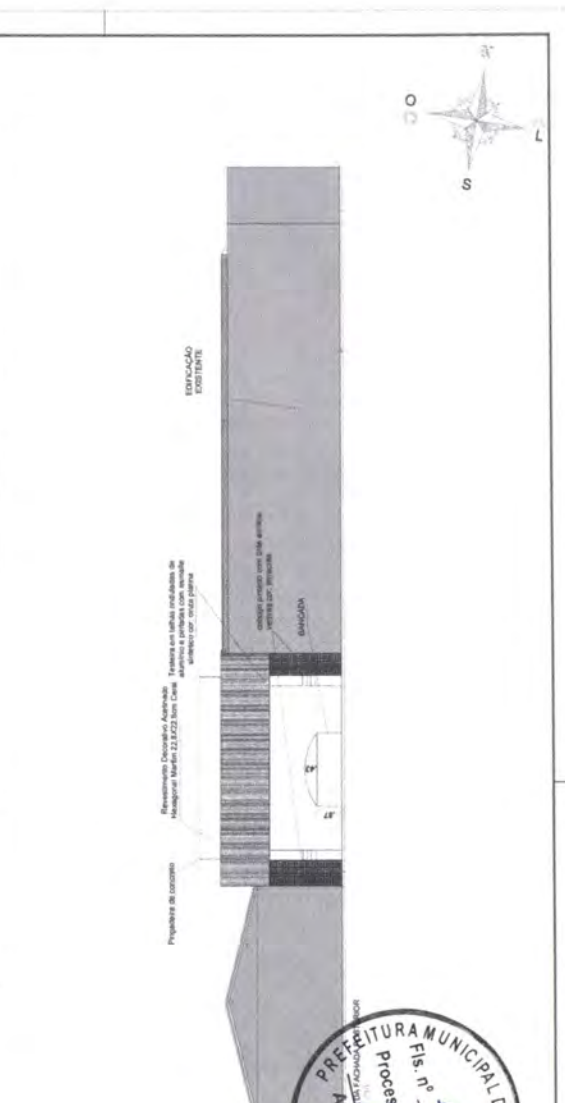
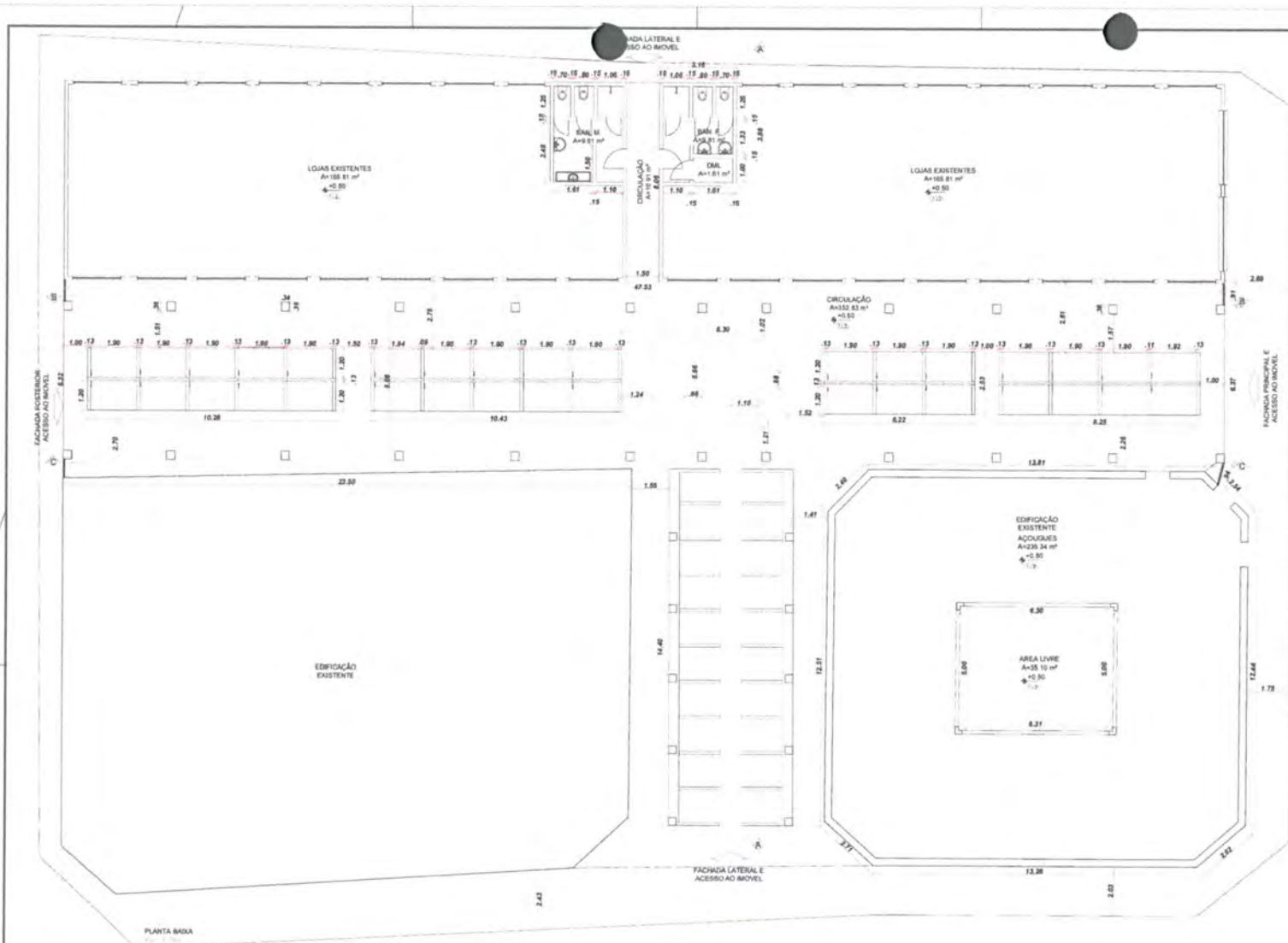

**PROJETO ARQUITETÔNICO**

RESPOSÁVEL TÉCNICO: *[Assinatura]*

PROPRIETÁRIO: PRESIDENTE

**PREFEITURA MUNICIPAL DE BARRO DO COQUEIRO**

Fls. nº *[Número]*

Processo nº *[Número]*

Autor do Projeto: *[Assinatura]*

EMPRESA	DATA	DESCRIÇÃO

IDENTIFICAÇÃO DO PROJETO: 01 - PLANTA BAIXA, 02 - ELEV. LATERAL, 03 - ELEV. PRINCIPAL, 04 - VISTA DO CORT. BB, 05 - VISTA DO CORT. CC, 06 - PLANTA DE FUNDAÇÃO.

ESCALA: 1/2



ESTADO DO MARANHÃO  
PREFEITURA MUNICIPAL DE BARRA DO CORDA  
SECRETARIA MUNICIPAL DE PLANEJAMENTO  
ORÇAMENTO E GESTÃO.  
CNPJ: 06.769.798/0001-17



Rua Isaac Martins, Nº 371- Centro – CEP: 65.950-000

Ofício nº037 /2022

Barra do Corda, 21 de janeiro de 2022

A ilustríssima senhora

Secretaria Municipal de Planejamento Orçamento e Gestão

Ilustríssima senhora,

A Secretaria Municipal de Planejamento, Orçamento e Gestão, vem por meio do presente, Contratação de empresa para prestação de serviços de reforma do Mercado Público Municipal, localizado a rua Cel. Manoel Jose Salomão, bairro Centro no Município de Barra do Corda/MA.

Sem mais, aproveitamos para reiterar nossos protestos de elevada estima e distinta consideração.

---

**MARIA EDILMA FERREIRA MIRANDA**  
Secretária Municipal de Planejamento, Orçamento e Gestão.



**PORTARIA Nº 008/2021 – GAB, DE 01 DE JANEIRO DE 2021.**

**“NOMEIA OCUPANTE PARA O CARGO DE SECRETÁRIA DE PLANEJAMENTO, ORÇAMENTO E GESTÃO DO MUNICÍPIO DE BARRA DO CORDA”**

**RIGO ALBERTO TELIS DE SOUSA**, Prefeito Municipal de Barra do Corda, Estado do Maranhão, no uso de suas atribuições legais;

**RESOLVE:**

Artigo 1º - **NOMEAR**, MARIA EDILMA FERREIRA MIRANDA, inscrita no CPF Sob o número: 381.806.693-00, para exercer o **Cargo em Comissão de SECRETÁRIA DE PLANEJAMENTO, ORÇAMENTO E GESTÃO** do município De Barra do Corda, do Estado do Maranhão.

Artigo 2º- Esta Portaria entra em vigor a partir desta data.

Gabinete do Prefeito Municipal de Barra do Corda, Estado do Maranhão, aos primeiros de janeiro do ano de dois mil e vinte e um.

Dê-se Ciência  
Publique-se e cumpra-se

Barra do Corda – MA, 01 de janeiro de 2021

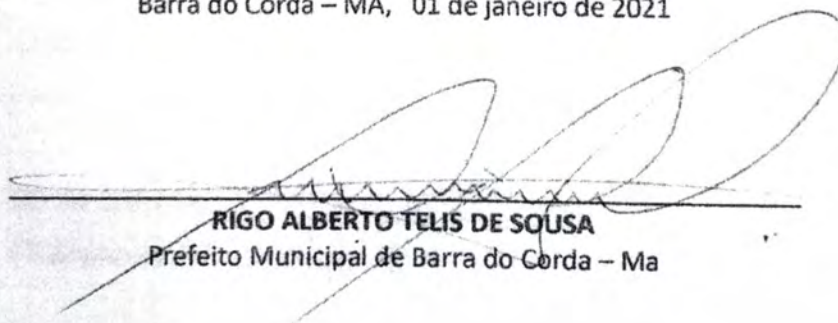

---

**RIGO ALBERTO TELIS DE SOUSA**  
Prefeito Municipal de Barra do Corda – Ma

**DESPACHO DA COORDENAÇÃO DE RECEITA E DESPESAS**

**DA:** COORDENAÇÃO DE RECEITA E DESPESAS/BARRA DO CORDA

**PARA:** SETOR DE COMPRAS E SERVIÇOS/BARRA DO CORDA

Face ao constante dos autos e considerando que se faz necessária a Contratação de empresa para prestação de serviços de reforma do Mercado Público Municipal, localizado a rua Cel. Manoel Jose Salomão, bairro Centro no Município de Barra do Corda/MA, conforme Processo Administrativo Nº **119/2022** instruído, AUTORIZO o setor de compras da Prefeitura Municipal de Barra do Corda, realizar cotação para aquisição do objeto ora solicitado.

Encaminhem-se os autos para setor de compras e serviços/Barra do Corda, para as devidas providências legais cabíveis.

**Barra do Corda (MA), 21 de janeiro de 2022.**

Atenciosamente,

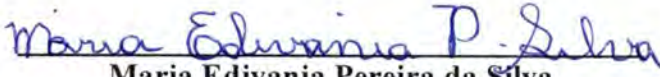
  
**Maria Edivania Pereira da Silva**  
Coordenadora de receita e despesas



PORTARIA Nº 029/2021 – GAB, DE 01 DE JANEIRO DE 2021.

"NOMEIA OCUPANTE PARA O CARGO DE COORDENADOR DE RECEITA E DESPESAS NO AMBITO DA SECRETARIA MUNICIPAL DE PLANEJAMENTO, ORÇAMENTO E GESTÃO.

RIGO ALBERTO TELES DE SOUSA, Prefeito Municipal de Barra do Corda, Estado do Maranhão, no uso de suas atribuições legais e considerando a necessidade imperiosa de nomeação de ocupante para o cargo em comissão de coordenador de Receitas e Despesas no âmbito da Secretaria Municipal de Planejamento, Orçamento e Gestão.

#### RESOLVE:

Artigo 1º - **NOMEAR** como **Gestoras Financeiras**, a Sra. MARIA EDIVANIA PEREIRA DA SILVA, Coordenador de Receitas e Despesas no Âmbito da Secretaria Municipal de Planejamento, Orçamento e Gestão e Sra. MARIA EDILMA FERREIRA MIRANDA, Secretária de Planejamento, Orçamento e Gestão.

Artigo 2º- Fica delegada competência ao Coordenador de Receitas e Despesa, observadas a legislação aplicável e as normas em vigor, praticar os seguintes atos:

I-DE GESTÃO FINANCEIRA: Juntamente com a Secretária de Planejamento, Orçamento e Gestão, MARIA EDILMA FERREIRA MIRANDA, nomeada conforme portaria 008/2021, para:



- a) Movimentar recursos orçamentários e financeiros destinados ao atendimento de despesas da Prefeitura Municipal de Barra do Corda, do Fundo Municipal de Saúde – FMS, Fundo Nacional de Assistência Social – FMAS e Fundo Nacional de Desenvolvimento e Educação Básica – FUNDEB, Secretaria de Saúde, Secretaria de Assistência Social e Secretaria da Educação;
- b) Abrir contas de depósito;
- c) Solicitar saldos, extratos e comprovantes;
- d) Efetuar resgates/aplicação financeira;
- e) Cadastrar, alterar e desbloquear senhas;
- f) Efetuar pagamento por meio eletrônico;
- g) Efetuar transferência por meio eletrônico;
- h) Liberar arquivos de pagamento no gerenciador financeiro;
- i) Emitir comprovantes;
- j) Assinar os documentos necessários à execução das despesas da Prefeitura Municipal de Barra do Corda e dos fundos citados na alínea anterior;
- k) Autorizar glosas nos processos de pagamento de contratos, fornecedores e serviços;
- l) Orientar os procedimentos referentes ao encerramento do exercício financeiro;
- m) Autorizar inscrição de despesas na conta "Restos a Pagar", conforme definido nos arts. 36 e 37 da Lei 4.320, de 17 de Março de 1964.

Art.3º Esta Portaria entra em vigor na data de sua publicação, revogando-se as disposições em contrário. Registre-se e publique-se.

Gabinete do Prefeito Municipal de Barra do Corda, Estado do Maranhão,  
aos primeiro de janeiro do ano de dois mil e vinte e um.

Publique-se.

Barra do Corda (MA), 01 de janeiro de 2021.

  
\_\_\_\_\_  
**RIGO ALBERTO TELES DE SOUSA**

Prefeito Municipal de Barra do Corda- MA.

## DESPACHO DO SETOR DE COMPRAS

**DO:** SETOR DE COMPRAS/BARRA DO CORDA/MA

**PARA:** SETOR DE CONTABILIDADE

**ASSUNTO:** SOLICITAÇÃO DE INFORMAÇÕES ORÇAMENTÁRIAS

**Senhor chefe do setor contábil,**

Encaminham-se os autos do processo administrativo, que por meio da Secretaria Municipal de Infraestrutura, para contratação de empresa para prestação de serviços de reforma do Mercado Público Municipal, para atender as necessidades do Município de Barra do Corda.

Solicitamos que nos autos seja informado a existência de recursos com as classificações orçamentárias para fazer face a despesa requisitada: Dotação Orçamentária, Projeto Atividade, Elemento de Despesa e Fonte de Recurso.

Informamos que a despesa está estimada em torno de **R\$ 475.421,28 (quatrocentos e setenta e cinco mil, quatrocentos e vinte e um reais e vinte e oito centavos)**.

Após, informada dotação orçamentária, solicito que o processo seja encaminhado com devida urgência ao setor de licitação para proceder à abertura de procedimento do objeto ora solicitado, com as devidas providências legais cabíveis, conforme autorização da coordenação de receita e despesas.

Na certeza do pronto atendimento, de já agradecemos pela atenção dispensada.

Barra do Corda/MA, 21 de janeiro de 2022.

Atenciosamente,

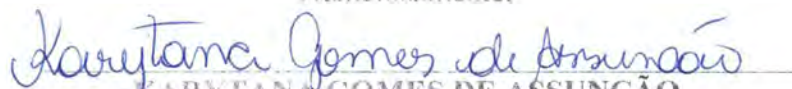
  
KARYTANA GOMES DE ASSUNÇÃO  
Coordenadora Interina do Setor de Compras



**ESTADO DO MARANHÃO**  
**PREFEITURA MUNICIPAL DE BARRA DO CORDA**  
**GABINETE DO PREFEITO**



**PORTARIA Nº 05/2022 – GAB, DE 10 DE JANEIRO DE 2022.**

**\*NOMEAR OCUPANTE DO CARGO EM  
COMISSÃO DE CHEFE INTERINA DO SETOR  
DE COMPRAS DO MUNICÍPIO DE BARRA DO  
CORDA/MA\***

**RIGO ALBERTO TELES DE SOUSA**, Prefeito do Município de Barra do Corda,  
Estado do Maranhão, no uso de suas atribuições legais;

**RESOLVE**

**Art. 1º - NOMEAR, KARYTANA GOMES DE ASSUNÇÃO**, inscrita no CPF sob o nº  
024.031.133-79, para exercer o cargo em comissão de **Chefe Interina do Setor de  
Compras** do Município de Barra do Corda, Estado do Maranhão.

**Art. 2º - Esta Portaria entra em vigor na data da sua publicação.**

**Gabinete do Prefeito Municipal de Barra do Corda, Estado do Maranhão.**

Dê-se Ciência.

Publique-se e Cumpra-se.

Barra do Corda/MA, 10 de janeiro de 2022.

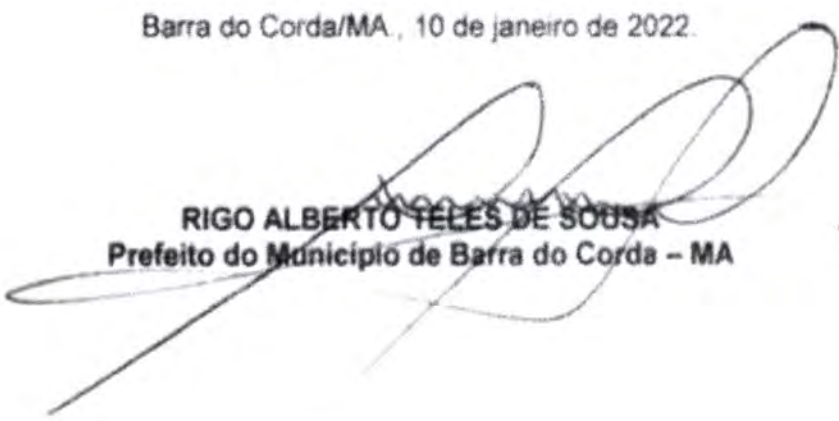
  
**RIGO ALBERTO TELES DE SOUSA**  
Prefeito do Município de Barra do Corda – MA



ESTADO DO MARANHÃO  
PREFEITURA MUNICIPAL DE BARRA DO CORDA  
Rua Isaac Martins, N° 371 – Centro – Barra do Corda – MA.  
CNPJ: 06.769.798/0001-17  
E-mail: [prefeiturabarradocorda@hotmail.com](mailto:prefeiturabarradocorda@hotmail.com)



## SETOR DE CONTABILIDADE

**DA:** CONTABILIDADE DA PREFEITURA DE BARRA DO CORDA - MA.

**PARA:** SETOR DE COMPRAS/BARRA DO CORDA/MA

**ASSUNTO:** DOTAÇÃO ORÇAMENTÁRIA

Em atenção à solicitação e ao despacho do Setor de Compras e Serviços, informamos a dotação para a contratação de empresa para prestação de serviços de reforma do Mercado Público Municipal, para atender as necessidades do Município de Barra do Corda –Ma.

Informamos a existência de recursos com as classificações orçamentárias para fazer face a despesa requisitada.

DOT. ORÇAMENTÁRIA	PROJET. ATIVIDADE	DESCRIÇÃO	ELEM. DESPESA	DE	FONTE DE RECURSO
15.451.1002.2048.0000	2048	MANUTENÇÃO E FUNCIONAMENTO DA SEC. DE INFRAESTRUTURA	3.3.90.39		Recursos ordinários

Na certeza de termos atendido a solicitação, nos colocamos a disposição para maiores informações.

Barra do Corda (MA), 21 de janeiro de 2022.

Atenciosamente,

  
\_\_\_\_\_  
JOSUÉ OLIVEIRA SOUSA  
Contador

Rua Isaac Martins, N° 371 – Centro – Barra do Corda – MA.  
CNPJ: 06.769.798/0001-17  
E-mail: [prefeiturabarradocorda@hotmail.com](mailto:prefeiturabarradocorda@hotmail.com)

*Recebido  
21/01/2022  
10:22  
João Antônio*



ESTADO DO MARANHÃO  
PREFEITURA MUNICIPAL DE BARRA DO CORDA/MA.  
COMISSÃO PERMANENTE DE LICITAÇÃO/CPL/BARRA DO CORDA/MA.  
RUA ISAAC MARTINS Nº 371 – CENTRO – CEP: 65.950.000  
CNPJ: 06.769.798/0001-17 – e-mail:cplbdc2021@gmail.com



### SOLICITAÇÃO DE ANÁLISE E PARECER JURÍDICO

**DA:** COMISSÃO PERMANENTE DE LICITAÇÃO/BARRA DO CORDA/MA

**PARA:** Assessoria Jurídica da CPL/ BARRA DO CORDA/MA

**ASSUNTO:** SOLICITAÇÃO DE ANÁLISE E PARECER DA MINUTA DE EDITAL E ANEXOS

**PROCESSO ADMINISTRATIVO Nº 119/2022/ BARRA DO CORDA/MA**

Em cumprimento às disposições contidas no inciso VI c/c Parágrafo Único, ambos do artigo 38 - Lei Nº. 8.666/93 encaminha os autos do Processo Administrativo a Vossa Senhoria, cujo conteúdo trata do Procedimento para Solicitação de contratação de empresa para prestação de serviços de reforma do Mercado Público Municipal, localizado a rua Cel. Manoel Jose Salomão, bairro Centro no Município de Barra do Corda/MA, submetendo todo o processo, respectiva minuta do edital e contrato, anexos e demais instrumentos pertinentes para exame e emissão de posicionamento jurídico legal sobre a prática do ato, à luz das exigências da lei retro em aplicação subsidiária.

Barra do Corda/MA, em 24 de janeiro de 2022

**Mikaela Oliveira Cabral**  
Presidente da CPL/ Barra do Corda/MA.



**"NOMEIA OCUPANTES PARA OS CARGOS  
DE COMISSÃO PERMANENTE DE LICITAÇÃO  
- CPL DE BARRA DO CORDA-MA"**

**RIGO ALBERTO TELES DE SOUSA**, Prefeito Municipal de Barra do Corda, Estado do Maranhão, no uso de suas atribuições legais;

**RESOLVE:**

Artigo 1º - **NOMEAR**, Mikaela Oliveira Cabral, inscrita no CPF sob o número:637.928.693-49, para exercer o **cargo de comissão de Presidente da comissão permanente de licitação - CPL** do Município de Barra do Corda - MA.

Artigo 2º - **NOMEAR**, Simone Lopes Dos Santos, inscrita no CPF sob o número:332.388.538-48, servidora efetiva, para exercer o **cargo em comissão de membro de comissão permanente de licitação - CPL** do Município de Barra do Corda - MA.

Artigo 3º - **NOMEAR**, Antônia Leilani Avelino Pacheco Pires, inscrita no CPF sob o número:059.323.923-71, servidora efetiva, para exercer o **cargo em comissão de membro de comissão permanente de licitação - CPL** do Município de Barra do Corda - MA.

Artigo 4º - **NOMEAR**, José Petrônio Carvalho Pereira Filho, inscrito no CPF nº 029.253.483-35, para exercer o **cargo em comissão de membro suplente da comissão permanente de licitação - CPL** do Município de Barra do Corda - MA.

Artigo 5º- Esta Portaria entra em vigor a partir desta data.

Gabinete do Prefeito Municipal de Barra do Corda, Estado do Maranhão, aos  
catorze de junho do ano de dois mil e vinte e um.



Dê-se Ciência.

Publique-se e Cumpra-se

Barra do Corda - MA, 14 de Junho de 2021.

**RIGO ALBERTO TELES DE SOUSA**

Prefeito Municipal de Barra do Corda - MA.



ESTADO DO MARANHÃO  
PREFEITURA MUNICIPAL DE BARRA DO CORDA

MINUTA DE EDITAL

*PREFEITURA MUNICIPAL DE BARRA DO CORDA - MA*

TOMADA DE PREÇO Nº \_\_\_\_/2022/PMBC/MA.

*OBJETO: Contratação de empresa para prestação de serviços de reforma do Mercado Público Municipal, localizado a rua Cel. Manoel Jose Salomão, bairro Centro no Município de Barra do Corda/MA.*



ESTADO DO MARANHÃO  
PREFEITURA MUNICIPAL DE BARRA DO CORDA

SUMÁRIO DO EDITAL

1. COMUNICAÇÃO E OBJETO
2. DAS DISPOSIÇÕES PRELIMINARES.
3. CONDIÇÕES DE PARTICIPAÇÃO
4. DO CREDENCIAMENTO
5. DOS ENVELOPES DA DOCUMENTAÇÃO E DE PROPOSTA DE PREÇOS
6. DOS DOCUMENTOS DE HABILITAÇÃO
7. DA PROPOSTA DE PREÇOS
8. DA ABERTURA E JULGAMENTO DOS DOCUMENTOS DE HABILITAÇÃO
9. DA ABERTURA E JULGAMENTO DAS PROPOSTAS DE PREÇOS
10. DA IMPUGNAÇÃO E RECURSOS ADMINISTRATIVOS
11. SUPORTE LEGAL
12. DAS INFORMAÇÕES TÉCNICAS
13. DO ENQUADRAMENTO DA LEI COMPLEMENTAR 123/2006
14. DO CRONOGRAMA FÍSICO FINANCEIRO
15. FONTES DE RECURSOS E DOTAÇÃO ORÇAMENTÁRIA
16. DO PRAZO PARA EXECUÇÃO DOS SERVIÇOS
17. TIPO E REGIME DE LICITAÇÃO
18. DOS CUSTOS DA LICITAÇÃO
19. DA ADJUDICAÇÃO E HOMOLOGAÇÃO
20. DO REAJUSTAMENTO DE PREÇOS



**ESTADO DO MARANHÃO**  
**PREFEITURA MUNICIPAL DE BARRA DO CORDA**

21. DOS ACRÉSCIMOS E SUPRESÃO
22. DO TERMO DE REFERÊNCIA
23. DA SUBCONTRATAÇÃO E SUB-ROGAÇÃO
24. DA GARANTIA DO CONTRATO
25. DO CONTRATO
26. DO PAGAMENTO
27. DAS PENALIDADES
28. DAS OBRIGAÇÕES
29. DO RECEBIMENTO DOS SERVIÇOS
30. DA INEXECUÇÃO E DA RESCISÃO DO CONTRATO
31. DA FISCALIZAÇÃO
32. DAS DISPOSIÇÕES FINAIS
33. DO FORO
34. DOS ANEXOS

ANEXO I – TERMO DE REFERÊNCIA

ANEXO II – MINUTA DO CONTRATO

ANEXO III – DECLARAÇÃO DE INEXISTÊNCIA DE FATO IMPEDITIVO PARA HABILITAÇÃO

ANEXO IV – MODELO DE DECLARAÇÃO SOBRE EMPREGADOS MENORES

ANEXO V – DECLARAÇÃO DE ENQUADRAMENTO COMO MICROEMPRESA OU EMPRESA DE PEQUENO PORTE

ANEXO VI – DECLARAÇÃO DE ACEITAÇÃO AOS TERMOS DO EDITAL.



ESTADO DO MARANHÃO  
PREFEITURA MUNICIPAL DE BARRA DO CORDA

**RECIBO DE RETIRADA DE EDITAL E SEUS ANEXOS**  
**TOMADA DE PREÇO N.º. \_\_\_/2022/CPL/PMBC/MA**  
**PROCESSO ADMINISTRATIVO N.º. 119/2022/CPL/PMBC/MA**

EMPRESA: \_\_\_\_\_

ENDEREÇO: \_\_\_\_\_

CNPJ DA EMPRESA: \_\_\_\_\_

TELEFONE: \_\_\_\_\_

FAX: \_\_\_\_\_

E-MAIL: \_\_\_\_\_

REPRESENTANTE: \_\_\_\_\_

Recebi cópia integral do Edital e seus anexos e planilhas, relativos à **TOMADA DE PREÇO N.º. \_\_\_/2022/PMBC/MA**, cujos envelopes de Documentação de Habilitação e Proposta de Preços serão recebidos pela Comissão Permanente de Licitação/CPL/PMBC/MA às \_\_\_:h\_\_min do dia \_\_\_/\_\_\_/2022, na sala de reuniões da CPL, situada à rua Isaac Martins, 371, Centro, Barra do Corda – MA.

Barra do Corda - MA, \_\_\_\_\_ de \_\_\_\_\_ de 2022.

\_\_\_\_\_  
Assinatura/RG/CPF

**OBS.** Os licitantes que retirarem o Edital via **internet**, deverão preencher esta folha e encaminhar para a **CPL/PMBC/MA**, através do e-mail: [cplbdc2021@gmail.com](mailto:cplbdc2021@gmail.com), ou entregá-la pessoalmente. A não remessa deste recibo exime a Comissão, da comunicação de eventuais retificações ocorridas no instrumento convocatório, bem como de quaisquer informações e esclarecimentos adicionais.



ESTADO DO MARANHÃO  
PREFEITURA MUNICIPAL DE BARRA DO CORDA

TOMADA DE PREÇO Nº. \_\_\_/2022/PMBC/MA.

PROCESSO ADMINISTRATIVO Nº. 119/2022/PMBC/MA.

MINUTA DE EDITAL

1. **COMUNICAÇÃO E OBJETO:**

A PREFEITURA MUNICIPAL DE BARRA DO CORDA – MA, através da Comissão Permanente de Licitação/CPL/MA, devidamente nomeada pela portaria nº 255/2021 GAB, de 14 de junho de 2021, no uso de suas atribuições delegadas e legais, **torna público** que, de acordo com a Lei Federal nº. 8.666/93 de 21/06/1993 e suas alterações posteriores, sem prejuízo dos benefícios assegurados pela Lei Complementar nº. 123 de 14 de dezembro de 2006, alterada pela Lei Complementar nº 147/2014 e nos termos deste edital e seus anexos realizará, na Sala da Comissão Permanente de Licitações, da PREFEITURA MUNICIPAL DE BARRA DO CORDA - MA PMBC/MA, situada na Rua Isaac Martins, nº. 371 – Centro, Barra do Corda/MA, licitação na Modalidade TOMADA DE PREÇO Nº. \_\_\_/2022/PMBC/MA, para Execução Indireta tipo **MENOR PREÇO GLOBAL**, conforme define inciso II do art. 10º, “a”, na forma definida neste instrumento como abaixo segue:

**DATA DA ABERTURA:** \_\_\_/\_\_\_/2022

**HORÁRIO:** às \_\_h\_\_min (\_\_\_) horas (Horário de Local).

**LOCAL:** Sala da Comissão Permanente de Licitação, Prefeitura Municipal de Barra do Corda - MA, situada na Rua Isaac Martins, nº. 371 – Centro, Barra do Corda/MA.

**INFORMAÇÕES:** **COMISSÃO PERMANENTE DE LICITAÇÕES**, situada na Rua Isaac Martins, nº. 371 – Centro, Barra do Corda/MA, e-mail: [cplbdc2021@gmail.com](mailto:cplbdc2021@gmail.com).

O Edital e seus anexos estarão à disposição dos interessados na Sala da Comissão Permanente de Licitações CPL/PMBC/MA no horário de 08h00minh as 12h00minh nos dias úteis, sendo lançado no Site do TCE/MA conforme prevê Resolução daquela Corte de Contas.

Na hipótese de ocorrer feriado ou outro fato impeditivo, a critério exclusivo da Administração que impeça a realização desta licitação, fica a mesma adiada para o primeiro dia útil imediato, no mesmo local e horário indicado nesta TOMADA DE PREÇO.



ESTADO DO MARANHÃO  
PREFEITURA MUNICIPAL DE BARRA DO CORDA

**CAPÍTULO I – DO OBJETO:**

**1.1.** Esta licitação tem por objeto contratação de empresa para prestação de serviços de reforma do Mercado Público Municipal, localizado a rua Cel. Manoel Jose Salomão, bairro Centro no Município de Barra do Corda/MA

**1.2.** O Edital, termo de referência, especificações e quadros de discriminações orçamentárias definidas pela Prefeitura Municipal de Barra do Corda - MA, estão disponíveis para exame ou retirada dos interessados na Sala da CPL/PMBC/MA, no endereço acima citado, e lançados no Licitações Web no site do TCE [www.tce.ma.gov.br](http://www.tce.ma.gov.br).

**CAPÍTULO II – DAS DISPOSIÇÕES PRELIMINARES:**

**2.1.** A proponente que tiver dúvidas quanto à interpretação dos termos deste Edital poderá solicitar a Presidente/CPL, exclusivamente por escrito, os esclarecimentos necessários, através do **e-mail** no seguinte endereço: [cplbdc2021@gmail.com](mailto:cplbdc2021@gmail.com).

**2.1.1.** Caso o pedido de esclarecimentos seja encaminhado por e-mail, a proponente deverá confirmar, junto à Comissão Permanente de Licitações, o recebimento do mesmo.

**2.1.2.** Os esclarecimentos serão enviados, sob forma de resposta, pelo mesmo meio em que fora recebido.

**2.1.3.** O extrato do instrumento convocatório encontra-se afixado em local visível na sala de entrada da Prefeitura Municipal de Barra do Corda - MA, e o Caderno de Licitações contendo o Edital e todos os seus Anexos encontra-se à disposição dos interessados na página [www.tce.ma.gov.br](http://www.tce.ma.gov.br) SACOP, bem como poderá ainda ser retirado na sala da Comissão Permanente de Licitação, na situada na Rua Isaac Martins, nº. 371 – Centro, Barra do Corda/MA, das 8h:00 às 12h00.

**2.1.4.** Os interessados que adquirirem o edital deverão preencher e assinar o **RECIBO DE RETIRADA DE EDITAL** e enviar à Comissão Permanente de Licitação através do e-mail [cplbdc2021@gmail.com](mailto:cplbdc2021@gmail.com), ou entregá-la pessoalmente. A não remessa deste recibo exime a Comissão, da comunicação de eventuais retificações ocorridas no instrumento convocatório, bem como de quaisquer informações e esclarecimentos adicionais.

**2.1.5.** O credenciamento dos representantes legais dos participantes ocorrerá a partir das \_\_h\_\_ min. do dia \_\_ de \_\_\_\_ de 2022, a partir do encerramento do credenciamento (caracterizado pelo recebimento e abertura do primeiro envelope – envelope dos documentos de habilitação) não será aceita, sob nenhuma hipótese, a participação de novos licitantes.



ESTADO DO MARANHÃO  
PREFEITURA MUNICIPAL DE BARRA DO CORDA

**CAPÍTULO III – DAS CONDIÇÕES DE PARTICIPAÇÃO:**

**3.1.** Somente poderão participar do certame interessados, pessoa jurídica, cuja finalidade de sua atuação atenda o interesse administrativo relativo ao ramo de pertinente ao objeto da contratação, exercendo atividades registradas no Cadastro Nacional de Pessoas Jurídicas – CNPJ, a fim de que se possa comprovar sua legitimidade para bem executar o objeto deste Edital.

**3.1.2.** Quaisquer interessados do ramo pertinente ao seu objeto, cadastrados na correspondente especialidade ou que manifestarem seu interesse com antecedência de acordo com o art. 22 § 2º da Lei Federal Nº 8.666/93.

**3.1.3.** A participação na presente licitação se efetivará mediante a apresentação, na data, hora e local expressamente indicado no Aviso de Licitação, da Documentação de Habilitação e da Proposta de Preços, endereçadas a Presidente da Comissão Permanente de Licitação e abertura na forma descrita neste edital.

**3.1.4.** A participação na licitação implica na integral e incondicional aceitação de todos os termos, cláusulas e condições deste Edital e de seus anexos, bem como das normas técnicas vigentes, ressalvado ao disposto no parágrafo 3º do art. 41, da Lei 8666/93, de 21.06.93 e suas alterações posteriores.

**3.1.5.** Os participantes deverão ter pleno conhecimento dos elementos constantes deste Edital, das condições gerais e particulares do objeto da licitação e do local onde serão executados os serviços, não podendo invocar qualquer desconhecimento, como elemento impeditivo da correta formulação da proposta e do integral cumprimento do contrato.

**3.1.6.** Conhecer as condições estipulada na presente Tomada de Preço e apresentar os documentos nela exigidos;

**3.1.7.** Ter aptidão para o desempenho de atividades pertinentes e compatíveis em características, quantidades e prazos com o objeto desta licitação.

**3.1.8.** A licitante interessada em participar do certame, prestará garantia para habilitação, em favor da Prefeitura Municipal de Barra do Corda/MA, CNPJ nº 06.769.798/0001-17, em valor correspondente a 1% (um por cento) do total orçado da contratação, em caução em dinheiro ou em títulos da dívida pública, seguro-garantia ou fiança bancária, conforme disposto no "caput" e § 1º do Art. 56, da Lei Federal nº 8.666/93.

a) Caução em dinheiro ou Títulos da Dívida Pública



**ESTADO DO MARANHÃO**  
**PREFEITURA MUNICIPAL DE BARRA DO CORDA**

- a.1 Se a opção da garantia for Título da Dívida Pública, estes deverão ser emitidos sob a forma escritural, mediante registro em sistema centralizado de liquidação e de custódia autorizado pelo Banco Central do Brasil e avaliados pelos seus valores econômicos, conforme definido pelo Ministério da Fazenda.
- a.2 Se a opção da garantia for Caução em Dinheiro, o depósito do valor correspondente à garantia deverá ser efetuado em conta corrente da P M BARRA DO CORDA ISS - Prefeitura Municipal de Barra do Corda, Estado do Maranhão.
- b) Seguro Garantia, mediante entrega de competente apólice no original, emitida por entidade em funcionamento no País, em nome da Prefeitura Municipal de Barra do Corda, Estado do Maranhão, cobrindo o risco de quebra do Contrato, devendo conter expressamente cláusula de atualização financeira, de imprescritibilidade, inalienabilidade e de irrevogabilidade, assim como prazo de validade de no mínimo 90 (Noventa) dias.
- c) Fiança Bancária, mediante entrega da competente carta de fiança bancária, no original, emitida por entidade em funcionamento no País, em nome da Prefeitura Municipal de Barra do Corda, Estado do Maranhão, devendo conter expressamente Cláusula de atualização financeira, de imprescritibilidade, inalienabilidade e de irrevogabilidade assim como prazo de validade de no mínimo 120 (cento e vinte) dias;
- d) **A garantia, independente da modalidade efetuada, deverá estar contida no Envelope n. 01, Documentos de Habilitação.**

**3.2. NÃO PODERÃO PARTICIPAR DESTA LICITAÇÃO:**

- 3.2.1.** Não poderá participar, direta ou indiretamente, da licitação ou da execução dos serviços e do fornecimento de bens a eles necessários: (Art. 9º da Lei Federal 8.666/93)
- 3.2.1.2.** O autor do projeto, básico ou executivo, pessoa física ou jurídica; (Art. 9º, Inciso I da Lei Federal 8.666/93):
- 3.2.1.3.** Empresa, isoladamente ou em consórcio, responsável pela elaboração do projeto básico ou executivo ou da qual o autor do projeto seja dirigente, gerente, acionista ou detentor de mais de 5% (cinco por cento) do capital com direito a voto ou controlador, responsável técnico ou subcontratado; (Art. 9º, Inciso II da Lei Federal 8.666/93):
- 3.2.1.4.** Servidor ou dirigente de órgão ou entidade contratante ou responsável pela licitação; (Art. 9º, Inciso III da Lei Federal 8.666/93):
- 3.2.1.5.** Considera-se participação indireta, para fins do disposto neste artigo, a existência de qualquer vínculo de natureza técnica, comercial, econômica, financeira ou trabalhista entre o autor do projeto,



**ESTADO DO MARANHÃO**  
**PREFEITURA MUNICIPAL DE BARRA DO CORDA**

pessoa física ou jurídica, e o licitante ou responsável pelos serviços, fornecimentos e s, incluindo-se os fornecimentos de bens e serviços a estes necessários; (Art. 9º, § 3º da Lei Federal 8.666/93);

**3.2.2.** Pessoas físicas;

**3.2.3.** Estejam constituídos sob a forma de consórcio;

**3.2.4.** Empresa cujo estatuto ou contrato social não inclua o objeto desta TOMADA DE PREÇO;

**3.2.5.** Empresa que se encontre em processo de dissolução, recuperação judicial, recuperação extrajudicial, falência, concordata, fusão, cisão ou incorporação;

**3.2.6.** Sociedades integrantes de um mesmo grupo econômico, assim entendidas aquelas que tenham diretores, sócios ou representantes legais comuns, ou que utilizem recursos materiais, tecnológicos ou humanos em comum, exceto se demonstrado que não agem representando interesse econômico em comum;

**3.2.7.** Consórcio de empresa, qualquer que seja sua forma de constituição;

**3.2.8.** Empresa declarada inidôneas de acordo com o previsto no inciso IV do art. 87 da Lei Federal nº 8.666/93 por órgão ou entidades da administração direta ou indireta, Federal, Estadual, Municipal ou Distrito Federal, e que não tenha sua idoneidade restabelecida.

**3.2.9.** Empresas cujos diretores, responsáveis legais ou técnicos, membros de conselho técnico, consultivo, deliberativo ou administrativo, ou sócio, sejam servidores, empregados, ocupantes de cargo comissionado ou responsável pela licitação da Prefeitura Municipal de Barra do Corda - MA.

**3.2.10. NÃO serão aceitos documentos enviados via postal, fax, ou por terceiros anteriores a data da licitação, nem protocolados na prefeitura na data anterior a licitação.**

**3.2.11.** Independente de declaração expressa, a simples participação dos (as) interessados (as) nesta licitação implica na aceitação plena por parte dos (as) proponente (s) dos termos desta TOMADA DE PREÇO, bem como de toda legislação federal, estadual e municipal pertinente às contratações públicas decaindo do direito de impugnar os seus termos a licitante que não o fizer até o segundo dia útil que anteceder à reunião de abertura dos envelopes; (Art. 41, § 2º da Lei Federal Nº. 8.666/93);

**CAPÍTULO IV – DO CREDENCIAMENTO:**

**4.1. Pessoas jurídicas deverão apresentar:**



**ESTADO DO MARANHÃO**  
**PREFEITURA MUNICIPAL DE BARRA DO CORDA**

**4.1.1.** Tratando-se de **representante legal:** o estatuto social, contrato social e aditivo ou outro instrumento de registro comercial, registrado na Junta Comercial ou, tratando-se de sociedades civis, o ato constitutivo registrado no Cartório de Registro Civil de Pessoas Jurídicas, no qual estejam expressos seus poderes para exercer direitos e assumir obrigações em decorrência de tal investidura e cópia do documento oficial de identificação que contenha foto, acompanhado da original para conferência.

**4.1.2.** Tratando-se de **procurador:** a procuração por instrumento público ou particular, está **com firma reconhecida**, da qual constem **poderes específicos do certame**, interpor recursos e desistir de sua interposição e praticar todos os demais atos pertinentes, acompanhado do correspondente documento, dentre os indicados no item 4.1.1. (o estatuto social), contrato social e aditivo ou outro instrumento de registro comercial, registrado na Junta Comercial ou, tratando-se de sociedades civis, o ato constitutivo registrado no Cartório de Registro Civil de Pessoas Jurídicas, no qual estejam expressos seus poderes para exercer direitos e assumir obrigações em decorrência de tal investidura, e cópia do documento oficial de identificação que contenha foto, acompanhado da original para conferência que comprove os poderes do mandante para a outorga.

**4.1.3.** Declaração que cumpre as exigências de habilitação, nos termos do Anexo III.

**4.1.4.** Declaração que de conhecimento e aceitação do teor do edital, nos termos do Anexo VI.

**4.1.5.** Comprovação de enquadramento como microempresa ou empresa de pequeno porte (para as licitantes que assim se enquadrarem e desejem usufruir dos direitos diferenciado na forma da lei) da forma que segue abaixo:

**4.1.5.1.** Declaração ou Certidão Simplificada emitida pela Junta Comercial do Estado que a mesma se enquadra nos Termos da Lei 123/06 na condição de Micro Empresa ou de Empresa de Pequeno Porte, **do ano em exercício;**

**4.1.5.2.** Declaração firmada pelo representante legal da empresa, de não haver nenhum dos impedimentos previstos nos incisos do § 4º do Artigo 3º da Lei Complementar nº 123/06.

**4.1.5.3.** Nada Consta do Cadastro Nacional de Empresas Inidôneas ou Suspensas-CEIS (print da tela). A CPL poderá conferir no respectivo site a veracidade do print.

**4.1.5.4.** Certidão Negativa de Inidôneo (Pessoa Jurídica-Licitante) emitida pelo Tribunal de Contas da União.

**4.1.5.5.** Justifica-se as exigências dos itens 4.1.5.3 e 4.1.5.4 em razão do cumprimento do princípio da transparência, como forma de atestar a idoneidade das licitantes e segurança processual



**ESTADO DO MARANHÃO**  
**PREFEITURA MUNICIPAL DE BARRA DO CORDA**

**4.1.6.** A não apresentação ou incorreção de quaisquer dos documentos de credenciamento não impedirá a participação do licitante no presente certame, porém impedirá o interessado de manifestar-se, de qualquer forma, durante a sessão, em nome do licitante.

**4.2.** Considera-se como representante do licitante qualquer pessoa habilitada, nos termos do estatuto ou contrato social, do instrumento público de procuração, ou particular com firma reconhecida, (com poderes específicos para este certame).

**4.3.** Cada credenciado poderá representar apenas um licitante.

**4.4.** No ato do credenciamento o licitante deve apresentar Declaração que cumpre os requisitos de habilitação. (Modelo anexo III);

**4.4.1.** Durante os trabalhos da Sessão de Abertura, só será permitida a manifestação oral ou escrita de representantes legais ou credenciados das empresas participantes, que constará de ata, cabendo recursos quanto a seus efeitos, não sendo permitidas refutações orais.

**CAPÍTULO V – DOS ENVELOPES DA DOCUMENTAÇÃO E DE PROPOSTA DE PREÇOS:**

**5.1.** Cada licitante deverá apresentar dois envelopes, um contendo os documentos de habilitação e o outro, a proposta de preços.

**5.2.** Os conjuntos de documentos relativos à habilitação e à proposta de preços deverão ser entregues separadamente, em envelopes fechados e lacrados, rubricados no fecho e identificados com o nome do licitante e contendo em suas partes externas e frontais, em caracteres destacados, os seguintes dizeres:

**COMISSÃO PERMANENTE DE LICITAÇÕES – PMBC/MA**

**ENVELOPE Nº 1 – DOCUMENTOS DE HABILITAÇÃO**

**PROCESSO ADMINISTRATIVO Nº 119/2022–PMBC/MA**

**TOMADA DE PREÇO Nº \_\_\_/2022–PMBC/MA**

**EMPRESA:**

**CNPJ:**

**COMISSÃO PERMANENTE DE LICITAÇÕES – PMBC/MA**

**ENVELOPE Nº 2 – PROPOSTA DE PREÇOS**

**PROCESSO ADMINISTRATIVO Nº 119/2022–PMBC/MA**

**TOMADA DE PREÇO Nº \_\_\_/2022–PMBC/MA**

**EMPRESA:**

**CNPJ:**



**ESTADO DO MARANHÃO**  
**PREFEITURA MUNICIPAL DE BARRA DO CORDA**

**5.3.** No início da Sessão de Abertura, os envelopes e os documentos de credenciamento retidos serão rubricados pelos membros da CPL (Comissão Permanente de Licitação) e pelos representantes legais ou credenciados presentes.

**5.4.** Abertos os envelopes nº 1, a CPL examinará a documentação apresentada e decidirá da habilitação ou inabilitação das participantes, dando ciência do fato às interessadas, na própria sessão ou por publicação na imprensa oficial.

**5.4.1.** O conteúdo dos envelopes nº 1 também será rubricado pelos membros da CPL e pelos representantes legais ou credenciados presentes.

**5.5.** Serão liminarmente inabilitadas as participantes que apresentarem documentação incompleta ou com borrões, rasuras, ilegíveis, erros, entrelinhas, cancelamentos, ressalvas ou omissões que, a critério da CPL, comprometa seu conteúdo.

**5.6.** Ocorrendo desistência expressa de recurso quanto à habilitação ou inabilitação, a CPL registrará o fato em ata, fazendo constar também as inabilitações ocorridas e o motivo que lhes deu causa, devolverá às participantes inabilitadas os respectivos envelopes nº. 2, ainda fechados, e procederá à abertura dos citados envelopes das participantes habilitadas.

**5.7.** Não ocorrendo desistência expressa de recurso quanto à habilitação ou inabilitação, a CPL encerrará a sessão, cientificando as participantes do prazo para sua interposição. (Art. 109, Inciso I, "a" da Lei Federal Nº 8.666/93);

**5.7.1.** O conteúdo dos envelopes abertos será juntado ao processo administrativo e os envelopes nºs 2 ficarão sob a custódia da CPL sendo todos eles devidamente rubricados pela CPL e pelos representantes legais ou credenciados presentes, permanecendo sob custódia da CPL até a data de sua abertura em outro ato público.

**5.7.2.** Decididos os recursos, ou transcorrido o prazo sem sua interposição, a Presidente da CPL designará a sessão pública para a abertura dos envelopes nºs 2, ocasião em que encaminhará os citados envelopes, ainda fechados, ao secretário da Comissão Permanente de Licitações - para devolução às participantes inabilitadas, no prazo de 03 (três) dias úteis, após o qual, sem manifestação ou providências de seus representantes legais, serão os mesmos triturados.

**CAPÍTULO VI – DOS DOCUMENTOS DE HABILITAÇÃO (ENVELOPE 01):**

**6.1.** Para a habilitação, o licitante deverá apresentar os documentos a seguir relacionados na forma sequencial dentro do prazo de validade na data de abertura do certame da forma que segue:



**ESTADO DO MARANHÃO**  
**PREFEITURA MUNICIPAL DE BARRA DO CORDA**

**6.1.1.** Os documentos de habilitação deverão ser apresentados dentro dos envelopes, rubricados e numerados, e em uma das seguintes formas: em original, em fotocópia legível e autenticada por cartório competente ou em publicação na imprensa oficial, ou, ainda, por cópias autenticadas por integrante da Comissão Permanente de Licitação (**desde que sejam feitos em até 02 dias úteis, anterior a realização do certame exibindo os originais para conferência pela Comissão Permanente de Licitação. NÃO SERÁ FEITA CONFERENCIA/ AUTENTICAÇÃO PELA COMISSÃO NO ATO DO CERTAME SOB NENHUMA HIPÓTESE**). Os documentos necessários à habilitação poderão ser apresentados em original, por qualquer processo de cópia autenticada por cartório competente ou por servidor da administração ou publicação em órgão da imprensa oficial. (Art. 32, da Lei Federal N.º. 8.666/93, Redação dada pela Lei nº 8.883, de 1994)

**6.1.2. Relativos à Habilitação Jurídica:**

- a) Cédula de Identidade dos responsáveis legais da licitante;
- b) Registro empresarial, no caso de empresa individual, **com apresentação da inscrição e todas as suas alterações;**
- c) Ato constitutivo, estatuto ou contrato social em vigor, e alterações subsequentes, devidamente registrados, em se tratando de sociedades comerciais, e, no caso de sociedades por ações, acompanhado de documentos de eleição de seus administradores;
- d) Inscrição do ato constitutivo, no caso de sociedades civis, acompanhada de prova de diretoria em exercício;
- e) Decreto de autorização, em se tratando de empresa ou sociedade estrangeira em funcionamento no País, e ato de registro ou autorização para funcionamento expedido pelo órgão competente, quando a atividade assim o exigir;

**6.1.3. Relativamente à Regularidade Fiscal e Trabalhista:**

- a) Prova de inscrição no Cadastro Nacional de Pessoa Jurídica (CNPJ);
- b) Prova de inscrição no cadastro de contribuintes estadual ou municipal, relativo ao domicílio ou sede do licitante, pertinente ao seu ramo de atividade e compatível com o objeto contratual;
- c) Prova de Regularidade para com a Fazenda Federal, do domicílio ou sede do interessado, mediante a apresentação conjunta da Certidão de Tributos e Contribuições Federais, expedida pela Secretaria da Receita Federal, e da Certidão da Dívida Ativa da União expedida pela Procuradoria da Fazenda Federal na forma da lei;



**ESTADO DO MARANHÃO**  
**PREFEITURA MUNICIPAL DE BARRA DO CORDA**

**d)** Prova de Regularidade com a Fazenda Pública Estadual do domicílio do interessado, pertinente ao seu ramo de atividade e relativo aos tributos relacionados com as atividades objeto da licitação, mediante a apresentação de certidão expedida pelo órgão estadual competente, (**Certidões da Dívida Ativa e Corrente**);

**e)** Prova de Regularidade para com a Fazenda Municipal do domicílio ou sede do licitante, ou outra equivalente, na forma da lei; (**Tributos da Dívida Ativa e Corrente**);

**f)** Prova de regularidade relativa à Seguridade Social e ao Fundo de Garantia por Tempo de Serviço (FGTS), demonstrando situação regular no cumprimento dos encargos sociais instituídos por lei;

**g)** Prova de inexistência de débitos inadimplidos perante a Justiça do Trabalho, mediante a apresentação de certidão negativa, nos termos do Título VII-A da Consolidação das Leis do Trabalho, aprovada pelo Decreto-Lei nº 5.452, de 1º de maio de 1943. (Incluído pela Lei nº 12.440, de 2011);

**h)** Certidão Negativa de Infrações Trabalhistas e Débitos Administrativos decorrentes de infrações trabalhistas (MTE);

**i)** Alvará de Localização e Funcionamento, do domicílio ou sede da licitante, ou outro documento equivalente, referente à TLVF.

**i.1)** A prova relativa à regularidade fiscal deverá ser feita através da apresentação das Certidões Negativas mencionadas nas alíneas anteriores, ou Certidões Positivas com efeito de negativa, ou, ainda, certidão positiva cujos débitos estejam judicialmente garantidos ou com sua exigibilidade suspensa por decisão judicial.

**6.1.4. Relativamente à Qualificação Econômico-Financeira:**

**6.1.4.1.** Certidão Negativa de Falência ou Concordata, expedida pelo distribuidor da sede da pessoa jurídica, dentro do prazo não inferior a 60 dias da abertura dos documentos de habilitação e propostas;

**6.1.4.2. Balanço Patrimonial e Demonstrações Contábeis** do último exercício social, já exigíveis e apresentados na forma da lei, devidamente registrados na Junta Comercial ou órgão equivalente, vedada a sua substituição por Balancetes ou Balanços provisórios, que comprove a boa situação financeira da empresa.

**6.1.4.2.1.** O Balanço de Sociedades por Ações e de Cooperativas deverão ser apresentados com Ata de aprovação pela Assembleia Geral Ordinária, registrados na Junta Comercial;

**6.1.4.2.2.** As demais Sociedades e as Firms Individuais deverão apresentar o Balanço Patrimonial acompanhado do **Termo de Abertura e Encerramento** do Livro Diário em que se ache o Balanço



**ESTADO DO MARANHÃO**  
**PREFEITURA MUNICIPAL DE BARRA DO CORDA**

transcrito, assinado pelo representante legal da empresa juntamente com Profissional Contábil, devidamente registrado na Junta Comercial ou na entidade em que o Balanço foi arquivado;

**6.1.4.2.3.** A habilitação do Profissional Contábil assinante do Balanço Patrimonial, será comprovada através da **Certidão de Regularidade Profissional – CRP**, comprovando a regularidade do profissional perante o CRC de sua jurisdição, vigente na data de realização da licitação.

**6.1.4.2.4.** As **Microempresas** e as **Empresas de Pequeno Porte**, inscritas no **SIMPLES NACIONAL**, nos termos da Lei Complementar nº 123/2006 alterada pela Lei Complementar nº 147/2014, poderão apresentar, em **substituição ao Balanço Patrimonial**, o Ato Constitutivo ou o Contrato Social, com condição de comprovação de **Capital Social** mínimo de **10%** (dez por cento) do **valor estimado para a contratação**.

**6.1.4.2.5.** As Empresas constituídas a menos de um ano, em substituição ao Balanço Patrimonial e Demonstrações Contábeis deverão apresentar o **Balanço de Abertura** ou o último Balanço Patrimonial levantado, conforme o caso;

**6.1.4.2.6.** A pessoa jurídica optante do Sistema de Lucro Presumido, que no decorrer do ano-calendário, mantiver Livro Caixa nos termos da Lei Federal nº 8.981/95, deverá apresentar, juntamente com o Balanço Patrimonial, cópias dos Termos de Abertura e Encerramento do Livro Caixa.

**6.1.4.2.7.** **Certidão simplificada e específica** emitida pela Junta comercial da sede da licitante, do exercício.

**6.1.5. Relativamente à Qualificação Técnica:**

**6.1.5.1** Registro ou inscrição de regularidade expedida pelo Conselho Regional de Engenharia Arquitetura e Agronomia - CREA, ou entidade profissional competente, pertinente à empresa e aos responsável (is) técnico (s) da região da sede da licitante;

**6.1.5.2** Comprovação do licitante de possuir em seu quadro permanente, na data prevista para entrega da proposta, profissional de nível superior ou outro devidamente reconhecido pela entidade competente, detentor de atestado de responsabilidade técnica por execução de obra ou serviço de características semelhantes;

**a)** A comprovação referida deverá ser feita por meio da apresentação do Contrato Social, Carteira de Trabalho ou Contrato de Prestação de Serviços nos Termos da Lei Civil.

**6.1.5.3** Atestado(s) de capacidade técnico-operacional registrado no CREA ou nas entidades profissionais competentes da respectiva região onde os serviços foram executados, acompanhado (s) da correspondente Certidão de Acervo Técnico – CAT, que comprove(m) que a LICITANTE, **tenha executado, através do seu responsável técnico**, para órgão ou entidade da administração pública



**ESTADO DO MARANHÃO**  
**PREFEITURA MUNICIPAL DE BARRA DO CORDA**

direta ou indireta, federal, estadual, municipal ou do Distrito Federal, ou ainda, para empresas privadas, obras/serviços de características técnicas similares às do objeto desta licitação.

**6.1.5.4** Para fins de comprovação de capacitação técnico-profissional, a empresa licitante deverá apresentar tantos atestados quanto julgar necessário, desde que, de profissionais pertencentes ao seu quadro permanente, comprovando o seu vínculo com os aludidos profissionais;

**6.1.5.5** **Atestado de capacidade técnica da empresa licitante a qual deve possuir informações suficientes para qualificar e quantificar os serviços executados, com firma reconhecida em cartório competente**, assinatura digital ou averbado pelo CREA, da sede da licitante, bem como possibilitar aferir sua veracidade junto ao(s) emitente(s) do(s) documento(s);

**6.1.5.6** O licitante deverá, em caso de permuta de um ou alguns dos técnicos referidos na alínea (6.1.5.2), solicitar à Administração autorização para a substituição por profissionais de experiência equivalente ou superior.

**6.1.5.7** Os profissionais indicados pelo licitante para fins de comprovação da capacitação técnico-profissional de que trata o inciso I do § 1º artigo 30 da Lei Federal nº. 8.666/93, deverão participar da obra ou serviço objeto da licitação, admitindo-se a substituição por profissionais de experiência equivalente ou superior, desde que aprovada pela administração;

**6.1.5.6 Demais Documentos:**

**6.1.5.6.1. Declaração** da inexistência de fatos impeditivos para sua habilitação na presente licitação e de que está ciente da obrigatoriedade de declarar ocorrências posteriores. (Modelo ANEXO III).

**6.1.5.6.2. Declaração** que não emprega menores de dezoito anos em trabalho noturno, perigoso ou insalubre, nem menores de dezesseis anos em qualquer trabalho, salvo na condição de aprendiz, a partir dos quatorze anos, nos termos do inciso XXXIII do Art. 7º da Constituição Federal; (Modelo ANEXO IV).

**6.1.5.6.3. Cadastro no SICAF (Sistema de Cadastramento Unificado de Fornecedores), do Governo Federal, emitido no mínimo com 30 (trinta) dias antes da data de abertura do certame, com todas as certidões validas.**

**6.1.5.7.** A não apresentação de quaisquer documentos de habilitação exigidos neste edital importará na imediata inabilitação da licitante. Por igual, as licitantes que possuírem restrição ao direito de participar em licitações ou de celebrar contratos com a Administração Pública no CEIS (Cadastro Nacional de Empresas Inidôneas e Suspensas), disponibilizado no site [www.portaldatransparencia.gov.br/ceis](http://www.portaldatransparencia.gov.br/ceis), serão também inabilitadas.



**ESTADO DO MARANHÃO**  
**PREFEITURA MUNICIPAL DE BARRA DO CORDA**

**6.1.5.8.** Os documentos deverão estar com sua validade em vigor na data da sessão de abertura do certame.

**6.1.5.9.** Toda e qualquer declaração emitida pela empresa deverá ser datada e assinada por seu (s) representante (s) legal (is), devidamente qualificado (s) (nome e R.G.).

**6.1.5.10.** Toda a documentação necessária à habilitação deverá ser relacionada, separada, colecionada e numerada, na ordem estabelecida neste Edital.

**6.1.5.11.** Os documentos cujo prazo de validade não esteja especificado neste Edital ou em lei terão validade de 60 (sessenta) dias da data de sua expedição.

**6.1.5.12.** Os documentos poderão ser apresentados em original, ou em cópia autenticada por Cartório competente ou publicação em órgão da imprensa oficial, ou, ainda, por cópias não autenticadas, desde que sejam exibidos os originais para conferência, **conforme subitem 6.1.1**. Não serão aceitas cópias ilegíveis.

**6.1.5.13.** A comprovação de regularidade fiscal das microempresas e empresas de pequeno porte somente será exigida para efeito de contratação, e não como condição para participação na licitação.

**6.1.5.14.** As microempresas e empresas de pequeno porte deverão apresentar toda a documentação exigida para efeito de comprovação de regularidade fiscal, mesmo que esta apresente alguma restrição.

**6.1.5.15.** No caso de ME ou EPP havendo alguma restrição na comprovação da regularidade fiscal, será assegurado o prazo de 05 (cinco) dias úteis, cujo termo inicial corresponderá ao momento em que o proponente for declarado vencedor do certame, prorrogável por igual período, a critério da Administração, para a regularização da documentação, pagamento ou parcelamento do débito, e apresentação de eventuais certidões negativas ou positivas com efeito de certidão negativa. As ME e EPP que, pretendem beneficiar-se do regime diferenciado e favorecido (art. 3º, I e II da LC 123/2006) deverá apresentar declaração de enquadramento legal como ME ou EPP, nos termos do Anexo V.

**6.1.5.16.** Não poderão se beneficiar do regime diferenciado e favorecido em licitações, concedido às microempresas e empresas de pequeno porte, as empresas que se enquadrem em qualquer das exclusões relacionadas no § 4º do art. 3º da Lei Complementar nº 123/2006.

**6.1.5.17.** A não regularização da documentação, no prazo previsto no item 6.1.5.20 implicará decadência do direito à contratação, sem prejuízo das sanções previstas no art.81 da Lei n.8.666/93, sendo facultado à Administração convocar as licitantes remanescentes, na ordem de classificação, ou revogar a licitação.



**ESTADO DO MARANHÃO**  
**PREFEITURA MUNICIPAL DE BARRA DO CORDA**

**6.1.5.18.** Para a habilitação, as ME e EPP deverão apresentar toda a documentação exigida no edital e suas alíneas, que será devidamente conferida pela Comissão. Havendo alguma restrição na comprovação da regularidade fiscal, será assegurado o prazo de dois dias úteis, cujo termo inicial corresponderá ao momento em que o proponente ME ou EPP for declarado vencedor do certame, prorrogável por igual período, para a regularização da documentação, pagamento ou parcelamento do débito, e emissão de eventuais certidões negativas ou positivas com efeito de certidão negativa conforme determina a legislação.

**CAPÍTULO VII – DA PROPOSTA DE PREÇOS (ENVELOPE 02):**

**7.1.** Os proponentes deverão apresentar, em envelope lacrado e inviolável, suas propostas, **obrigatoriamente em 01 (uma) vias**, sem emendas, rasuras, ressalvas ou entrelinhas, em papel timbrado do licitante, tendo todas as suas folhas rubricadas, numeradas sequencialmente, assinada a última folha pelo licitante ou representante legal, Indicar o valor global em algarismo e por extenso, em moeda corrente brasileira, estando nela incluídas todas as despesas, tais como: impostos, taxas, seguros, encargos sociais e quaisquer outros custos que incidam sobre a execução do objeto.

**7.2. NA PROPOSTA DE PREÇOS DEVERÃO CONSTAR:**

- a) Endereço completo e CNPJ da empresa, atualizados;
- b) Referência ao número do Edital, da TOMADA DE PREÇO e Data de Abertura;
- c) Número da conta corrente, da agência e do banco, em que a contratada deseja receber seus créditos.
- d) Prazo de validade da proposta não inferior a 60 (sessenta) dias, a contar da data de abertura do certame. A proposta que omitir o prazo de validade será considerada válida pelo período de 60 (sessenta) dias, contados da data de abertura.

**7.2.1.** O envelope indicará em sua parte externa o nome do licitante, a circunstância de tratar-se de seu conteúdo de PROPOSTA DE PREÇOS, e referência a esta TOMADA DE PREÇO, podendo conformar-se de acordo com o item 5.2.

**7.2.2.** Os preços cotados para esta licitação deverão ser expressos em moeda corrente do país, em algarismo e por extenso e nestes estar incluídos os valores de quaisquer gastos ou despesas materiais, mão-de-obra (coletores, motoristas, administradores e todos os demais profissionais direta ou indiretamente empregados no serviço descrito no projeto básico), encargos sociais e trabalhistas, benefícios, uniformes/EPI's, ferramentas, manutenção, depreciação, licenciamento, seguro, custo de capital, combustíveis, pneumáticos, lubrificantes e demais tributos e despesas necessárias à execução dos serviços;



**ESTADO DO MARANHÃO**  
**PREFEITURA MUNICIPAL DE BARRA DO CORDA**

**7.2.3** - Os preços constantes na “PROPOSTA DE PREÇOS” constituirão, a qualquer título, a única e completa remuneração devida a CONTRATADA pela total execução dos serviços, sendo todas as obrigações decorrentes do contrato serão de responsabilidade da CONTRATADA.

**7.2.4 - Será exigido da empresa vencedora**, a apresentação de uma planilha de quantitativos e preços com todas as etapas de cálculo, onde expressem a composição detalhada de todos os preços unitários e global de cada item da planilha, fundamentado nos quantitativos de serviços compatíveis com o orçamento da Prefeitura.

**7.2.4.1.** A composição de preços deverá ser preenchida com os preços unitários para todos os itens quantificados, conforme Composição de Preços, assinada pelo responsável técnico da licitante, cujo nome, título e registro no CREA, deverão constar de maneira legível e clara (Lei Federal nº 5.194/66 e Resolução nº 218/73 - CONFEA), sem rasuras, emendas ou entrelinhas.

**7.2.4.2.** Os salários considerados nos cálculos não poderão ser inferiores a aqueles estabelecidos em acordos ou convenções trabalhistas celebradas entre entidades sindicais patronal e de empregados. E os encargos sociais e tributários deverão estar de acordo com alíquotas definidas na legislação vigente

**7.2.5.** Cada empresa poderá apresentar apenas uma proposta, sem prejuízos das ressalvas feitas por este edital.

**7.2.6.** É obrigatório o licitante apresentar na sua proposta de preços Planilha com as quantidades, e os preços unitário e total em real (R\$) para o valor total da proposta;

**7.2.7.** O valor global máximo permitido pela Prefeitura Municipal de Barra do Corda – MA, para efeito de contratação para o objeto desta Solicitação de Contratação de empresa para prestação de serviços de reforma do Mercado Público Municipal, localizado a rua Cel. Manoel Jose Salomão, bairro Centro no Município de Barra do Corda/MA, **valor global é de R\$ 475.421,28 (quatrocentos e setenta e cinco mil, quatrocentos e vinte e um reais e vinte oito centavos).**

**7.2.8.** A proposta da licitante deverá ser elaborada levando-se em consideração que o objeto deverá ser executado dentro da melhor técnica e de aprimorado acabamento e, ainda, entregue em perfeita condição de funcionamento;

**7.2.9.** No preço proposto pela Licitante deverão estar incluídos todos os componentes das despesas incidentes sobre os serviços, tais como: salário, encargos sociais, legislação previdenciária e trabalhista, taxa de administração, seguros em geral, todo e qualquer imposto ou taxa incidente, transporte de fiscalização, uniformes, vale-transporte, vale-refeição e quaisquer outros encargos decorrentes do objeto licitado, que são de exclusiva responsabilidade da Licitante, não cabendo à



**ESTADO DO MARANHÃO**  
**PREFEITURA MUNICIPAL DE BARRA DO CORDA**

PMBC/MA qualquer outro pagamento além dos preços propostos para a execução dos serviços licitados.

**7.2.10.** Nas hipóteses em que a Comissão Permanente de Licitação identificar preço que, segundo seu entendimento, seja incompatível com os preços de mercado, notificará a licitante que o ofertou para justificá-lo, sob pena de desclassificação de sua proposta, não se admitindo como justificativa de redução ou aumento excessivo de um preço a indicação de compensações operadas em outro preço.

**7.2.11.** Considera-se como menor preço global, para efeito de julgamento e classificação das propostas apresentadas o somatório total do preço global.

**CAPÍTULO VIII – DA ABERTURA E JULGAMENTO DOS DOCUMENTOS DE HABILITAÇÃO:**

**8.1.** No local, dia e hora previstos no edital, a CPL realizará o credenciamento dos licitantes presentes e receberá os envelopes contendo a documentação e proposta de preços, os quais serão abertos antes, e as propostas de preços abertas imediatamente após a fase de habilitação, desde que haja renúncia expressa ao direito de interpor recurso por parte de todas as licitantes, devidamente registradas em Ata.

**8.2.** Concluído a fase de credenciamento de todos os licitantes presentes, que se caracteriza com abertura do primeiro envelope contendo os Documentos de Habilitação não será permitida a participação de outros licitantes ou retardatários.

**8.3.** Na fase de credenciamento os licitantes entregarão a Presidente da CPL/PMBC/MA e as declarações exigências de credenciamento conforme previsão no edital.

**8.4.** O licitante deverá apresentar separadamente os Envelopes de nº 01 e de nº 02, devidamente lacrados e invioláveis, no momento da convocação pela Comissão de Licitação.

**8.5.** Após a entrega dos envelopes nº 01 - DOCUMENTOS DE HABILITAÇÃO e nº 02 - PROPOSTA DE PREÇOS, conferido sua inviolabilidade e rubricado no laque por todos os licitantes e membros da CPL, será aberto inicialmente, o envelope nº 01 - DOCUMENTOS DE HABILITAÇÃO contendo a documentação, a qual, depois de rubricada pela Presidente e membros da Comissão Permanente de Licitação, será oferecida ao exame e à rubrica dos representantes dos licitantes presentes à sessão.

**8.6.** A Comissão Permanente de Licitação examinará os documentos de habilitação de cada licitante e lavrará a correspondente ata, após o que divulgará o resultado de habilitação, dando ciência a todos os licitantes, em sessão pública, previamente marcada ou através de publicação na imprensa oficial.

**8.7.** Na hipótese de interposição de recurso na fase de habilitação, a Presidente da Comissão Permanente de Licitação notificará as licitantes do seu resultado, e convocará os interessados para nova



**ESTADO DO MARANHÃO**  
**PREFEITURA MUNICIPAL DE BARRA DO CORDA**

sessão pública para abertura das Propostas Comerciais das licitantes habilitadas, caso não tenha sido modificada a decisão anterior e depois de cumprida todas as formalidades legais conforme determina a Lei Federal nº. 8.666/93.

**8.8.** Se houver alteração do resultado do julgamento anterior será aberto novo prazo recursal.

**8.9.** Será inabilitada a licitante que não atenderem às exigências previstas neste Edital.

**8.10.** A Presidente informará as licitantes o resultado do julgamento da habilitação, anunciando as licitantes julgadas habilitadas e devolvendo às inabilitadas, sem abri-los, contra recibo, os envelopes n.º 02 – PROPOSTA COMERCIAL, após o decurso do prazo recursal ou a renúncia expressa ao direito de recurso lavrado em ata.

**8.11.** Havendo desistência expressa de todas as licitantes do direito de recorrer, em relação à fase de habilitação, ou após o decurso do prazo e análise dos recursos, proceder-se-á a abertura do envelope n.º 2 – PROPOSTA COMERCIAL das licitantes habilitadas, fazendo rubricar as folhas pelos membros da Comissão Permanente de Licitação e pelos representantes das licitantes ou por Comissão pelos mesmos nomeados.

**8.12.** Caso a segunda fase da reunião não ocorra logo após a primeira, o resultado da habilitação será comunicado às licitantes, juntamente com a data, hora e local para abertura dos envelopes contendo as propostas, devidamente registrado em ata.

**8.13.** Quando todas as licitantes forem inabilitadas ou todas as propostas forem desclassificadas a CPL poderá fixar aos Licitantes o prazo de **08 (oito) dias úteis** para apresentação de nova documentação ou de outras propostas, escoimadas nas causas que determinaram a inabilitação ou desclassificação. (Art. 48, § 3º, da Lei Federal Nº. 8.666/93, incluído pela Lei nº 9.648, de 1998).

**8.14.** As microempresas e empresas de pequeno porte, bem como as cooperativas enquadradas no artigo 34 da Lei nº 11.488, de 2007, que pretenderem se beneficiar nesta licitação do regime diferenciado e favorecido previsto na Lei Complementar nº 123, de 2006, e no Decreto nº 6.204, de 2007, deverão apresentar a respectiva declaração (anexo V), separadamente dos Envelopes de nº 01 e de nº 02.

**8.14.1.** Os licitantes acima identificados que não apresentarem a referida declaração não usufruirão do tratamento diferenciado estabelecido na Lei Complementar nº 123, de 2006.

**8.15.** Os licitantes inabilitados não terão seus envelopes de propostas abertos, ficando os mesmos à disposição dos interessados na sede da comissão de licitação.

**CAPÍTULO IX – DA ABERTURA E JULGAMENTO DAS PROPOSTAS DE PREÇOS:**



**ESTADO DO MARANHÃO**  
**PREFEITURA MUNICIPAL DE BARRA DO CORDA**

**9.1.** Na data, hora e local comunicado, a Comissão Permanente de Licitação, abrirá o **Envelope 02** das licitantes habilitadas e divulgará o valor global, de cada proposta cujos documentos serão analisados e rubricados pelos representantes das licitantes presentes e rubricados pela Comissão Permanente de Licitação.

**9.2.** Somente serão levadas em consideração, para efeito de julgamento, as propostas apresentadas de acordo com as exigências legais e regulamentares do presente edital.

**9.3.** A Comissão Permanente de Licitação verificará a PROPOSTA COMERCIAL quanto a eventuais erros aritméticos, os quais serão corrigidos pela Comissão Permanente de Licitação, na forma seguinte:

a) No caso de discrepância entre valores grafados em algarismos e por extenso, prevalecerá o valor por extenso;

b) No caso de erro de transcrição da quantidade prevista para o serviço, a quantidade e o preço total serão retificados, mantendo-se inalterado o preço unitário;

c) No caso de erro de multiplicação do preço unitário pela quantidade correspondente, o produto será retificado, mantendo-se inalterados o preço unitário e a quantidade;

d) No caso de erro de adição, a soma será retificada, mantendo-se inalteradas as parcelas.

**9.4.** O preço total da proposta será ajustado pela PMBC/MA/CPL. O valor resultante consistirá no preço-corrigido global da PROPOSTA COMERCIAL.

**9.5.** O critério de julgamento será o de **MENOR PREÇO GLOBAL**, considera-se como menor preço global, para efeito de julgamento e classificação das propostas apresentadas o somatório total do preço, do objeto deste certame.

**9.6.** A ordem de classificação das propostas de preços será crescente, sendo considerada classificada em primeiro lugar, a licitante que apresentar o MENOR PREÇO GLOBAL, e neste caso, será também declarada vencedora da licitação.

**9.7.** Finalmente após a verificação dos ajustes, a Comissão Permanente de Licitação analisará a PROPOSTA COMERCIAL das licitantes habilitadas, desclassificando aquela que:

**9.7.1.** Contiver vícios ou ilegalidades, for omissa ou apresentar irregularidades ou defeitos capazes de dificultar o julgamento;



**ESTADO DO MARANHÃO**  
**PREFEITURA MUNICIPAL DE BARRA DO CORDA**

**9.7.2.** Estiver em desacordo com qualquer das exigências da presente TOMADA DE PREÇO (Instrumento Convocatório);

**9.7.3.** Não apresentar as especificações, quantitativos, preços unitários e globais, em conformidade com as Planilhas Orçamentárias, Termo de Referência e demais documentos que integram este edital;

**9.7.4.** Contiver oferta de vantagem não prevista na TOMADA DE PREÇO, inclusive financiamentos subsidiados ou a fundo perdido, ou apresentar preço ou vantagem baseada nas ofertas dos demais licitantes;

**9.7.5.** Apresentar preço superior ao estimado por este certame;

**9.7.6.** Apresentar preços unitários ou globais simbólicos, irrisórios ou de valor zero, incompatíveis com os preços de mercado;

**9.7.7.** Apresentar preços manifestamente inexequíveis, assim considerados aqueles que não venham a ter demonstrada sua viabilidade, através de documentação que comprove que os custos dos insumos são coerentes com os de mercado e que os coeficientes de produtividade são compatíveis com a execução do objeto do contrato;

**9.7.8.** Se houver indícios de inexequibilidade da proposta de preço, ou em caso da necessidade de esclarecimentos complementares, poderá ser efetuada diligência, na forma do §3º do artigo 43 da Lei nº 8.666, de 1993.

**9.7.9** Após a eventual desclassificação das propostas que não atenderem às exigências dos itens acima, as demais propostas serão classificadas em ordem crescente dos preços propostos.

**9.7.10.** Classificadas as propostas, na hipótese de participação de licitantes microempresas - ME - ou empresas de pequeno porte - EPP -, ou de cooperativa enquadrada no artigo 34 da Lei nº 11.488, de 2007 - COOP -, será observado o disposto nos artigos 44 e 45 da Lei Complementar nº 123, de 2006, regulamentada pelo Decreto nº 6.204, de 2007:

**9.7.11.** A Comissão verificará as propostas classificadas ofertadas por licitantes ME/EPP/COOP que sejam iguais ou até 10% (dez por cento) superiores à proposta classificada em primeiro lugar, desde que a primeira colocada não seja uma ME/EPP/COOP.

**9.7.12.** As propostas que se enquadrarem nessa condição serão consideradas empatadas com a primeira colocada e o licitante ME/EPP/COOP melhor classificado será notificado para, se desejar, apresentar uma nova proposta de preço para desempate, obrigatoriamente com valor abaixo da primeira colocada.



**ESTADO DO MARANHÃO**  
**PREFEITURA MUNICIPAL DE BARRA DO CORDA**

**9.7.12.1.** A nova proposta de preço deverá ser apresentada de acordo com as regras deste Edital, no prazo de **24 horas**, contados da intimação do licitante, feita em sessão com registro da hora constando na Ata.

**9.7.12.2** Caso a ME/EPP/COOP melhor classificada desista ou não se manifeste no prazo estabelecido, ou não apresente proposta válida, serão convocadas as demais licitantes ME/EPP/COOP participantes que se encontrem naquele intervalo de 10% (dez por cento), na ordem de classificação, para o exercício do mesmo direito, segundo o estabelecido nos subitens anteriores.

**9.7.12.3.** Caso sejam identificadas propostas de licitantes ME/EPP/COOP empatadas, no referido intervalo de 10% (dez por cento), será realizado sorteio para definir qual das licitantes primeiro poderá apresentar nova proposta, conforme subitens acima.

**9.7.12.4.** Havendo êxito no procedimento, e sendo considerada válida a nova proposta apresentada, a ME/EPP/COOP assumirá a posição de primeira colocada do certame. Não havendo êxito, ou tendo sido a melhor oferta inicial apresentada por ME/EPP/COOP, ou ainda não existindo ME/EPP/COOP participante, permanecerá a classificação inicial.

**9.8.** Se a licitante for cooperativa de trabalho, para fins de aferição do preço ofertado, ao valor total proposto será acrescido o percentual de 15% (quinze por cento) a título de contribuição previdenciária que, nos termos do artigo 22, inciso IV, da Lei Federal nº 8.212, de 24 de junho de 1991, com a redação introduzida pela Lei Federal nº 9.876, de 26 de novembro de 1999, c/c artigo 15, I, da Lei Federal nº 8.212/91, constitui obrigação da Administração/contratante.

**9.9.** Juntamente com o julgamento das PROPOSTAS DE PREÇOS a Comissão de Licitação proferirá o julgamento final da licitação, declarando a mais vantajosa para a administração no certame, pendente todo o processo à autoridade superior para homologação e posterior adjudicação após os prazos recursais.

**9.10.** Caso haja alguma restrição na comprovação da regularidade fiscal de uma microempresa ou empresa de pequeno porte declarada vencedora da licitação, ser-lhe-á assegurado o prazo de 05 (cinco) dias úteis para a regularização da documentação, pagamento ou parcelamento do débito, e emissão de eventuais certidões negativas ou positivas com efeito de certidão negativa.

**9.11.** O termo inicial do prazo para regularização da documentação corresponderá à data da intimação ou da publicação da decisão em que a proponente for declarada vencedora do certame, prorrogável por igual período.



**ESTADO DO MARANHÃO**  
**PREFEITURA MUNICIPAL DE BARRA DO CORDA**

**9.12.** A prorrogação do prazo previsto no subitem anterior deverá sempre ser concedida pela administração quando requerida pela LICITANTE, a não ser que exista urgência na contratação ou prazo insuficiente para o empenho, devidamente justificado.

**9.13.** O curso do prazo recursal somente começará a fluir após o encerramento do prazo para a regularização da documentação de regularidade fiscal da LICITANTE declarada vencedora.

**9.14.** A não regularização da documentação, no caso das ME/EPPs, no prazo previsto no item 9.11 implicará decadência do direito à contratação, sem prejuízo das sanções previstas neste Edital, sendo facultado à Administração convocar as LICITANTES remanescentes, na ordem de classificação, ou revogar a licitação.

**9.15.** Publicado na imprensa oficial o resultado do julgamento da licitação, efetuada a regularização da documentação relativa à regularidade fiscal da LICITANTE declarada vencedora, se for o caso, e decididos os recursos eventualmente interpostos ou decorrido o prazo recursal sem sua interposição, o julgamento da licitação será submetido à autoridade CONTRATANTE para homologação do procedimento, adjudicação de seu objeto à LICITANTE vencedora e decisão quanto à contratação.

**9.16.** Após analisar a conformidade das propostas com o estabelecido nesta TOMADA DE PREÇO, será declarada como mais vantajosa para a Administração à oferta de menor preço global.

**9.17.** Caso todas as propostas sejam desclassificadas, a Administração poderá utilizar-se da previsão contida no artigo 48, §3º, da Lei Federal 8.666/93.

**CAPÍTULO X – DA IMPUGNAÇÃO E RECURSOS ADMINISTRATIVOS:**

**10.1.** A impugnação do Edital e de seus anexos deverá ser dirigida à autoridade que assinou o Edital e protocolada na Prefeitura Municipal de Barra do Corda - MA, conforme segue abaixo:

**10.1.2.** Qualquer cidadão é parte legítima para impugnar edital de licitação por irregularidade na aplicação desta Lei, devendo protocolar o pedido até 5 (cinco) dias úteis antes da data fixada para a abertura dos envelopes de habilitação, devendo a Administração julgar e responder à impugnação em até 3 (três) dias úteis, sem prejuízo da faculdade prevista no § 1º do art. 113. (Art. 41, § 1º, da Lei Federal Nº. 8.666/93).

**10.1.3.** Pelo licitante, até 02 (dois) dias úteis antes da data fixada no preâmbulo deste Edital.

**10.1.4.** Decairá do direito de impugnar os termos do edital de licitação perante a administração o licitante que não o fizer até o segundo dia útil que anteceder a abertura dos envelopes de habilitação. (Art. 41, § 2º, da Lei Federal Nº. 8.666/93).



**ESTADO DO MARANHÃO**  
**PREFEITURA MUNICIPAL DE BARRA DO CORDA**

**10.1.5.** A impugnação feita tempestivamente pelo licitante não o impedirá de participar do processo licitatório até o trânsito em julgado da decisão a ela pertinente, devendo, por conseguinte, entregar os DOCUMENTOS DE HABILITAÇÃO e a PROPOSTA COMERCIAL à Comissão Permanente de Licitação, junto com as outras licitantes, na data, hora e local fixado neste Edital. (Art. 41, § 3º, da Lei Federal Nº. 8.666/93).

**10.1.6.** Tomar-se-á por base, para efeito de contagem de prazo, a exclusão da data fixada no preâmbulo deste Edital e a inclusão da data do vencimento para o recebimento das impugnações;

**10.6.7.** Apresentada a impugnação à mesma será respondida ao interessado, dando-se ciência aos demais adquirentes do Edital, antes da abertura do envelope contendo os DOCUMENTOS DE HABILITAÇÃO;

**10.2. DOS RECURSOS ADMINISTRATIVOS:**

**10.2.1** Eventuais recursos serão dirigidos à autoridade superior, por intermédio da que praticou o ato recorrido, na forma e nos prazos previstos estabelecidos no art. 109, da Lei Federal nº 8.666/93, e deverão ser protocolados no Protocolo da Prefeitura Municipal de Barra do Corda - MA, na Rua Isaac Martins, nº. 371 – Centro, Barra do Corda/MA, nos dias úteis, no horário das 08h00 às 12h00.

**10.2.2.** Divulgada o resultado da licitação pela Comissão Permanente de Licitação, no tocante à fase de habilitação ou de classificação da proposta, se dela discordar, a licitante terá o prazo de 05 (cinco) dias úteis para interpor recurso, contado da data de divulgação do resultado da respectiva fase, exceto se dela renunciar expressamente. Art. 109, Inciso I, da Lei Federal nº 8.666/93.

**10.2.3.** Na hipótese de interposição de recurso na fase de habilitação, a Presidente da Comissão Permanente de Licitação notificará formalmente os demais licitantes, que poderão impugná-lo no prazo de 05 (cinco) dias úteis; após o que, com a apreciação de todas as argumentações, notificará os licitantes do seu resultado, e convocará os interessados para nova sessão pública e abertura das propostas comerciais dos licitantes habilitados. Art. 109, § 3º da Lei Federal nº 8.666/93.

**10.2.4.** A propositura de recursos administrativos sobre o presente certame obedecerá ao que estabelecem os incisos I, II e III do artigo 109, da Lei Federal Nº. 8.666/93, como segue:

I - Recurso, no prazo de 05 (cinco) dias úteis a contar da intimação do ato ou da lavratura da ata, nos casos de:

- a) Habilitação ou inabilitação do licitante;
- b) Julgamento das propostas;
- c) Anulação ou revogação da licitação;



**ESTADO DO MARANHÃO**  
**PREFEITURA MUNICIPAL DE BARRA DO CORDA**

- d) Indeferimento do pedido de inscrição em registro cadastral, sua alteração ou cancelamento;
  - e) Rescisão do contrato, a que se refere o inciso I do Art. 79 desta lei;
  - f) Aplicação das penas de advertência, suspensão temporária ou de multa.
- II - Representação, no prazo de 02 (dois) dias úteis da intimação da decisão relacionada com o objeto da licitação ou do contrato, de que não caiba recurso hierárquico;

III - Pedido de reconsideração, de decisão de Ministro de Estado, ou Secretário Estadual ou Municipal, conforme o caso, na hipótese do § 4º do art. 87 desta lei, no prazo de 10 (dez) dias úteis da intimação do ato.

**10.2.5.** Nenhum prazo de recurso, representação ou pedido de reconsideração se inicia ou corre sem que os autos do processo estejam com vista franqueada ao interessado.

**10.2.6.** Os recursos, impugnações e/ou esclarecimentos deverão ser protocolados, observado o que dispõem os §§ 1º e 2º do art. 41 da Lei 8.666/93, diretamente no Protocolo da Prefeitura Municipal de Barra do Corda, localizada no endereço contido no preâmbulo do presente Edital.

**10.2.7.** A falta de manifestação imediata e motivada da licitante importará a decadência do direito de recurso e os recursos imotivados ou insubsistentes não serão recebidos.

**CAPÍTULO XI – SUPORTE LEGAL:**

**11.1.** A presente licitação reger-se-á pela Lei nº 8.666, de 21.06.93 e suas alterações posteriores.

**11.2.** Esta licitação foi regularmente autorizada pelo Prefeito Municipal de Barra do Corda - MA conforme consta do processo administrativo de nº 119/2022/PMBC/MA.

**CAPÍTULO XII – INFORMAÇÕES TÉCNICAS:**

**12.1.** Quaisquer informações poderão ser obtidas junto a Comissão Permanente de Licitação da PMBC/MA, na Rua Isaac Martins, nº. 371 – Centro, Barra do Corda/MA.

**CAPÍTULO XIII – DO ENQUADRAMENTO DA LEI COMPLEMENTAR 123/2006:**

**13.1.** As microempresas e empresas de pequeno porte que desejarem usufruir do tratamento diferenciado e favorecido previsto na Lei Complementar nº 123, de 14 de dezembro de 2006, deverão apresentar, obrigatoriamente, documento hábil a comprovar a situação de microempresa ou empresa de pequeno porte da declarante. A não apresentação de documento hábil para comprovar a situação de microempresa ou empresa de pequeno porte na fase habilitatórias, implicará no decaimento do direito de reclamar, posteriormente, de tratamento diferenciado e favorecido para este certame.



ESTADO DO MARANHÃO  
PREFEITURA MUNICIPAL DE BARRA DO CORDA

**13.2.** Para microempresas e empresas de pequeno porte, em cumprimento ao Artigo 43, da Lei Complementar nº 123/2006, caso haja alguma restrição na comprovação da regularidade fiscal será assegurado o prazo de 2 (dois) dias úteis (a partir do momento que for declarada vencedora do certame), prorrogáveis, a critério da Administração por igual período, para a regularização da documentação, pagamento ou parcelamento do débito, e emissão de eventuais certidões negativas ou positivas com efeito de negativa. A não regularização da documentação no prazo aqui previsto implicará na decadência do direito de contratação, sem prejuízo das sanções previstas em Lei.

**13.3.** Não poderão se beneficiar do regime diferenciado e favorecido em licitações concedido às microempresas e empresas de pequeno porte pela Lei Complementar nº 123, de 14 de dezembro de 2006, licitantes que se enquadrem em qualquer das exclusões relacionadas no artigo terceiro da referida Lei.

**CAPÍTULO XIV – FONTES DE RECURSOS E DOTAÇÃO ORÇAMENTÁRIA:**

**14.1.** As despesas decorrentes com a execução dos serviços, objetos desta licitação, correrão por conta das seguintes dotações:

DOTAÇÃO ORÇAMENTÁRIA	PROJET. ATIVIDADE	DESCRIÇÃO	ELEMENTO DE DESPESA	FONTE RECURSO
15.451.1002.2048.0000	2048	Man. E funcionamento da Sec. De infraestrutura	3.3.90.39	Recursos ordinários

**CAPÍTULO XV – DO PRAZO PARA EXECUÇÃO DOS SERVIÇOS:**

**15.1.** O contrato a ser firmado entre a Prefeitura Municipal de Barra do Corda - MA e o adjudicado, a preço global, terá a vigência de 12 (doze) meses, após a sua assinatura, se subordinará à legislação que rege a matéria e poderá ser prorrogado, na forma do art. 57, inciso II, da Lei 8.666/93.

**15.2.** O prazo de execução dos serviços será conforme cronograma físico financeiro, devendo a licitante vencedora iniciar os serviços no prazo máximo de 05 (cinco) dias corridos, contados do da assinatura do contrato, podendo ser prorrogado mediante solicitação expressa, devidamente justificada e aceita pela **CONTRATANTE**, nos termos da Lei nº 8.666/93 e suas alterações;

**15.3.** A autoridade competente emitirá a Ordem de Serviço em até 02 (dois) dias úteis, contados da assinatura do Contrato;

**15.4.** Os prazos poderão ser prorrogados, mantidas as demais cláusulas do Contrato e assegurada a manutenção de seu equilíbrio econômico-financeiro, de conformidade com o disposto no § 1º do Art.



**ESTADO DO MARANHÃO**  
**PREFEITURA MUNICIPAL DE BARRA DO CORDA**

57, da Lei nº 8.666/93 e suas alterações, desde que justificado por escrito e devidamente aprovado pela PMBC/MA.

**CAPÍTULO XVI – TIPO E REGIME DA LICITAÇÃO:**

**16.1.** A presente licitação obedecerá ao tipo de "**menor preço**", sob a forma de execução indireta, por regime de empreitada por preço global, conforme o artigo 45, § 1º, inciso I, da Lei nº 8.666, de 21.06.93 e suas alterações posteriores.

**CAPÍTULO XVII – DOS CUSTOS DA LICITAÇÃO:**

**17.1.** A licitante deverá arcar com todos os custos associados à preparação e apresentação de sua proposta. A PMBC/MA em nenhuma hipótese será responsável por tais custos, quaisquer que sejam os procedimentos seguidos na licitação ou os resultados desta.

**CAPÍTULO XVIII – DA ADJUDICAÇÃO E HOMOLOGAÇÃO:**

**18.1.** Após o regular decurso da fase recursal, o processo licitatório será submetido à autoridade competente para que se proceda à devida adjudicação e consequente homologação do objeto licitado ao licitante vencedor.

**18.2.** A CPL examinará as propostas e decidirá sobre a classificação ou desclassificação das propostas apresentadas pelos licitantes habilitados e as classificará, em ordem crescente, em função do menor preço Global, oferecido observada as disposições neste edital, abrindo-se prazo para a apresentação de eventuais recursos.

**18.3.** Decididos os recursos, ou transcorrido o prazo sem sua interposição, a Presidente da CPL procederá a adjudicação de seu objeto ao licitante classificado em primeiro lugar e encaminhará o processo administrativo à autoridade competente, para, a seu critério, proceder a homologação do procedimento licitatório com a oportuna convocação da adjudicatária para subscrever o contrato.

**18.4.** Das sessões realizadas, lavrar-se-ão atas circunstanciadas, que serão assinadas pelos membros da CPL e pelos representantes legais ou credenciados presentes.

**18.5.** É facultado à CPL ou autoridade superior, em qualquer fase da licitação, promover diligência destinada a esclarecer ou complementar a instrução do processo.

**18.6.** A PMBC/MA se reserva o direito de revogar, no todo ou em parte, o procedimento licitatório e rejeitar todas as propostas a qualquer momento antecedendo a assinatura do contrato, por razões de interesse público decorrente de fato superveniente, devidamente comprovado, ou de anulá-lo por ilegalidade, sem que as licitantes caibam qualquer direito de indenização ou ressarcimento.



**ESTADO DO MARANHÃO**  
**PREFEITURA MUNICIPAL DE BARRA DO CORDA**

**18.7.** A recusa injustificada da licitante vencedora em assinar o contrato, aceitar ou retirar o instrumento equivalente, dentro do prazo previsto neste edital, caracteriza o não cumprimento total da obrigação assumida, sujeitando-o às penalidades previstas na Lei nº 8.666 de 21.06.93 e suas alterações posteriores.

**18.8.** Este Edital, os Projetos, as Especificações Técnicas, Planilhas Orçamentárias e PROPOSTAS DE PREÇOS, farão parte integrante do Contrato a ser celebrado com o licitante vencedor, independentemente de transcrição.

**18.9.** A contratação dos trabalhos objeto da presente licitação reger-se-á e formalizar-se-á nos termos previstos pela Lei nº 8.666, de 21.06.93 e suas alterações posteriores.

**18.10.** A Homologação dos atos praticados no procedimento e a adjudicação do objeto desta licitação serão efetuadas por ato da Prefeitura Municipal de Barra do Corda - MA, que determinará a lavratura do necessário Contrato observando-se as condições estipuladas neste Edital.

**CAPÍTULO XIX – DO REAJUSTAMENTO DE PREÇOS:**

**19.1.** Os preços contratuais poderão ser reajustados com periodicidade anual, nos termos da Lei no 10.192, de 14 de fevereiro de 2010, tomando-se por base a data da proposta, pela variação de Índices Nacionais, calculados pela Fundação Getúlio Vargas e publicados na seção de Índices Econômicos da revista "Conjuntura Econômica" da FGV, pela seguinte fórmula:

$R = V(I - I_0)/I_0$ , onde:

Sendo: R = Valor do reajuste procurado; V = Valor contratual da /serviço a ser reajustado; I<sub>0</sub> = Índice inicial - refere-se ao índice de custos do mês correspondente à data fixada para entrega da proposta, *pro rata dia*; I = Índice relativo à data do reajuste, *pro rata dia*.  $R = V [ I - I_0 / I_0 ]$

a) O índice de reajuste empregado na fórmula acima será o Índice Nacional da Construção Civil – Coluna 35 - calculado e publicado pela Fundação Getúlio Vargas na revista Conjuntura Econômico.

b) Ocorrendo a hipótese de alteração do prazo de reajuste estabelecido neste Edital, o Contrato decorrente desta TOMADA DE PREÇO, se adequará de pronto às condições que vierem a ser estabelecidas pelo Poder Executivo ou Legislativo, no tocante à política econômica brasileira, se delas divergentes.

**19.2.** Em caso de atraso na execução das s/serviços atribuível à licitante adjudicatária, os preços contratuais serão reajustados pela fórmula estabelecida no subitem precedente, obedecendo-se os seguintes critérios:



**ESTADO DO MARANHÃO**  
**PREFEITURA MUNICIPAL DE BARRA DO CORDA**

- a) Se os índices aumentarem prevalecerão aqueles vigentes nas datas em que a etapa das s/serviços seria realizada de conformidade com o programado no cronograma físico-financeiro;
- b) Se os índices diminuírem prevalecerão aqueles vigentes nas datas em que as s/serviços forem executados.

**CAPÍTULO XX – ACRÉSCIMO OU SUPRESSÃO:**

**20.1.** A Prefeitura Municipal de Barra do Corda - MA reserva-se o direito de aumentar ou reduzir o valor inicial atualizado do Contrato em até 25% (vinte e cinco por cento), previstos no parágrafo 1º, do art. 65, da Lei nº 8.666/93, sem que dessa decisão caiba, às licitantes, direito a qualquer indenização.

**CAPÍTULO XXI – DAS PLANILHAS ORÇAMENTÁRIAS:**

**21.1.** As planilhas deverão ser preenchidas com os quantitativos de preços unitários e globais propostos;

**21.2.** Na planilha, o somatório do produto dos preços unitários propostos pelos quantitativos apresentados, deverá constituir o preço proposto;

**21.3.** Nos preços unitários deverão estar incluídos, todos os custos de fornecimento, transportes, carga e descarga dos materiais, tributos, lucros e quaisquer encargos que incidam sobre os serviços;

**21.4.** Não serão levadas em considerações quaisquer ofertas ou vantagens que não se enquadrem, nas especificações exigidas.

**21.5.** A licitante deverá cotar todos os itens sendo desclassificada quem não o fizer.

**21.6.** Serão desclassificadas as propostas que apresentarem preços globais superiores aos fixados pela PMBC/MA.

**CAPÍTULO XXII – DA SUBCONTRATAÇÃO E SUB-ROGAÇÃO:**

**22.1.** É vedado à subcontratação total do objeto desta licitação. A Contratada poderá subcontratar a execução parcial dos serviços objeto deste certame, mediante autorização da Prefeitura de Barra do Corda, devendo neste caso, responder pela execução e qualidade técnica dos serviços subcontratados.

**22.2.** A empresa contratada compromete-se a substituir a subcontratada, no prazo máximo de 05 (cinco) dias, na hipótese de extinção da subcontratação, mantendo o percentual originalmente contratado até a sua execução total, notificando o órgão ou entidade contratante, sob pena de rescisão, sem prejuízo das sanções cabíveis.



**ESTADO DO MARANHÃO**  
**PREFEITURA MUNICIPAL DE BARRA DO CORDA**

**22.3.** A empresa contratada responsabiliza-se pela padronização, compatibilidade, gerenciamento centralizado e qualidade da subcontratação.

**22.4.** No caso de subcontratação, deverá ficar demonstrado e documentado que esta somente abrangerá etapas dos serviços, ficando claro que a subcontratada apenas reforçará a capacidade técnica da CONTRATADA, que executará, por seus próprios meios, o principal do serviço de que trata este Edital, assumindo a responsabilidade direta e integral pela qualidade dos serviços contratados.

**22.5.** A assinatura do contrato caberá somente à empresa vencedora, por ser a única responsável perante a PMBC/MA, mesmo que tenha havido apresentação de empresa a ser subcontratada para a execução de determinados serviços integrantes desta licitação.

**22.6.** A **CONTRATADA** ao requerer autorização para subcontratação de parte dos serviços deverá comprovar perante a Administração a regularidade jurídico/fiscal e trabalhista de sua subcontratada, respondendo, solidariamente com esta, pelo inadimplemento destas quando relacionadas com o objeto do contrato.

**22.7.** A relação que se estabelece na assinatura do contrato é exclusivamente entre a PMBC/MA e a Contratada, não havendo qualquer vínculo ou relação de nenhuma espécie entre a PMBC/MA e a subcontratada, inclusive no que pertine a medição e pagamento direto a subcontratada, com exceção das Microempresas e Empresas de Pequeno Porte (EPP), para as quais os empenhos e pagamentos referentes às parcelas subcontratadas serão destinados diretamente.

**22.8.** Não será permitida a subcontratação quando a vencedora do certame for:

- a) Microempresa ou empresa de pequeno porte;
- b) Consórcio composto em sua totalidade por microempresas e empresas de pequeno porte, respeitado o disposto no art. 33 da Lei nº 8.666, de 1993;
- c) Consórcio composto parcialmente por microempresas ou empresas de pequeno porte com participação igual ou superior ao percentual exigido de subcontratação.

**CAPÍTULO XXIII – DA GARANTIA DO CONTRATO:**

**23.1.** O objeto desta Licitação não haverá garantia de contrato.

**CAPÍTULO XXIV – DO CONTRATO:**

**24.1.** A Execução dos serviços será contratada com a proponente vencedora, que será notificada por escrito, para satisfazer os requisitos necessários à assinatura do Contrato.



**ESTADO DO MARANHÃO**  
**PREFEITURA MUNICIPAL DE BARRA DO CORDA**

**24.2.** O prazo para assinatura do Contrato será de até 05 (cinco) dias consecutivos contados da data da convocação para esse fim. Este prazo poderá ser prorrogado uma vez por igual período quando solicitado pela licitante vencedora durante o seu transcurso e desde que ocorra motivo justificado e aceito pela Administração.

**24.3.** Se decorrido o prazo a proponente vencedora não atender a notificação a que se refere o subitem anterior, a Comissão de Licitação convidará, segundo a ordem de classificação, outro licitante, obedecendo às mesmas condições da licitante vencedora, inclusive quanto ao preço ou se preferir, procederá à nova licitação. Sem prejuízo das sanções previstas no art. 81 da Lei nº 8.666/1993.

**24.4.** A recusa injustificada do licitante vencedor em assinar o contrato, aceitar ou retirar o instrumento equivalente, dentro do prazo estabelecido pela CPL, caracteriza o descumprimento total da obrigação assumida, sujeitando-o às penalidades legalmente estabelecidas.

**24.5.** A administração deverá promover, no prazo legal, a publicação do Extrato do Contrato no Diário Oficial dos Municípios – DOM e Diário Oficial do Estado.

**24.6.** O contratado é responsável pelos encargos trabalhistas, previdenciários, fiscais, alvarás, taxas, resultantes da execução do contrato.

**24.7.** Será de responsabilidade da contrata, executar com perfeição, segurança, seguindo o plano de trabalho e metodologia apresentada para todos os serviços contratados, sendo responsável pela existência de todo e qualquer vício, irregularidade ou simples defeito de execução, mesmo após o recebimento do serviço, obrigando-se a repará-lo de imediato;

**24.8.** A contratada deverá comunicar, por escrito, à contratante quaisquer erros ou incoerências verificadas, não sendo, a eventual existência de falhas, razão para execução incorreta de serviços de qualquer natureza;

**24.9.** Na execução dos serviços, a contratada deverá empregar profissionais devidamente habilitados à função, sendo-lhe vedada sub empreitar totalmente os serviços especializados, sem autorização expressa da contratante. Uma vez comprovada a idoneidade técnica do subempreiteiro, a critério da Fiscalização, esta poderá ser autorizada.

**24.10.** A contratada deverá a pedido da fiscalização, excluir imediatamente de sua equipe qualquer integrante que esta julgue incompetente ou inadequado à consecução dos serviços, sem que se justifique, nesta situação, atraso no cumprimento dos prazos contratuais;

**24.11.** A contratada deverá durante a execução dos serviços, cumprir as prescrições referentes às Leis Trabalhistas, de Previdência Social e de Seguro de Acidentes do Trabalho, efetuar o pagamento de impostos, taxas e outras obrigações financeiras que incidam ou venham incidir sobre o contrato.



**ESTADO DO MARANHÃO**  
**PREFEITURA MUNICIPAL DE BARRA DO CORDA**

**24.12.** A contratada deverá providenciar o uso de equipamentos de proteção individual para o adequado desempenho de cada atividade, bem como o uso frequente e sistemático de EPC- Equipamento de Proteção Coletivo;

**24.13.** Deverá durante a execução dos serviços, assumir inteira responsabilidade civil, administrativa e penal por quaisquer danos e prejuízos materiais ou pessoais causados à contratante ou à terceiros, cometido por seus empregados ou prepostos;

**24.14.** A contratada deverá aceitar, nas mesmas condições contratuais, os acréscimos ou supressões que se fizerem necessários do valor inicial, conforme art. 65, § 1º, da Lei 8.666/93;

**CAPÍTULO XXV – DO PAGAMENTO:**

**25.1.** O pagamento será efetuado após a entrega no protocolo da Prefeitura Municipal de Barra do Corda - MA a nota fiscal referente à parcela dos serviços executados, de acordo com o serviço prestado, conforme termo de referência, devidamente atestada pelo gestor do contrato a ser designado pela administração.

**25.2.** O pagamento do preço contratual deverá guardar estreita relação com a execução dos serviços contratados o qual deverá ser realizado nas etapas conforme termo de referência.

**25.3.** Nenhum pagamento será efetuado à CONTRATADA enquanto pendente de liquidação qualquer obrigação financeira que lhe caiba, sem prejuízo do que a referida obrigação pendente poderá ser descontada do pagamento devido pela PMBDC, pagando-se então, apenas o saldo, se houver.

**25.4.** A Contratada entregará, obrigatoriamente, junto com a nota fiscal de prestação de serviços, à Secretaria gestora deste contrato, como condição para a efetivação do pagamento, os seguintes documentos:

a) Solicitação de pagamento e respectiva fatura e Nota Fiscal (emitida após execução do cronograma da prestação de serviços);

b) cópia do contrato e ordem de serviço emitida pela contratante;

c) Medição assinada pelo contratado e fiscal da contratante pela execução dos serviços

c) Certidões de regularidade fiscal da empresa no âmbito federal, estadual e municipal;

**25.5.** A liberação do pagamento ficará condicionada à apresentação da documentação exigida acima. No caso de irregularidade na emissão dos documentos descritos no item anterior, o prazo de pagamento será contado a partir de sua reapresentação, desde que devidamente regularizados.



**ESTADO DO MARANHÃO**  
**PREFEITURA MUNICIPAL DE BARRA DO CORDA**

**25.6.** Deverá ser destacado também, na nota fiscal, o percentual, relativo ao ISSQN (Imposto sobre Serviços de Qualquer Natureza) e relativo ao IRRF (Imposto de Renda Retido na Fonte).

**CAPÍTULO XXVI – DAS PENALIDADES:**

**26.1.** As penalidades administrativas aplicáveis à CONTRATADA, por inadimplência, estão previstas nos arts. 81, 87, 88 e seus parágrafos, todos da Lei nº 8.666/93.

**26.2.** A recusa da adjudicatária em assinar o contrato, sem justificativa aceita pela Administração, dentro do prazo estabelecido, implicará a imposição de multa correspondente a 10% (dez por cento) do valor da proposta, reajustado pelo último índice conhecido na data da aplicação da pena, e demais sanções previstas no artigo 87 da Lei Federal nº 8.666/93, a critério da Administração.

**26.3.** O valor da multa será atualizado monetariamente de acordo com o índice de reajustamento contratual.

**26.4.** A empresa vencedora do certame responderá administrativamente pela qualidade e eficiência dos serviços por ela executado, e essa se estenderá até a finalização dos mesmos.

**26.5.** A verificação, durante a realização dos serviços, de quaisquer falhas que importem em prejuízo à Administração ou terceiros, serão consideradas como inexecução parcial do contrato.

**26.6.** Será a empresa responsabilizada administrativamente por falhas ou erros na execução da que vierem a acarretar prejuízos a PMBC/MA, sem exclusão da responsabilidade criminal e civil por danos morais ou físicos a terceiros, nos termos da Lei.

**26.7.** Com fundamento nos artigos 86 e 87 da Lei n.º 8.666/93, a CONTRATADA ficará sujeita, no caso de atraso injustificado, assim considerado pela Administração, inexecução parcial ou inexecução total da obrigação, sem prejuízo das responsabilidades civil e criminal, assegurada a prévia e ampla defesa, às seguintes

Penalidades:

I - advertência;

II - multa sobre o valor total do contrato, recolhida no prazo de 15 (quinze) dias, contados da comunicação oficial, cujos percentuais estão definidos neste instrumento convocatório;

III - suspensão temporária do direito de participar de licitação e impedimento de contratar com a Administração, pelo prazo de até 2 (dois) anos;



**ESTADO DO MARANHÃO**  
**PREFEITURA MUNICIPAL DE BARRA DO CORDA**

IV - declaração de inidoneidade para licitar ou contratar com a Administração Pública enquanto perdurarem os motivos determinantes da punição ou até que seja promovida a reabilitação perante a própria autoridade que aplicou a penalidade, que será concedida sempre que a **licitante** ressarcir a Administração da PMBC/MA pelos prejuízos resultantes e após decorrido o prazo da sanção aplicada com base no subitem anterior.

**26.8.** As sanções de multa podem ser aplicadas à CONTRATADA juntamente com a de advertência, suspensão temporária do direito de participar de licitação com a Administração e impedimento de licitar e contratar com a União, Estados, Distrito Federal e Municípios; e poderão ser descontadas do pagamento a ser efetuado.

**26.9.** Nos casos de fraude na execução do contrato cabe a declaração de inidoneidade para licitar ou contratar com a Administração Pública.

**26.10. DAS MULTAS ADMINISTRATIVAS:**

**26.10.1.** Nos casos de inadimplemento ou inexecução total do contrato, por culpa exclusiva da CONTRATADA, cabe a aplicação da penalidade de suspensão temporária do direito de contratar com a Administração, além de multa de 10% (dez por cento) do valor do contrato, independente de rescisão unilateral e demais sanções previstas em lei;

**26.10.2.** Nos casos de inexecução parcial dos serviços, será cobrada multa de 2% (dois por cento) do valor da parte não executada do contrato, sem prejuízo da responsabilidade civil e perdas das garantias contratuais.

**26.10.3.** O atraso injustificado na execução do contrato sujeitará o contratado à multa de mora, será cobrada multa 5% (dois por cento) incidentes sobre o valor da etapa ou fase em atraso.

**CAPÍTULO XXVII – DAS OBRIGAÇÕES:**

**27.1. DA CONTRATANTE:**

**27.1.1.** Informar os locais os quais os serviços serão prestados;

**27.1.2.** Fiscalizar a execução dos serviços;

**27.1.3.** Efetuar os pagamentos devidos à contratada, conforme estabelecido neste edital;

**27.1.4.** Notificar a CONTRATADA, imediatamente, sobre as faltas e defeitos observados na execução do contrato.



**ESTADO DO MARANHÃO**  
**PREFEITURA MUNICIPAL DE BARRA DO CORDA**

**27.1.5.** Reter os tributos e contribuições sobre os pagamentos efetuados, utilizando-se as alíquotas previstas para cada tipo de serviço, conforme legislação.

**27.1.6.** Aplicar penalidades, conforme o caso.

**27.1.7.** Prestar as informações e os esclarecimentos que venham a ser solicitado pela contratada;

**27.2. DA CONTRATADA:**

**27.2.1.** Responsabilizarem-se pelas despesas de licenças, alvará, taxas, alimentação, hospedagem, dos tributos, encargos trabalhistas, previdenciários, fiscais, comerciais, taxas, fretes, seguros, deslocamento de pessoal, prestação de garantia e quaisquer outras que incidam ou venham a incidir na execução do contrato;

**27.2.2.** Administrar com zelo e probidade a execução dos serviços, respeitando com absoluto rigor o orçamento aprovado e evitando a prática de atos e a adoção de medidas que resultem em elevação de custos dos serviços, inclusive no que respeita à arrematação, seleção, contratação e administração de mão de obra necessária à realização dos serviços;

**27.2.3.** Atender prontamente às recomendações regulares da fiscalização;

**27.2.4.** Zelar pelos interesses do Município de Barra do Corda relativamente ao objeto do contrato;

**27.2.5.** Executar os serviços respeitando todas as normas de segurança do trabalho, com profissionais capacitados e em total conformidade com a legislação pertinente ao objeto licitado;

**27.2.6.** Manter permanentemente nos locais de execução dos serviços um representante com plenos poderes para representar e obrigar a CONTRATADA frente ao Município de Barra do Corda;

**27.2.7.** Executar o objeto deste contrato de acordo com os projetos e especificações fornecidos pelo Município de Barra do Corda e as normas aprovadas ou recomendadas pela ABNT.

**27.2.8.** A CONTRATADA responde solidariamente, no caso de subempreitada.

**27.2.9.** Atender e cumprir rigorosamente as especificações, características e condições definidas e relacionadas neste Edital e na sua proposta;

**27.2.10.** Substituir qualquer material danificado ou que não atenda as especificações estabelecidas neste Edital.

**27.2.11.** Reconhecer que o inadimplemento do contrato, motivado pelo não cumprimento, por parte da CONTRATADA, das multas e dos encargos trabalhistas, fiscais e comerciais, não transfere ao



ESTADO DO MARANHÃO  
PREFEITURA MUNICIPAL DE BARRA DO CORDA

Município de Barra do Corda - MA a responsabilidade por seu pagamento nem poderá onerar o objeto do contrato;

**27.2.12.** Responder pelas obrigações e compromissos assumidos, a qualquer título, perante seus fornecedores ou terceiros em razão ou não do objeto do contrato;

**27.2.13.** Todos os equipamentos, pessoal, materiais, para prestação dos serviços serão por conta da contratada;

**27.2.14.** Responsabilizar-se pelos encargos trabalhistas, previdenciários (observado o art. 31, da Lei 8.212/91), fiscais e comerciais resultantes da execução do contrato, bem como pelas multas ou penalidades correspondentes.

**27.2.15.** A contratada no ato da assinatura do contrato ou instrumento equivalente na forma da legislação, indicará um Técnico Responsável pela coordenação dos serviços, que atenderá a administração por qualquer falha ou inconsistência na prestação dos serviços, sendo que seus empregados, quando em serviços nas dependências do contratante, portando uniformes e crachás de identificação e manter técnicos especializados de plantão durante a execução dos serviços, ou qualquer situações que os exijam.

**27.2.16.** A licitante contratada será única, integral e exclusivo responsável em qualquer caso por todos os prejuízos, de qualquer natureza, que causar a PMBDC ou, ainda, a terceiros, em decorrência da execução dos serviços objeto do Contrato, respondendo por si e por seus sucessores.

**27.2.17.** A contratada compromete se a todos os termos da TOMADA DE PREÇO Nº \_\_\_/2022/PMBC/MA.

**CAPÍTULO XXIII – DO RECEBIMENTO DOS SERVIÇOS:**

**28.1.** A fiscalização receberá os serviços:

**a) O Recebimento será provisório,** concluídos os serviços, após comunicação formal por escrito do adimplemento pelo licitante contratado, a PMBC/MA procederá ao recebimento provisório do objeto, pela FISCALIZAÇÃO, mediante termo circunstanciado, assinadas pelas partes.

**b) Definitivamente,** por servidor ou comissão designada pela autoridade competente, mediante termo circunstanciado, assinado pelas partes, após o decurso do prazo de observação, ou vistoria que comprove a adequação do objeto aos termos contratuais, observando o disposto no Artigo 69, da Lei 8.666/93.



**ESTADO DO MARANHÃO**  
**PREFEITURA MUNICIPAL DE BARRA DO CORDA**

**28.2.** O recebimento provisório ou definitivo não exclui a responsabilidade civil pela qualidade e segurança dos serviços objeto da Licitação que originou o presente Contrato, e nem ético-profissional pela perfeita execução do mesmo, dentro dos limites estabelecidos pela Lei ou pelo Contrato.

**28.3.** O licitante vencedor do certame compromete-se a entregar os serviços que lhe for adjudicado, em acordo com o termo de referência deste instrumento.

**CAPÍTULO XXIX – DA INEXECUÇÃO E DA RESCISÃO DO CONTRATO:**

**29.1.** A inexecução total ou parcial do contrato enseja a sua rescisão, com as consequências contratuais e as previstas em lei ou regulamento. *(Art. 77, da Lei Federal 8.666/93).*

**29.2.** O Contrato a ser celebrado poderá ser rescindido na forma dos artigos 78 e 79 da lei 8.666/93, nos casos:

I - O não cumprimento de cláusulas contratuais, especificações, projetos ou prazos;

II - O cumprimento irregular de cláusulas contratuais, especificações, projetos e prazos;

III - A lentidão do seu cumprimento, levando a Administração a comprovar a impossibilidade da conclusão dos serviços ou do fornecimento, nos prazos estipulados;

IV - o atraso injustificado no início nos serviço ou fornecimento;

V - a paralisação nos serviço ou do fornecimento, sem justa causa e prévia comunicação à Administração;

VI - a subcontratação total ou parcial do seu objeto, a associação do contratado com outrem, a cessão ou transferência, total ou parcial, bem como a fusão, cisão ou incorporação, não admitidas no edital e no contrato;

VII - o desatendimento das determinações regulares da autoridade designada para acompanhar e fiscalizar a sua execução, assim como as de seus superiores;

VIII - O cometimento reiterado de faltas na sua execução, anotadas na forma do § 1º do art. 67 desta Lei;

IX - A decretação de falência ou a instauração de insolvência civil;

X - A dissolução da sociedade ou o falecimento do contratado;



**ESTADO DO MARANHÃO**  
**PREFEITURA MUNICIPAL DE BARRA DO CORDA**

XI - A alteração social ou a modificação da finalidade ou da estrutura da empresa, que prejudique a execução do contrato;

XII - Razões de interesse público, de alta relevância e amplo conhecimento, justificadas e determinadas pela máxima autoridade da esfera administrativa a que está subordinado o contratante e exaradas no processo administrativo a que se refere o contrato;

XIII - A supressão, por parte da Administração, de s, serviços ou compras, acarretando modificação do valor inicial do contrato além do limite permitido no § 1º do art. 65 desta Lei;

XIV - a suspensão de sua execução, por ordem escrita da Administração, por prazo superior a 120 (cento e vinte) dias, salvo em caso de calamidade pública, grave perturbação da ordem interna ou guerra, ou ainda por repetidas suspensões que totalizem o mesmo prazo, independentemente do pagamento obrigatório de indenizações pelas sucessivas e contratualmente imprevistas desmobilizações e mobilizações e outras previstas, assegurado ao contratado, nesses casos, o direito de optar pela suspensão do cumprimento das obrigações assumidas até que seja normalizada a situação;

XV - o atraso superior a 90 (noventa) dias dos pagamentos devidos pela Administração decorrentes de s, serviços ou fornecimento, ou parcelas destes, já recebidos ou executados, salvo em caso de calamidade pública, grave perturbação da ordem interna ou guerra, assegurado ao contratado o direito de optar pela suspensão do cumprimento de suas obrigações até que seja normalizada a situação;

XVI - A não liberação, por parte da Administração, de área, local ou objeto para execução de serviço ou fornecimento, nos prazos contratuais, bem como das fontes de materiais naturais especificadas no projeto;

XVII - A ocorrência de caso fortuito ou de força maior, regularmente comprovada, impeditiva da execução do contrato.

XVIII – Descumprimento do disposto no inciso V do art. 27, sem prejuízo das sanções penais cabíveis.

**29.3.** Os casos de rescisão contratual serão formalmente motivados nos autos do processo, assegurado o contraditório e a ampla defesa.

**29.4.** A rescisão do contrato poderá ser:



**ESTADO DO MARANHÃO**  
**PREFEITURA MUNICIPAL DE BARRA DO CORDA**

I - Determinada por ato unilateral e escrito da Administração, nos casos enumerados nos incisos I a XII e XVII do Item anterior;

II - Amigável, por acordo entre as partes, reduzida a termo no processo da licitação, desde que haja conveniência para a Administração;

III - Judicial, nos termos da legislação;

**29.5.** A rescisão administrativa ou amigável deverá ser precedida de autorização escrita e fundamentada da autoridade competente.

**29.6.** Quando a rescisão ocorrer com base nos itens XII a XVII da cláusula

**30.2.** sem que haja culpa do contratado, será este ressarcido dos prejuízos regularmente comprovados que houver sofrido, tendo ainda direito a:

I - pagamentos devidos pela execução do contrato até a data da rescisão;

II - pagamento do custo da desmobilização.

**CAPÍTULO XXX – DA FISCALIZAÇÃO:**

**30.1.** A fiscalização da execução dos serviços será exercida pelo Sr. **Pedro Igor Carvalho Noletto CPF nº 039.270.333-59**, que poderá ser assessorado por profissional ou empresa especializada na execução do controle quantitativo e qualitativo, e no acompanhamento dos trabalhos;

**30.2.** Sem prejuízo de plena responsabilidade da CONTRATADA perante terceiros, todos os serviços contratados estarão sujeitos a mais ampla e irrestrita inspeção dentro do horário normal de trabalho, em toda área abrangida pelas s, por pessoas devidamente credenciadas pela PMBC/MA;

**CAPÍTULO XXXI – DAS DISPOSIÇÕES FINAIS:**

**31.1.** Fica a licitante ciente de que a simples apresentação da proposta implicará na aceitação de todas as condições estabelecidas neste Edital.

**31.2.** A Prefeitura Municipal de Barra do Corda se reserva o direito de, a qualquer tempo e a seu exclusivo critério, por despacho motivado, adiar, revogar ou mesmo anular a presente licitação, sem que isso represente motivo para que as empresas participantes pleiteiem qualquer tipo de indenização.



**ESTADO DO MARANHÃO**  
**PREFEITURA MUNICIPAL DE BARRA DO CORDA**

**31.3.** Decairá do direito de solicitar esclarecimentos, providências ou impugnar o presente Edital o interessado que não o fizer até o segundo dia útil que anteceder ao recebimento dos envelopes, o que caracterizará a aceitação de todos os seus termos e condições.

**31.4.** A impugnação feita tempestivamente não impedirá o interessado de participar do procedimento licitatório.

**31.5.** Lavrar-se-ão atas das reuniões públicas da Comissão Permanente de Licitação que, após lidas e aprovadas, serão assinadas pelos seus membros e pelos representantes das licitantes presentes:

**31.5.1.** Os demais atos licitatórios serão registrados no processo da licitação.

**31.5.2.** É facultada à Comissão Permanente de Licitação, em qualquer fase da licitação, a promoção de diligência destinada a esclarecer ou a complementar a instrução do processo, podendo utilizar-se de pessoal ou equipe técnica para verificar, avaliações ou exames que visem à boa e regular garantia do objeto, sendo, que, o poder e a responsabilidade das decisões compete exclusivamente à Comissão de Licitação, vedada ainda à licitante a inclusão posterior de documento ou informação que deveria constar originalmente da DOCUMENTAÇÃO DE HABILITAÇÃO ou da PROPOSTA COMERCIAL;

**31.6.** Qualquer modificação no Edital realizada pela Comissão Permanente de Licitação antes da data estabelecida no item 2.1 será comunicada a todos as licitantes, sendo sua divulgação obrigatória pelos mesmos meios que se deu originalmente, reabrindo-se o prazo inicialmente estabelecido, exceto, quando, inquestionavelmente, a alteração não afetar a formulação das propostas. § 4º art. 21 da Lei nº 8.666/93.

**31.7.** Caso ocorram falhas insignificantes nos documentos apresentados nas sessões designadas para entregas dos envelopes “Documentação” e “Propostas de Preços”, a Comissão poderá deliberar, no ato da sessão, correções destas falhas, quando da ausência de numerações de páginas ou outros motivos nos quais não comprometam a lisura do certame;

**31.8.** A Prefeitura Municipal de Barra do Corda – MA, poderá, ocorrendo rescisão ou dístato do Contrato, convidar a segunda classificada e assim sucessivamente, para complementar o objeto, no prazo contratual original previsto, nas mesmas condições da primeira classificada, inclusive quanto ao preço;

**31.9.** O contratado deverá manter um Preposto, aceito pela Administração, no local do serviço, para representá-lo na execução do contrato (art. 68 da Lei 8.666/93).

**31.10.** Os casos omissos serão resolvidos pelas disposições da Lei nº 8.666/93 com as alterações estabelecidas pela Lei nº 8.883/94, e demais legislações correlatas.



**ESTADO DO MARANHÃO**  
**PREFEITURA MUNICIPAL DE BARRA DO CORDA**

**31.11.** Os casos omissos serão resolvidos pelas disposições da Lei nº 8.666/93 com as alterações estabelecidas pela Lei nº 8.883/94, e demais legislações correlatas.

**31.12.** Os casos omissos e as dúvidas suscitadas serão dirimidos pela Comissão Permanente de Licitação, que decidirá com base na legislação em vigor, submetendo-se a parecer do Órgão Jurídico da Prefeitura Municipal de Barra do Corda - MA, aqueles considerados de natureza jurídica relevante.

**31.13.** Quando todos os licitantes forem inabilitados ou todas as propostas forem desclassificadas, serão convocadas todas as participantes para, no prazo de oito dias úteis, apresentarem nova documentação ou outras propostas escoimadas das causas que motivaram a inabilitação ou desclassificação, nos termos do §3º, do art. 48, da Lei nº 8.666/93. Neste caso, o prazo de validade das propostas, de 60 (sessenta) dias consecutivos, será contado a partir da nova data de abertura.

**31.14.** Na contagem dos prazos estabelecidos nesta TOMADA DE PREÇO e seus anexos, excluir-se-á o dia do início e incluir-se-á o do vencimento. Só se iniciam e vencem os prazos em dias de expediente na Prefeitura Municipal de Barra do Corda - MA.

**31.15.** O resultado do presente certame será publicado no Diário Oficial dos Municípios e no quadro de avisos da Prefeitura Municipal de Barra do Corda - MA.

**31.16.** No caso de eventual divergência entre o Edital de licitação e seus anexos, prevalecerão as disposições do primeiro.

**31.17.** Outras informações sobre a presente licitação e quaisquer dados necessários à complementação das especificações poderão ser obtidos na Prefeitura Municipal de Barra do Corda, localizada na Rua Isaac Martins, 371 – Centro, e-mail: [cplbdc2021@gmail.com](mailto:cplbdc2021@gmail.com), nos dias úteis, no horário das 08h00min às 12h00minh.

**CAPÍTULO XXXII – DO FORO:**

32.1. Para dirimir quaisquer questões decorrentes desta licitação não resolvidas na esfera administrativa será competente o Foro da Comarca da Cidade de Barra do Corda - MA, excluído que fica quaisquer outros por mais privilegiado que seja.

**CAPÍTULO XXXIII – INTEGRA ESTE EDITAL:**

**33.1. ANEXO I** – Projeto Básico

**33.2. ANEXO II** - Minuta do Contrato

**33.3. ANEXO III** – Declaração de Inexistência de Fato Impeditivo para Habilitação



ESTADO DO MARANHÃO  
PREFEITURA MUNICIPAL DE BARRA DO CORDA

33.4. ANEXO IV – Modelo de Declaração sobre Empregados Menores

33.5. ANEXO V – Declaração de Enquadramento como Microempresa ou Empresa de Pequeno Porte

33.6. ANEXO VI – Declaração de Aceitação aos Termos do Edital

Barra do Corda, \_\_\_\_ / \_\_\_\_ /2022

Mikaela Oliveira Cabral  
Presidente da CPL/PMBC – MA

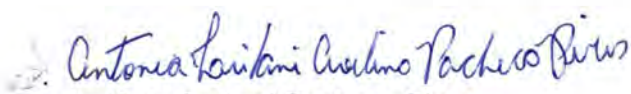
  
Antônia Leilani Pacheco Pires  
Membro da CPL/PMBC – MA

  
Simone Lopes dos Santos  
Membro da CPL/PMBC – MA

  
Maria Edivania Pereira da Silva  
Coordenadora de Receita e Despesas





ESTADO DO MARANHÃO  
PREFEITURA MUNICIPAL DE BARRA DO CORDA

ANEXO I TERMO DE REFERÊNCIA

**PREFEITURA MUNICIPAL DE BARRA DO CORDA - MA**

CNPJ 06.769.798/0001-17

OBRA: MERCADO MUNICIPAL DO CENTRO

DESCRIÇÃO: CONTRATAÇÃO DE EMPRESA ESPECIALIZADA PARA REFORMA E REVITALIZAÇÃO DO MERCADO MUNICIPAL DO BAIRRO CENTRO

LOCAL: BARRA DO CORDA - MA

CLIENTE: PREFEITURA MUNICIPAL

DATA: 06/01/2022



**PLANILHA ORÇAMENTÁRIA**

ITEM	CÓDIGO	DESCRIÇÃO	FONTE	UNIDADE	QTD	PREÇO UNITÁRIO R\$	PREÇO TOTAL R\$	PESO (%)
<b>1</b>	<b>ADMINISTRAÇÃO LOCAL</b>						<b>16.449,66</b>	<b>4,41</b>
1.1	93572	ENCARREGADO GERAL DE OBRAS COM ENCARGOS COMPLEMENTARES	SINAPI	MES	2,00	4.082,43	8.164,86	2,19
1.2	88326	VIGIA NOTURNO COM ENCARGOS COMPLEMENTARES	SINAPI	H	480,00	17,26	8.284,80	2,22
<b>2</b>	<b>SERVIÇOS PRELIMINARES</b>						<b>2.910,20</b>	<b>0,78</b>
2.1	AD 19.25.0300 (A)	Placa de identificação de obra pública, inclusive pintura, estrutura, suporte de madeira em peças de madeira serrada de (7,5 x 7,5)cm e transporte. Fornecimento e colocação.(desonerado)	SCO	m2	6,00	459,20	2.755,20	0,74
2.2	M0053	Tela plástica em polipropileno na cor laranja para tapume - L = 1,2 m	SICRO NOVO	m	100,00	1,55	155,00	0,04
<b>3</b>	<b>COBERTURA</b>						<b>131.624,57</b>	<b>35,27</b>
3.1	100775	ESTRUTURA TRELIÇADA DE COBERTURA, TIPO FINK, COM LIGAÇÕES SOLDADAS, INCLUSOS PERFIS METÁLICOS, CHAPAS METÁLICAS, MÃO DE OBRA E TRANSPORTE COM GUINDASTE - FORNECIMENTO E INSTALAÇÃO. AF_01/2020_P	SINAPI	KG	3.906,00	14,83	57.925,98	15,52
3.2	94213	TELHAMENTO COM TELHA DE AÇO/ALUMÍNIO E = 0,5 MM, COM ATÉ 2 ÁGUAS, INCLUSO IÇAMENTO. AF_07/2019	SINAPI	M2	393,60	95,41	37.553,38	10,06
3.3	94210	TELHAMENTO COM TELHA ONDULADA DE FIBROCIMENTO E = 6 MM, COM RECOBRIMENTO LATERAL DE 1 1/4 DE ONDA PARA TELHADO COM INCLINAÇÃO MÁXIMA DE 10°, COM ATÉ 2 ÁGUAS, INCLUSO IÇAMENTO. AF_07/2019	SINAPI	M2	258,00	54,08	13.952,64	3,74
3.4	150219	RUFO EM CHAPA GALVANIZADA INCLUINDO ELEMENTOS PARA FIXAÇÃO	CAEMA	m	76,00	39,17	2.976,92	0,80
3.5	121215	CHAPIM DE CONCRETO	SBC	M	24,00	26,84	644,16	0,17
<b>3.6</b>	<b>PROLONGAMENTO DA COBERTURA</b>						<b>5.502,00</b>	<b>1,47</b>
3.6.1	92539	TRAMA DE MADEIRA COMPOSTA POR RIPAS, CAIBROS E TERÇAS PARA TELHADOS DE ATÉ 2 ÁGUAS PARA TELHA DE ENCAIXE DE CERÂMICA OU DE CONCRETO, INCLUSO TRANSPORTE VERTICAL. AF_07/2019	SINAPI	M2	50,00	70,58	3.529,00	0,95
3.6.2	94201	TELHAMENTO COM TELHA CERÂMICA CAPA-CANAL, TIPO COLONIAL, COM ATÉ 2 ÁGUAS, INCLUSO TRANSPORTE VERTICAL. AF_07/2019	SINAPI	M2	50,00	39,46	1.973,00	0,53



PREFEITURA MUNICIPAL DE BARRA DO CORDA - MA

CNPJ 06.769.798/0001-17

OBRA: MERCADO MUNICIPAL DO CENTRO

DESCRIÇÃO: CONTRATAÇÃO DE EMPRESA ESPECIALIZADA PARA REFORMA E REVITALIZAÇÃO DO MERCADO MUNICIPAL DO BAIRRO CENTRO

LOCAL: BARRA DO CORDA - MA

CLIENTE: PREFEITURA MUNICIPAL

DATA: 06/01/2022



PLANILHA ORÇAMENTÁRIA

ITEM	CÓDIGO	DESCRIÇÃO	FONTE	UNIDADE	QTD	PREÇO UNITÁRIO R\$	PREÇO TOTAL R\$	PESO (%)
<b>3.7</b>	<b>ELEVAÇÃO DA COBERTURA E PLATIBANDA</b>						<b>13.069,49</b>	<b>3,50</b>
3.7.1	87523	ALVENARIA DE VEDAÇÃO DE BLOCOS CERÂMICOS FURADOS NA HORIZONTAL DE 9X14X19CM (ESPESSURA 9CM) DE PAREDES COM ÁREA LÍQUIDA MAIOR OU IGUAL A 6M² COM VÃOS E ARGAMASSA DE ASSENTAMENTO COM PREPARO EM BETONEIRA. AF_06/2014	SINAPI	M2	119,68	76,44	9.148,34	2,45
3.7.2	42758	Chapisco e reboco desempenado - BDI = 25,00	DEINFRA-SC	M2	108,80	36,04	3.921,15	1,05
<b>4</b>	<b>DRENAGEM DE AGUAS PLUVIAIS</b>						<b>35.881,44</b>	<b>9,61</b>
4.1	94229	CALHA EM CHAPA DE AÇO GALVANIZADO NÚMERO 24, DESENVOLVIMENTO DE 100 CM, INCLUSO TRANSPORTE VERTICAL. AF_07/2019	SINAPI	M	132,00	206,77	27.293,64	7,31
4.2	054761	TUBO PVC SERIE R AGUA PLUVIAL 100MM	SBC	M	150,00	50,83	7.624,50	2,04
4.3	89511	TUBO PVC, SÉRIE R, ÁGUA PLUVIAL, DN 75 MM, FORNECIDO E INSTALADO EM RAMAL DE ENCAMINHAMENTO. AF_12/2014	SINAPI	M	26,00	37,05	963,30	0,26
<b>5</b>	<b>PISO</b>						<b>56.730,74</b>	<b>15,20</b>
5.1	00004786	PISO EM GRANILITE, MARMORITE OU GRANITINA, AGREGADO COR PRETO, CINZA, PALHA OU BRANCO, E= *8* MM (INCLUSO EXECUCAO)	SINAPI	M2	537,86	88,00	47.331,68	12,68
5.2	94438	(COMPOSIÇÃO REPRESENTATIVA) DO SERVIÇO DE CONTRAPISO EM ARGAMASSA TRAÇO 1:4 (CIM E AREIA), EM BETONEIRA 400 L, ESPESSURA 3 CM ÁREAS SECAS E 3 CM ÁREAS MOLHADAS, PARA EDIFICAÇÃO HABITACIONAL UNIFAMILIAR (CASA) E EDIFICAÇÃO PÚBLICA PADRÃO. AF_11/2014	SINAPI	M2	310,20	30,30	9.399,06	2,52
<b>6</b>	<b>BANCAS</b>						<b>25.868,54</b>	<b>6,93</b>
6.1	89168	(COMPOSIÇÃO REPRESENTATIVA) DO SERVIÇO DE ALVENARIA DE VEDAÇÃO DE BLOCOS VAZADOS DE CERÂMICA DE 9X19X19CM (ESPESSURA 9CM), PARA EDIFICAÇÃO HABITACIONAL UNIFAMILIAR (CASA) E EDIFICAÇÃO PÚBLICA PADRÃO. AF_11/2014	SINAPI	M2	99,20	68,89	6.833,89	1,83
6.2	42758	Chapisco e reboco desempenado - BDI = 25,00	DEINFRA-SC	M2	99,20	36,04	3.575,17	0,96
6.3	040087	ARMAÇAO DE LAJE MACICA PISO COM CA-50 1/4"(6,35mm)0,248 kg/m	SBC	M2	88,05	74,77	6.583,50	1,76

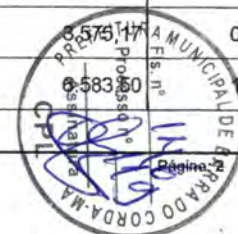

PREFEITURA MUNICIPAL DE BARRA DO CORDA - MA

CNPJ 06.769.798/0001-17

OBRA: MERCADO MUNICIPAL DO CENTRO

DESCRIÇÃO: CONTRATAÇÃO DE EMPRESA ESPECIALIZADA PARA REFORMA E REVITALIZAÇÃO DO MERCADO MUNICIPAL DO BAIRRO CENTRO

LOCAL: BARRA DO CORDA - MA

CLIENTE: PREFEITURA MUNICIPAL

DATA: 06/01/2022



PLANILHA ORÇAMENTÁRIA

ITEM	CÓDIGO	DESCRIÇÃO	FONTE	UNIDADE	QTD	PREÇO UNITÁRIO R\$	PREÇO TOTAL R\$	PESO (%)
6.4	97096	CONCRETAGEM DE RADIER, PISO DE CONCRETO OU LAJE SOBRE SOLO, FCK 30 MPA - LANÇAMENTO, ADENSAMENTO E ACABAMENTO. AF_09/2021	SINAPI	M3	7,84	494,59	3.877,59	1,04
6.5	12.02.014	Ceramica esmaltada 10x10cm - branco,areia,bege,ocre,cinza - BDI = 23,00	SP Educação	M2	38,55	129,66	4.998,39	1,34
<b>7</b>	<b>ESQUADRIAS</b>						<b>23.868,78</b>	<b>6,40</b>
7.1	101161	ALVENARIA DE VEDAÇÃO COM ELEMENTO VAZADO DE CONCRETO (COBOGÓ) DE 7X50X50CM E ARGAMASSA DE ASSENTAMENTO COM PREPARO EM BETONEIRA. AF_05/2020	SINAPI	M2	10,40	162,36	1.688,54	0,45
7.2	111406	PORTA DAS BANCAS - PORTA CHAPA DE ACO DOBRADO 2 FL.PARA VIDRO-ABRIR	SBC	M2	51,80	428,19	22.180,24	5,94
<b>8</b>	<b>INSTALAÇÕES ELÉTRICAS</b>						<b>10.628,94</b>	<b>2,85</b>
8.1	93141	PONTO DE TOMADA RESIDENCIAL INCLUINDO TOMADA 10A/250V, CAIXA ELÉTRICA, ELETRODUTO, CABO, RASGO, QUEBRA E CHUMBAMENTO. AF_01/2016	SINAPI	UN	40,00	136,94	5.477,60	1,47
8.2	92031	INTERRUPTOR PARALELO (1 MÓDULO) COM 2 TOMADAS DE EMBUTIR 2P+T 10 A, INCLUINDO SUPORTE E PLACA - FORNECIMENTO E INSTALAÇÃO. AF_12/2015	SINAPI	UN	3,00	55,04	165,12	0,04
8.3	93128	PONTO DE ILUMINAÇÃO RESIDENCIAL INCLUINDO INTERRUPTOR SIMPLES, CAIXA ELÉTRICA, ELETRODUTO, CABO, RASGO, QUEBRA E CHUMBAMENTO (EXCLUINDO LUMINÁRIA E LÂMPADA). AF_01/2016	SINAPI	UN	3,00	107,12	321,36	0,09
8.4	91926	CABO DE COBRE FLEXÍVEL ISOLADO, 2,5 MM², ANTI-CHAMA 450/750 V, PARA CIRCUITOS TERMINAIS - FORNECIMENTO E INSTALAÇÃO. AF_12/2015	SINAPI	M	150,00	3,79	568,50	0,15
8.5	00039390	LUMINARIA LED REFLETOR RETANGULAR BIVOLT, LUZ BRANCA, 30 W	SINAPI	UN	4,00	43,53	174,12	0,05
8.6	060301	LUMINARIA DE SOBREPOR HERMETICA PARA TUBULAR LED OU FLUORES.	SBC	UN	28,00	140,08	3.922,24	1,05
<b>9</b>	<b>PINTURA</b>						<b>25.966,21</b>	<b>6,96</b>
9.1	88485	APLICAÇÃO DE FUNDO SELADOR ACRÍLICO EM PAREDES, UMA DEMÃO. AF_06/2014	SINAPI	M2	1.221,01	1,83	2.234,45	0,60
9.2	88497	APLICAÇÃO E LIXAMENTO DE MASSA LÁTEX EM PAREDES, DUAS DEMÃOS. AF_06/2014	SINAPI	M2	305,25	10,26	3.131,24	0,84
9.3	88489	APLICAÇÃO MANUAL DE PINTURA COM TINTA LÁTEX ACRÍLICA EM PAREDES, DUAS DEMÃOS. AF_06/2014	SINAPI	M2	1.429,81	11,82	16.900,35	4,53

PREFEITURA MUNICIPAL DE BARRA DO CORDA - MA  
SECRETARIA DE INFRAESTRUTURA  
RUA ISAAC MARTINS Nº 371 -CENTRO - CEP:65950.000  
CNPJ: 06.769.798/0001-17

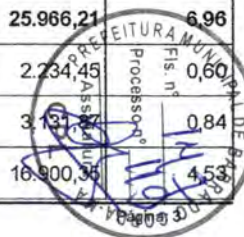

*[Handwritten signatures and initials in blue ink]*

PREFEITURA MUNICIPAL DE BARRA DO CORDA - MA

CNPJ 06.769.798/0001-17

OBRA: MERCADO MUNICIPAL DO CENTRO

DESCRIÇÃO: CONTRATAÇÃO DE EMPRESA ESPECIALIZADA PARA REFORMA E REVITALIZAÇÃO DO MERCADO MUNICIPAL DO BAIRRO CENTRO

LOCAL: BARRA DO CORDA - MA

CLIENTE: PREFEITURA MUNICIPAL

DATA: 06/01/2022



PLANILHA ORÇAMENTÁRIA

ITEM	CÓDIGO	DESCRIÇÃO	FONTE	UNIDADE	QTD	PREÇO UNITÁRIO R\$	PREÇO TOTAL R\$	PESO (%)
9.4	100753	PINTURA COM TINTA ACRÍLICA DE ACABAMENTO PULVERIZADA SOBRE SUPERFÍCIES METÁLICAS (EXCETO PERFIL) EXECUTADO EM OBRA (02 DEMÃOS). AF_01/2020_P	SINAPI	M2	122,00	14,97	1.826,34	0,49
9.5	100751	PINTURA COM TINTA EPOXÍDICA DE ACABAMENTO PULVERIZADA SOBRE PERFIL METÁLICO EXECUTADO EM FÁBRICA (02 DEMÃOS). AF_01/2020_P	SINAPI	M2	60,00	31,22	1.873,20	0,50
<b>10</b>	<b>EQUIPAMENTOS</b>						<b>9.288,08</b>	<b>2,49</b>
10.1	01	MESA PARA PRAÇA DE ALIMENTAÇÃO, 4 LUGARES - PADRÃO PREFEITURA MUNICIPAL DE BARRA DO CORDA- MA	PRÓPRIA	UN	6,00	1.434,95	8.609,70	2,31
10.2	00010848	PLACA DE INAUGURACAO METALICA, *40* CM X *60* CM	SINAPI	UN	1,00	678,38	678,38	0,18
<b>11</b>	<b>FACHADA</b>						<b>5.238,71</b>	<b>1,40</b>
11.1	94213	TELHAMENTO COM TELHA DE AÇO/ALUMÍNIO E = 0,5 MM, COM ATÉ 2 ÁGUAS, INCLUSO IÇAMENTO. AF_07/2019	SINAPI	M2	26,80	95,41	2.556,99	0,69
11.2	E.08.000.026215	Revestimento tipo ACM com acabamento em PVDF e espessura de 4 mm - instalado	SP OBRAS	M2	4,00	670,43	2.681,72	0,72
<b>12</b>	<b>FORRO</b>						<b>2.245,94</b>	<b>0,60</b>
12.1	96486	FORRO DE PVC, LISO, PARA AMBIENTES COMERCIAIS, INCLUSIVE ESTRUTURA DE FIXAÇÃO. AF_05/2017_P	SINAPI	M2	29,10	77,18	2.245,94	0,60
<b>13</b>	<b>BANHEIROS</b>						<b>26.504,29</b>	<b>7,10</b>
13.1	18.06.350	Assentamento de pisos e revestimentos cerâmicos com argamassa mista	SP OBRAS	M2	151,10	56,03	8.466,13	2,27
13.2	91338	PORTA DE ALUMÍNIO DE ABRIR COM LAMBRI, COM GUARNIÇÃO, FIXAÇÃO COM PARAFUSOS - FORNECIMENTO E INSTALAÇÃO. AF_12/2019	SINAPI	M2	12,12	835,50	10.126,26	2,71
13.3	18.007.0070-0	CHUVEIRO DE PLASTICO,BRANCO,COM BRACO DE 1/2" E 1 REGISTRO DE PRESSAO 1416,DE 1/2",COM CANOPLA E VOLANTE EM METAL CROMADO.FORNECIMENTO	EMOP	UN	2,00	54,70	109,40	0,03
13.4	S09017	Vaso sanitario c/caixa de descarga acoplada, c/saída horizontal, linha ravena, DECA ou similar, inclusive assento ASTRA TPK ou similar, conj. de fixação DECA SP13 ou similar, anel de vedação e engate plástico	ORSE	un	4,00	450,18	1.800,72	0,48
13.5	ED-21631	BANCADA EM GRANITO, COR CINZA ANDORINHA, ESP. 2CM, ACABAMENTO POLIDO, APOIADA EM CONSOLE DE METALON (50X30)MM, EXCLUSIVE RODABANCA/FRONTÃO, TESTEIRA/FAIXA, FURO EM BANCADA, CUBA METÁLICA, VÁLVULA, SIFÃO, TORNEIRA E	SETOP	m2	1,66	305,79	507,61	0,13



PREFEITURA MUNICIPAL DE BARRA DO CORDA - MA

CNPJ 06.769.798/0001-17

OBRA: MERCADO MUNICIPAL DO CENTRO

DESCRIÇÃO: CONTRATAÇÃO DE EMPRESA ESPECIALIZADA PARA REFORMA E REVITALIZAÇÃO DO MERCADO MUNICIPAL DO BAIRRO CENTRO

LOCAL: BARRA DO CORDA - MA

CLIENTE: PREFEITURA MUNICIPAL

DATA: 06/01/2022



PLANILHA ORÇAMENTÁRIA

ITEM	CÓDIGO	DESCRIÇÃO	FONTE	UNIDADE	QTD	PREÇO UNITÁRIO R\$	PREÇO TOTAL R\$	PESO (%)
	ED-21631	ENGATE FLEXÍVEL - BDI = 29,52						
13.6	18.002.0055-A	MICTORIO DE LOUCA BRANCA COM SIFAO INTEGRADO E MEDIDAS EM TORNO DE (33X28X53)CM, INCLUSIVE ACESSORIOS DE FIXACAO.FERRAGENS EM METAL CROMADO:REGISTRO DE PRESSAO 1416 DE 1/2" E TUBODE LIGACAO DE	EMOP	UN	1,00	261,54	261,54	0,07
13.7	190464	ESELHO CRISTAL 4mm COM MOLDURA DE ALUMINIO	SBC	M2	3,00	378,03	1.134,09	0,30
13.8	C4825	PORTA PAPEL TOALHA (DISPENSER)EM ABS	SEINFRA	UN	2,00	52,74	105,48	0,03
13.9	18.005.0013-0	PORTA PAPEL HIGIENICO EM PLASTICO ABS.FORNECIMENTO E COLOCACAO	EMOP	UN	4,00	31,86	127,44	0,03
13.10	102623	CAIXA D'ÁGUA EM POLIETILENO, 1000 LITROS (INCLUSOS TUBOS, CONEXÕES E TORNEIRA DE BÓIA) - FORNECIMENTO E INSTALAÇÃO. AF_06/2021	SINAPI	UN	2,00	779,92	1.559,84	0,42
13.11	87523	ALVENARIA DE VEDAÇÃO DE BLOCOS CERÂMICOS FURADOS NA HORIZONTAL DE 9X14X19CM (ESPESSURA 9CM) DE PAREDES COM ÁREA LÍQUIDA MAIOR OU IGUAL A 6M² COM VÃOS E ARGAMASSA DE ASSENTAMENTO COM PREPARO EM BETONEIRA. AF_06/2014	SINAPI	M2	16,00	76,44	1.223,04	0,33
13.12	42758	Chapisco e reboco desempenado - BDI = 25,00	DEINFRA-SC	M2	16,00	36,04	576,64	0,15
13.13	86914	TORNEIRA CROMADA 1/2 OU 3/4 PARA TANQUE, PADRÃO MÉDIO - FORNECIMENTO E INSTALAÇÃO. AF_01/2020	SINAPI	UN	5,00	64,16	320,80	0,09
13.14	MAT148925	Valvula de escoamento, cromada, universal, para cubas e lavatorios, de 1", Fabrimar ou similar	SCO	un	5,00	16,80	84,00	0,02
13.15	080562	SIFAO FLEXIVEL UNIVERSAL ( SANFONADO) EM PVC PARA LAVATORIO	AGETOP CIVIS	Un	5,00	20,26	101,30	0,03



**PREFEITURA MUNICIPAL DE BARRA DO CORDA - MA**

CNPJ 06.769.798/0001-17

**OBRA:** MERCADO MUNICIPAL DO CENTRO

**DESCRIÇÃO:** CONTRATAÇÃO DE EMPRESA ESPECIALIZADA PARA REFORMA E REVITALIZAÇÃO DO MERCADO MUNICIPAL DO BAIRRO CENTRO

**LOCAL:** BARRA DO CORDA - MA

**CLIENTE:** PREFEITURA MUNICIPAL

**DATA:** 06/01/2022



**PLANILHA ORÇAMENTÁRIA**

ITEM	CÓDIGO	DESCRIÇÃO	FONTE	UNIDADE	QTD	PREÇO UNITÁRIO R\$	PREÇO TOTAL R\$	PESO (%)
								100,00%
								VALOR BDI TOTAL: 102.215,18
								VALOR ORÇAMENTO: 373.206,10
								VALOR TOTAL: 475.421,28

  
ENG. CIVIL PEDRO IGOR CARVALHO NOLETO  
CREA-MA 111824020-0



PREFEITURA MUNICIPAL DE BARRA DO CORDA - MA

CNPJ 06.769.798/0001-17

OBRA: MERCADO MUNICIPAL DO CENTRO

DESCRIÇÃO: CONTRATAÇÃO DE EMPRESA ESPECIALIZADA PARA REFORMA E REVITALIZAÇÃO DO MERCADO MUNICIPAL DO BAIRRO CENTRO

LOCAL: BARRA DO CORDA - MA

CLIENTE: PREFEITURA MUNICIPAL

DATA: 06/01/2022



PLANILHA ORÇAMENTÁRIA - CUSTO DIRETO

ITEM	CÓDIGO	DESCRIÇÃO	FONTE	UNIDADE	QTD	CUSTO DIRETO (R\$)				PREÇO UNITÁRIO (R\$)	PREÇO TOTAL (R\$)
						MÃO DE OBRA	MATERIAL	EQUIPAMENTO	OUTROS		
<b>1</b>	<b>ADMINISTRAÇÃO LOCAL</b>										<b>16.449,66</b>
1.1	93572	ENCARREGADO GERAL DE OBRAS COM ENCARGOS COMPLEMENTARES	SINAPI	MES	2,00	3.708,55	0,00	0,00	373,88	4.082,43	8.164,86
1.2	88326	VIGIA NOTURNO COM ENCARGOS COMPLEMENTARES	SINAPI	H	480,00	14,15	0,00	0,00	3,11	17,26	8.284,80
<b>2</b>	<b>SERVIÇOS PRELIMINARES</b>										<b>2.910,20</b>
2.1	AD 19.25.0300 (A)	Placa de identificação de obra pública, inclusive pintura, estrutura, suporte de madeira em peças de madeira serrada de (7,5 x 7,5)cm e transporte. Fornecimento e colocação.(desonerado)	SCO	m2	6,00	234,63	117,11	107,46	0,00	459,20	2.755,20
2.2	M0053	Tela plástica em polipropileno na cor laranja para tapume - L = 1,2 m	SICRO NOVO	m	100,00	0,00	1,55	0,00	0,00	1,55	155,00
<b>3</b>	<b>COBERTURA</b>										<b>131.624,57</b>
3.1	100775	ESTRUTURA TRELIÇADA DE COBERTURA, TIPO FINK, COM LIGAÇÕES SOLDADAS, INCLUSOS PERFIS METÁLICOS, CHAPAS METÁLICAS, MÃO DE OBRA E TRANSPORTE COM GUINDASTE - FORNECIMENTO E INSTALAÇÃO. AF_01/2020_P	SINAPI	KG	3.906,00	0,66	13,68	0,24	0,25	14,83	57.925,98
3.2	94213	TELHAMENTO COM TELHA DE AÇO/ALUMÍNIO E = 0,5 MM, COM ATÉ 2 ÁGUAS, INCLUSO IÇAMENTO. AF_07/2019	SINAPI	M2	393,60	2,52	92,32	0,00	0,57	95,41	37.553,38
3.3	94210	TELHAMENTO COM TELHA ONDULADA DE FIBROCIMENTO E = 6 MM, COM RECOBRIMENTO LATERAL DE 1 1/4 DE ONDA PARA TELHADO COM INCLINAÇÃO MÁXIMA DE 10°, COM ATÉ 2 ÁGUAS, INCLUSO IÇAMENTO. AF_07/2019	SINAPI	M2	258,00	3,96	49,19	0,00	0,93	54,08	13.952,64
3.4	150219	RUFO EM CHAPA GALVANIZADA INCLUINDO ELEMENTOS PARA FIXAÇÃO	CAEMA	m	76,00	5,08	34,09	0,00	0,00	39,17	2.976,92
3.5	121215	CHAPIM DE CONCRETO	SBC	M	24,00	24,83	2,00	0,00	0,01	26,84	644,16
<b>3.6</b>	<b>PROLONGAMENTO DA COBERTURA</b>										<b>5.502,00</b>
3.6.1	92539	TRAMA DE MADEIRA COMPOSTA POR RIPAS, CAIBROS E TERÇAS PARA TELHADOS DE ATÉ 2 ÁGUAS PARA TELHA DE ENCAIXE DE CERÂMICA OU DE CONCRETO, INCLUSO TRANSPORTE VERTICAL. AF_07/2019	SINAPI	M2	50,00	10,94	56,96	0,03	2,65	70,58	3.529,00
3.6.2	94201	TELHAMENTO COM TELHA CERÂMICA CAPA-CANAL, TIPO COLONIAL, COM ATÉ 2 ÁGUAS, INCLUSO TRANSPORTE VERTICAL. AF_07/2019	SINAPI	M2	50,00	7,32	30,24	0,03	1,87	1.973,00	13.069,49
<b>3.7</b>	<b>ELEVAÇÃO DA COBERTURA E PLATIBANDA</b>										<b>13.069,49</b>



PREFEITURA MUNICIPAL DE BARRA DO CORDA - MA

CNPJ 06.769.798/0001-17

OBRA: MERCADO MUNICIPAL DO CENTRO

DESCRIÇÃO: CONTRATAÇÃO DE EMPRESA ESPECIALIZADA PARA REFORMA E REVITALIZAÇÃO DO MERCADO MUNICIPAL DO BAIRRO CENTRO

LOCAL: BARRA DO CORDA - MA

CLIENTE: PREFEITURA MUNICIPAL

DATA: 06/01/2022



PLANILHA ORÇAMENTÁRIA - CUSTO DIRETO

ITEM	CÓDIGO	DESCRIÇÃO	FONTE	UNIDADE	QTD	CUSTO DIRETO (R\$)				PREÇO UNITÁRIO (R\$)	PREÇO TOTAL (R\$)
						MÃO DE OBRA	MATERIAL	EQUIPAMENTO	OUTROS		
3.7.1	87523	ALVENARIA DE VEDAÇÃO DE BLOCOS CERÂMICOS FURADOS NA HORIZONTAL DE 9X14X19CM (ESPESSURA 9CM) DE PAREDES COM ÁREA LÍQUIDA MAIOR OU IGUAL A 6M² COM VÃOS E ARGAMASSA DE ASSENTAMENTO COM PREPARO EM BETONEIRA. AF_06/2014	SINAPI	M2	119,68	34,28	33,66	0,00	8,50	76,44	9.148,34
3.7.2	42758	Chapisco e reboco desempenado - BDI = 25,00	DEINFRA-SC	M2	108,80	27,11	8,93	0,00	0,00	36,04	3.921,15
<b>4</b>	<b>DRENAGEM DE AGUAS PLUVIAIS</b>										<b>35.881,44</b>
4.1	94229	CALHÁ EM CHAPA DE AÇO GALVANIZADO NÚMERO 24, DESENVOLVIMENTO DE 100 CM, INCLUSO TRANSPORTE VERTICAL. AF_07/2019	SINAPI	M	132,00	15,80	187,27	0,00	3,70	206,77	27.293,64
4.2	054761	TUBO PVC SERIE R AGUA PLUVIAL 100MM	SBC	M	150,00	5,39	45,44	0,00	0,00	50,83	7.624,50
4.3	89511	TUBO PVC, SÉRIE R, ÁGUA PLUVIAL, DN 75 MM, FORNECIDO E INSTALADO EM RAMAL DE ENCAMINHAMENTO. AF_12/2014	SINAPI	M	26,00	7,85	27,47	0,00	1,73	37,05	963,30
<b>5</b>	<b>PISO</b>										<b>56.730,74</b>
5.1	00004786	PISO EM GRANILITE, MARMORITE OU GRANITINA, AGREGADO COR PRETO, CINZA, PALHA OU BRANCO, E= *8* MM (INCLUSO EXECUCAO)	SINAPI	M2	537,86	0,00	88,00	0,00	0,00	88,00	47.331,68
5.2	94438	(COMPOSIÇÃO REPRESENTATIVA) DO SERVIÇO DE CONTRAPISO EM ARGAMASSA TRAÇO 1:4 (CIM E AREIA), EM BETONEIRA 400 L, ESPESSURA 3 CM ÁREAS SECAS E 3 CM ÁREAS MOLHADAS, PARA EDIFICAÇÃO HABITACIONAL UNIFAMILIAR (CASA) E EDIFICAÇÃO PÚBLICA PADRÃO. AF_11/2014	SINAPI	M2	310,20	9,72	18,27	0,07	2,24	30,30	9.399,06
<b>6</b>	<b>BANCAS</b>										<b>25.868,54</b>
6.1	89168	(COMPOSIÇÃO REPRESENTATIVA) DO SERVIÇO DE ALVENARIA DE VEDAÇÃO DE BLOCOS VAZADOS DE CERÂMICA DE 9X19X19CM (ESPESSURA 9CM), PARA EDIFICAÇÃO HABITACIONAL UNIFAMILIAR (CASA) E EDIFICAÇÃO PÚBLICA PADRÃO. AF_11/2014	SINAPI	M2	99,20	32,33	28,56	0,00	8,00	68,89	6.833,89
6.2	42758	Chapisco e reboco desempenado - BDI = 25,00	DEINFRA-SC	M2	99,20	27,11	8,93	0,00	0,00	36,04	3.575,17
6.3	040087	ARMAÇAO DE LAJE MACICA PISO COM CA-50 1/4"(6,35mm)0,248 kg/m	SBC	M2	88,05	14,46	60,31	0,00	0,00	74,77	6.583,50
6.4	97096	CONCRETAGEM DE RADIER, PISO DE CONCRETO OU LAJE SOBRE SOLO, FCK 30 MPA - LANÇAMENTO, ADENSAMENTO E ACABAMENTO. AF_09/2021	SINAPI	M3	7,84	9,96	481,93	0,05	2,65	494,59	3.877,59
6.5	12.02.014	Ceramica esmaltada 10x10cm - branco,areia,bege,ocre,cinza - BDI = 23,00	SP Educação	M2	38,55	53,71	75,94	0,00	0,01	129,66	4.998,39



PREFEITURA MUNICIPAL DE BARRA DO CORDA - MA

CNPJ 06.769.798/0001-17

OBRA: MERCADO MUNICIPAL DO CENTRO

DESCRIÇÃO: CONTRATAÇÃO DE EMPRESA ESPECIALIZADA PARA REFORMA E REVITALIZAÇÃO DO MERCADO MUNICIPAL DO BAIRRO CENTRO

LOCAL: BARRA DO CORDA - MA

CLIENTE: PREFEITURA MUNICIPAL

DATA: 06/01/2022



PLANILHA ORÇAMENTÁRIA - CUSTO DIRETO

ITEM	CÓDIGO	DESCRIÇÃO	FONTE	UNIDADE	QTD	CUSTO DIRETO (R\$)				PREÇO UNITÁRIO (R\$)	PREÇO TOTAL (R\$)
						MÃO DE OBRA	MATERIAL	EQUIPAMENTO	OUTROS		
7	<b>ESQUADRIAS</b>									<b>23.868,78</b>	
7.1	101161	ALVENARIA DE VEDAÇÃO COM ELEMENTO VAZADO DE CONCRETO (COBOGÓ) DE 7X50X50CM E ARGAMASSA DE ASSENTAMENTO COM PREPARO EM BETONEIRA. AF_05/2020	SINAPI	M2	10,40	39,91	112,50	0,03	9,92	162,36	1.688,54
7.2	111406	PORTA DAS BANCAS - PORTA CHAPA DE AÇO DOBRADO 2 FL.PARA VIDRO-ABRIR	SBC	M2	51,80	52,58	375,61	0,00	0,00	428,19	22.180,24
8	<b>INSTALAÇÕES ELÉTRICAS</b>									<b>10.628,94</b>	
8.1	93141	PONTO DE TOMADA RESIDENCIAL INCLUINDO TOMADA 10A/250V, CAIXA ELÉTRICA, ELETRODUTO, CABO, RASGO, QUEBRA E CHUMBAMENTO. AF_01/2016	SINAPI	UN	40,00	60,22	62,19	0,00	14,53	136,94	5.477,60
8.2	92031	INTERRUPTOR PARALELO (1 MÓDULO) COM 2 TOMADAS DE EMBUTIR 2P+T 10 A, INCLUINDO SUPORTE E PLACA - FORNECIMENTO E INSTALAÇÃO. AF_12/2015	SINAPI	UN	3,00	21,42	28,01	0,00	5,61	55,04	165,12
8.3	93128	PONTO DE ILUMINAÇÃO RESIDENCIAL INCLUINDO INTERRUPTOR SIMPLES, CAIXA ELÉTRICA, ELETRODUTO, CABO, RASGO, QUEBRA E CHUMBAMENTO (EXCLUINDO LUMINÁRIA E LÂMPADA). AF_01/2016	SINAPI	UN	3,00	53,91	40,34	0,00	12,87	107,12	321,36
8.4	91926	CABO DE COBRE FLEXÍVEL ISOLADO, 2,5 MM², ANTI-CHAMA 450/750 V, PARA CIRCUITOS TERMINAIS - FORNECIMENTO E INSTALAÇÃO. AF_12/2015	SINAPI	M	150,00	0,73	2,87	0,00	0,19	3,79	568,50
8.5	00039390	LUMINARIA LED REFLETOR RETANGULAR BIVOLT, LUZ BRANCA, 30 W	SINAPI	UN	4,00	0,00	43,53	0,00	0,00	43,53	174,12
8.6	060301	LUMINARIA DE SOBREPOR HERMETICA PARA TUBULAR LED OU FLUORES.	SBC	UN	28,00	25,69	114,37	0,00	0,02	140,08	3.922,24
9	<b>PINTURA</b>									<b>25.966,21</b>	
9.1	88485	APLICAÇÃO DE FUNDO SELADOR ACRÍLICO EM PAREDES, UMA DEMÃO. AF_06/2014	SINAPI	M2	1.221,01	0,68	0,93	0,00	0,22	1,83	2.234,45
9.2	88497	APLICAÇÃO E LIXAMENTO DE MASSA LÁTEX EM PAREDES, DUAS DEMÃOS. AF_06/2014	SINAPI	M2	305,25	5,54	3,01	0,00	1,71	10,26	3.131,87
9.3	88489	APLICAÇÃO MANUAL DE PINTURA COM TINTA LÁTEX ACRÍLICA EM PAREDES, DUAS DEMÃOS. AF_06/2014	SINAPI	M2	1.429,81	3,32	7,46	0,00	1,04	11,82	16.900,35
9.4	100753	PINTURA COM TINTA ACRÍLICA DE ACABAMENTO PULVERIZADA SOBRE SUPERFÍCIES METÁLICAS (EXCETO PERFIL) EXECUTADO EM OBRA (02 DEMÃOS). AF_01/2020_P	SINAPI	M2	122,00	8,57	3,74	0,00	2,66	14,97	1.826,34
9.5	100751	PINTURA COM TINTA EPOXÍDICA DE ACABAMENTO PULVERIZADA SOBRE	SINAPI	M2	60,00	1,92	28,75	0,00	0,55	31,22	1.873,20

PREFEITURA MUNICIPAL DE BARRA DO CORDA - MA  
 SECRETARIA DE INFRAESTRUTURA  
 RUA ISAAC MARTINS Nº 371 -CENTRO - CEP:65950.000  
 CNPJ: 06.769.798/0001-17



PREFEITURA MUNICIPAL DE BARRA DO CORDA - MA

CNPJ 06.769.798/0001-17

OBRA: MERCADO MUNICIPAL DO CENTRO

DESCRIÇÃO: CONTRATAÇÃO DE EMPRESA ESPECIALIZADA PARA REFORMA E REVITALIZAÇÃO DO MERCADO MUNICIPAL DO BAIRRO CENTRO

LOCAL: BARRA DO CORDA - MA

CLIENTE: PREFEITURA MUNICIPAL

DATA: 06/01/2022



PLANILHA ORÇAMENTÁRIA - CUSTO DIRETO

ITEM	CÓDIGO	DESCRIÇÃO	FONTE	UNIDADE	QTD	CUSTO DIRETO (R\$)				PREÇO UNITÁRIO (R\$)	PREÇO TOTAL (R\$)
						MÃO DE OBRA	MATERIAL	EQUIPAMENTO	OUTROS		
		PERFIL METÁLICO EXECUTADO EM FÁBRICA (02 DEMÃOS). AF_01/2020_P									
<b>10</b>	<b>EQUIPAMENTOS</b>										<b>9.288,08</b>
10.1	01	MESA PARA PRAÇA DE ALIMENTAÇÃO, 4 LUGARES - PADRÃO PREFEITURA MUNICIPAL DE BARRA DO CORDA- MA	PRÓPRIA	UN	6,00	21,14	1.407,71	0,00	6,10	1.434,95	8.609,70
10.2	00010848	PLACA DE INAUGURACAO METALICA, *40* CM X *60* CM	SINAPI	UN	1,00	0,00	678,38	0,00	0,00	678,38	678,38
<b>11</b>	<b>FACHADA</b>										<b>5.238,71</b>
11.1	94213	TELHAMENTO COM TELHA DE AÇO/ALUMÍNIO E = 0,5 MM, COM ATÉ 2 ÁGUAS, INCLUSO IÇAMENTO. AF_07/2019	SINAPI	M2	26,80	2,52	92,32	0,00	0,57	95,41	2.556,99
11.2	E.08.000.026215	Revestimento tipo ACM com acabamento em PVDF e espessura de 4 mm - instalado	SP OBRAS	M2	4,00	0,00	670,43	0,00	0,00	670,43	2.681,72
<b>12</b>	<b>FORRO</b>										<b>2.245,94</b>
12.1	96486	FORRO DE PVC, LISO, PARA AMBIENTES COMERCIAIS, INCLUSIVE ESTRUTURA DE FIXAÇÃO. AF_05/2017_P	SINAPI	M2	29,10	6,76	69,36	0,00	1,06	77,18	2.245,94
<b>13</b>	<b>BANHEIROS</b>										<b>26.504,29</b>
13.1	18.06.350	Assentamento de pisos e revestimentos cerâmicos com argamassa mista	SP OBRAS	M2	151,10	46,06	9,97	0,00	0,00	56,03	8.466,13
13.2	91338	PORTA DE ALUMÍNIO DE ABRIR COM LAMBRI, COM GUARNIÇÃO, FIXAÇÃO COM PARAFUSOS - FORNECIMENTO E INSTALAÇÃO. AF_12/2019	SINAPI	M2	12,12	6,84	826,96	0,00	1,70	835,50	10.126,26
13.3	18.007.0070-0	CHUVEIRO DE PLASTICO.BRANCO,COM BRACO DE 1/2" E 1 REGISTRO DE PRESSAO 1416,DE 1/2",COM CANOPLA E VOLANTE EM METAL CROMADO.FORNECIMENTO	EMOP	UN	2,00	0,00	54,70	0,00	0,00	54,70	109,40
13.4	S09017	Vaso sanitário c/caixa de descarga acoplada, c/saída horizontal, linha ravena, DECA ou similar, inclusive assento ASTRA TPK ou similar, conj. de fixação DECA SP13 ou similar, anel de vedação e engate plástico	ORSE	un	4,00	61,50	385,25	0,00	3,43	450,18	1.800,72
13.5	ED-21631	BANCADA EM GRANITO, COR CINZA ANDORINHA, ESP. 2CM, ACABAMENTO POLIDO, APOIADA EM CONSOLE DE METALON (50X30)MM, EXCLUSIVE RODABANCA/FRONTÃO, TESTEIRA/FAIXA, FURO EM BANCADA, CUBA METÁLICA, VÁLVULA, SIFÃO, TORNEIRA E ENGATE FLEXÍVEL - BDI = 29,52	SETOP	m2	1,66	53,61	12,78	0,00	239,40	305,79	507,61
13.6	18.002.0055-A	MICTORIO DE LOUCA BRANCA COM SIFAO INTEGRADO E MEDIDAS EM TORNO DE (33X28X53)CM,INCLUSIVE ACESSORIOS DE FIXACAO.FERRAGENS EM METAL CROMADO:REGISTRO DE PRESSAO 1416 DE 1/2" E TUBODE LIGACAO DE 1/2".FORNECIMENTO	EMOP	UN	1,00	0,00	261,54	0,00	0,00	261,54	



PREFEITURA MUNICIPAL DE BARRA DO CORDA - MA

CNPJ 06.769.798/0001-17

OBRA: MERCADO MUNICIPAL DO CENTRO

DESCRIÇÃO: CONTRATAÇÃO DE EMPRESA ESPECIALIZADA PARA REFORMA E REVITALIZAÇÃO DO MERCADO MUNICIPAL DO BAIRRO CENTRO

LOCAL: BARRA DO CORDA - MA

CLIENTE: PREFEITURA MUNICIPAL

DATA: 06/01/2022



PLANILHA ORÇAMENTÁRIA - CUSTO DIRETO

ITEM	CÓDIGO	DESCRIÇÃO	FONTE	UNIDADE	QTD	CUSTO DIRETO (R\$)				PREÇO UNITÁRIO (R\$)	PREÇO TOTAL (R\$)
						MÃO DE OBRA	MATERIAL	EQUIPAMENTO	OUTROS		
13.7	190464	ESPELHO CRISTAL 4mm COM MOLDURA DE ALUMINIO	SBC	M2	3,00	17,99	360,04	0,00	0,00	378,03	1.134,09
13.8	C4825	PORTA PAPEL TOALHA (DISPENSER)EM ABS	SEINFRA	UN	2,00	10,39	42,35	0,00	0,00	52,74	105,48
13.9	18.005.0013-0	PORTA PAPEL HIGIENICO EM PLASTICO ABS.FORNECIMENTO E COLOCACAO	EMOP	UN	4,00	12,67	19,19	0,00	0,00	31,86	127,44
13.10	102623	CAIXA D'ÁGUA EM POLIETILENO, 1000 LITROS (INCLUSOS TUBOS, CONEXÕES E TORNEIRA DE BÓIA) - FORNECIMENTO E INSTALAÇÃO. AF_06/2021	SINAPI	UN	2,00	66,17	699,34	0,00	14,41	779,92	1.559,84
13.11	87523	ALVENARIA DE VEDAÇÃO DE BLOCOS CERÂMICOS FURADOS NA HORIZONTAL DE 9X14X19CM (ESPESSURA 9CM) DE PAREDES COM ÁREA LÍQUIDA MAIOR OU IGUAL A 6M² COM VÃOS E ARGAMASSA DE ASSENTAMENTO COM PREPARO EM BETONEIRA. AF_06/2014	SINAPI	M2	16,00	34,28	33,66	0,00	8,50	76,44	1.223,04
13.12	42758	Chapisco e reboco desempenado - BDI = 25,00	DEINFRA-SC	M2	16,00	27,11	8,93	0,00	0,00	36,04	576,64
13.13	86914	TORNEIRA CROMADA 1/2 OU 3/4 PARA TANQUE, PADRÃO MÉDIO - FORNECIMENTO E INSTALAÇÃO. AF_01/2020	SINAPI	UN	5,00	2,63	60,98	0,00	0,55	64,16	320,80
13.14	MAT148925	Valvula de escoamento, cromada, universal, para cubas e lavatorios, de 1", Fabrimar ou similar	SCO	un	5,00	0,00	16,80	0,00	0,00	16,80	84,00
13.15	080562	SIFAO FLEXIVEL UNIVERSAL ( SANFONADO) EM PVC PARA LAVATORIO	AGETOP CIVIS	Un	5,00	10,68	9,58	0,00	0,00	20,26	101,30
										VALOR BDI TOTAL:	102.215,18
										VALOR ORÇAMENTO:	373.206,10
										VALOR TOTAL:	475.421,28

ENG. CIVIL PEDRO IGOR CARVALHO NOLETO  
CREA-MA 111824020-0



**PREFEITURA MUNICIPAL DE BARRA DO CORDA - MA**

CNPJ 06.769.798/0001-17

OBRA: MERCADO MUNICIPAL DO CENTRO  
DESCRIÇÃO: CONTRATAÇÃO DE EMPRESA ESPECIALIZADA PARA REFORMA E REVITALIZAÇÃO DO MERCADO MUNICIPAL DO BAIRRO CENTRO  
LOCAL: BARRA DO CORDA - MA  
CLIENTE: PREFEITURA MUNICIPAL  
DATA: 06/01/2022



**RESUMO DO ORÇAMENTO**

CÓDIGO	DESCRIÇÃO	PREÇO TOTAL	%
1	ADMINISTRAÇÃO LOCAL	16.449,66	3,46
2	SERVIÇOS PRELIMINARES	2.910,20	0,61
3	COBERTURA	131.624,57	27,69
3.6	PROLONGAMENTO DA COBERTURA	5.502,00	1,16
3.7	ELEVAÇÃO DA COBERTURA E PLATIBANDA	13.069,49	2,75
	DRENAGEM DE AGUAS PLUVIAIS	35.881,44	7,55
5	PISO	56.730,74	11,93
6	BANCAS	25.868,54	5,44
7	ESQUADRIAS	23.868,78	5,02
8	INSTALAÇÕES ELÉTRICAS	10.628,94	2,24
9	PINTURA	25.966,21	5,46
10	EQUIPAMENTOS	9.288,08	1,95
11	FACHADA	5.238,71	1,10
12	FORRO	2.245,94	0,47
13	BANHEIROS	26.504,29	5,57
14	Benefícios e Despesas Indiretas (BDI)	102.215,18	21,50
	VALOR BDI TOTAL:	102.215,18	100,00
	VALOR ORÇAMENTO:	373.206,10	
	VALOR TOTAL:	475.421,28	

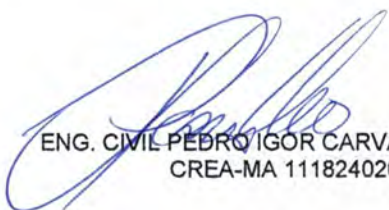
  
ENG. CIVIL PEDRO IGOR CARVALHO NOLETO  
CREA-MA 111824020-0



**PREFEITURA MUNICIPAL DE BARRA DO CORDA - MA**

CNPJ 06.769.798/0001-17

**OBRA:** MERCADO MUNICIPAL DO CENTRO

**DESCRIÇÃO:** CONTRATAÇÃO DE EMPRESA ESPECIALIZADA PARA REFORMA E REVITALIZAÇÃO DO MERCADO MUNICIPAL DO BAIRRO CENTRO

**LOCAL:** BARRA DO CORDA - MA

**CLIENTE:** PREFEITURA MUNICIPAL

**DATA:** 06/01/2022



**RELATÓRIO ANALÍTICO - COMPOSIÇÕES PRÓPRIAS**

01 - MESA PARA PRAÇA DE ALIMENTAÇÃO, 4 LUGARES - PADRÃO PREFEITURA MUNICIPAL DE BARRA DO CORDA- MA (UN)						
MATERIAL		FONTE	UNID	COEFICIENTE	PREÇO UNITÁRIO	TOTAL
A05006	Granito, e=3,00cm - cinza andorinha	DEOSP	m <sup>2</sup>	2,28260000	370,00	844,56
Q02006	Tubo de aço galvanizado Ø 2"	DEOSP	m	12,00000000	46,93	563,16
TOTAL MATERIAL:						1.407,72
SERVICO		FONTE	UNID	COEFICIENTE	PREÇO UNITÁRIO	TOTAL
88317	SOLDADOR COM ENCARGOS COMPLEMENTARES	SINAPI	H	1,50000000	18,15	27,23
TOTAL SERVICOS:						27,23
VALOR:						1.434,95

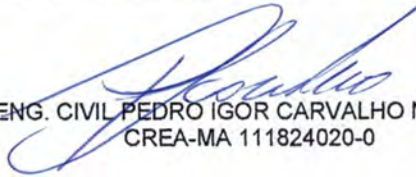
  
ENG. CIVIL PEDRO IGOR CARVALHO NOLETO  
CREA-MA 111824020-0

**PREFEITURA MUNICIPAL DE BARRA DO CORDA - MA**

CNPJ 06.769.798/0001-17

OBRA: MERCADO MUNICIPAL DO CENTRO

DESCRIÇÃO: CONTRATAÇÃO DE EMPRESA ESPECIALIZADA PARA REFORMA E REVITALIZAÇÃO DO MERCADO MUNICIPAL DO BAIRRO CENTRO

LOCAL: BARRA DO CORDA - MA

CLIENTE: PREFEITURA MUNICIPAL

DATA: 06/01/2022



**ORÇAMENTO - CURVA ABC DE SERVIÇOS**

CÓDIGO	DESCRIÇÃO	FONTE	TIPO	UNIDADE	QUANTIDADE	PREÇO UNITÁRIO	PREÇO TOTAL	%	ACUMUL. %	CL
100775	ESTRUTURA TRELÇADA DE COBERTURA, TIPO FINK, COM LIGAÇÕES SOLDADAS, INCLUSOS PERFIS METÁLICOS, CHAPAS METÁLICAS, MÃO DE OBRA E TRANSPORTE COM GUINDASTE - FORNECIMENTO E INSTALAÇÃO. AF_01/2020_P	SINAPI	SERVICO	KG	3.906,00	14,83	57.925,98	15,52	15,52	A
00004786	PISO EM GRANILITE, MARMORITE OU GRANITINA, AGREGADO COR PRETO, CINZA, PALHA OU BRANCO, E= *8* MM (INCLUSO EXECUCAO)	SINAPI	MATERIAL	M2	537,86	88,00	47.331,68	12,68	28,20	A
94213	TELHAMENTO COM TELHA DE AÇO/ALUMÍNIO E = 0,5 MM, COM ATÉ 2 ÁGUAS, INCLUSO IÇAMENTO. AF_07/2019	SINAPI	SERVICO	M2	420,40	95,41	40.110,36	10,75	38,95	A
94229	CALHA EM CHAPA DE AÇO GALVANIZADO NÚMERO 24, DESENVOLVIMENTO DE 100 CM, INCLUSO TRANSPORTE VERTICAL. AF_07/2019	SINAPI	SERVICO	M	132,00	206,77	27.293,64	7,31	46,26	A
111406	PORTA CHAPA DE AÇO DOBRADO 2 FL.PARA VIDRO-ABRIR	SBC	SERVICO	M2	51,80	428,19	22.180,24	5,94	52,21	B
88489	APLICAÇÃO MANUAL DE PINTURA COM TINTA LÁTEX ACRÍLICA EM PAREDES, DUAS DEMÃOS. AF_06/2014	SINAPI	SERVICO	M2	1.429,81	11,82	16.900,35	4,53	56,74	B
94210	TELHAMENTO COM TELHA ONDULADA DE FIBROCIMENTO E = 6 MM, COM RECOBRIMENTO LATERAL DE 1 1/4 DE ONDA PARA TELHADO COM INCLINAÇÃO MÁXIMA DE 10°, COM ATÉ 2 ÁGUAS, INCLUSO IÇAMENTO. AF_07/2019	SINAPI	SERVICO	M2	258,00	54,08	13.952,64	3,74	60,47	B
87523	ALVENARIA DE VEDAÇÃO DE BLOCOS CERÁMICOS FURADOS NA HORIZONTAL DE 9X14X19CM (ESPESSURA 9CM) DE PAREDES COM ÁREA LÍQUIDA MAIOR OU IGUAL A 6M² COM VÃOS E ARGAMASSA DE ASSENTAMENTO COM PREPARO EM BETONEIRA. AF_06/2014	SINAPI	SERVICO	M2	135,68	76,44	10.371,38	2,78	63,25	B
91338	PORTA DE ALUMÍNIO DE ABRIR COM LAMBRI, COM GUARNIÇÃO, FIXAÇÃO COM PARAFUSOS - FORNECIMENTO E INSTALAÇÃO. AF_12/2019	SINAPI	SERVICO	M2	12,12	835,50	10.126,26	2,71	65,97	B
94438	(COMPOSIÇÃO REPRESENTATIVA) DO SERVIÇO DE CONTRAPISO EM ARGAMASSA TRAÇO 1:4 (CIM E AREIA), EM BETONEIRA 400 L, ESPESSURA 3 CM ÁREAS SECAS E 3 CM ÁREAS MOLHADAS, PARA EDIFICAÇÃO HABITACIONAL UNIFAMILIAR (CASA) E EDIFICAÇÃO PÚBLICA PADRÃO. AF_11/2014	SINAPI	SERVICO	M2	310,20	30,30	9.399,06	2,52	68,49	B
01	MESA PARA PRAÇA DE ALIMENTAÇÃO, 4 LUGARES - PADRÃO PREFEITURA MUNICIPAL DE BARRA DO CORDA- MA	PRÓPRIA	EQUIPAMENTO	UN	6,00	1.434,95	8.609,70	2,31	70,79	B
18.06.350	Assentamento de pisos e revestimentos cerâmicos com argamassa mista	SP OBRAS	SERVICO	M2	151,10	56,03	8.466,13	2,27	73,06	B
88326	VIGIA NOTURNO COM ENCARGOS COMPLEMENTARES	SINAPI	SERVICO	H	480,00	17,26	8.284,80	2,22	75,28	B
93572	ENCARREGADO GERAL DE OBRAS COM ENCARGOS COMPLEMENTARES	SINAPI	SERVICO	MES	2,00	4.082,43	8.164,86	2,19	77,47	B
42758	Chapisco e reboco desempenado	DEINFRA-	SERVICO	M2	224,00	36,04	8.072,96	2,16	79,63	B



*[Handwritten signatures and initials in blue ink]*

**PREFEITURA MUNICIPAL DE BARRA DO CORDA - MA**

CNPJ 06.769.798/0001-17

**OBRA:** MERCADO MUNICIPAL DO CENTRO

**DESCRIÇÃO:** CONTRATAÇÃO DE EMPRESA ESPECIALIZADA PARA REFORMA E REVITALIZAÇÃO DO MERCADO MUNICIPAL DO BAIRRO CENTRO

**LOCAL:** BARRA DO CORDA - MA

**CLIENTE:** PREFEITURA MUNICIPAL

**DATA:** 06/01/2022



**ORÇAMENTO - CURVA ABC DE SERVIÇOS**

CÓDIGO	DESCRIÇÃO	FONTE	TIPO	UNIDADE	QUANTIDADE	PREÇO UNITÁRIO	PREÇO TOTAL	%	ACUMUL. %	CL
054761	TUBO PVC SERIE R AGUA PLUVIAL 100MM	SBC	SERVICO	M	150,00	50,83	7.624,50	2,04	81,67	C
89168	(COMPOSIÇÃO REPRESENTATIVA) DO SERVIÇO DE ALVENARIA DE VEDAÇÃO DE BLOCOS VAZADOS DE CERÂMICA DE 9X19X19CM (ESPESSURA 9CM), PARA EDIFICAÇÃO HABITACIONAL UNIFAMILIAR (CASA) E EDIFICAÇÃO PÚBLICA PADRÃO. AF_11/2014	SINAPI	SERVICO	M2	99,20	68,89	6.833,89	1,83	83,51	C
040087	ARMAÇAO DE LAJE MACICA PISO COM CA-50 1/4"(6,35mm)0,248 kg/m	SBC	SERVICO	M2	88,05	74,77	6.583,50	1,76	85,27	C
93141	PONTO DE TOMADA RESIDENCIAL INCLUINDO TOMADA 10A/250V, CAIXA ELÉTRICA, ELETRODUTO, CABO, RASGO, QUEBRA E CHUMBAMENTO. AF_01/2016	SINAPI	SERVICO	UN	40,00	136,94	5.477,60	1,47	86,74	C
12.02.014	Ceramica esmaltada 10x10cm - branco,areia,bege,ocre,cinza	SP	SERVICO	M2	38,55	129,66	4.998,39	1,34	88,08	C
060301	LUMINARIA DE SOBREPOR HERMETICA PARA TUBULAR LED OU FLUORES.	SBC	SERVICO	UN	28,00	140,08	3.922,24	1,05	89,13	C
97096	CONCRETAGEM DE RADIER, PISO DE CONCRETO OU LAJE SOBRE SOLO, FCK 30 MPA - LANÇAMENTO, ADENSAMENTO E ACABAMENTO. AF_09/2021	SINAPI	SERVICO	M3	7,84	494,59	3.877,59	1,04	90,17	C
92539	TRAMA DE MADEIRA COMPOSTA POR RIPAS, CAIBROS E TERÇAS PARA TELHADOS DE ATÉ 2 ÁGUAS PARA TELHA DE ENCAIXE DE CERÂMICA OU DE CONCRETO, INCLUSO TRANSPORTE VERTICAL. AF_07/2019	SINAPI	SERVICO	M2	50,00	70,58	3.529,00	0,95	91,11	C
88497	APLICAÇÃO E LIXAMENTO DE MASSA LÁTEX EM PAREDES, DUAS DEMÃOS. AF_06/2014	SINAPI	SERVICO	M2	305,25	10,26	3.131,86	0,84	91,95	C
150219	RUFO EM CHAPA GALVANIZADA INCLUINDO ELEMENTOS PARA FIXAÇÃO	CAEMA	SERVICO	m	76,00	39,17	2.976,92	0,80	92,75	C
AD 19.25.0300 (A)	Placa de identificação de obra publica, inclusive pintura, estrutura, suporte de madeira em pecas de madeira serrada de (7,5 x 7,5)cm e transporte. Fornecimento e colocacao.(desonerado)	SCO	SERVICO	m2	6,00	459,20	2.755,20	0,74	93,49	C
E.08.000.026 215	Revestimento tipo ACM com acabamento em PVDF e espessura de 4 mm - instalado	SP OBRAS	MATERIAL	M2	4,00	670,43	2.681,72	0,72	94,21	C
96486	FORRO DE PVC, LISO, PARA AMBIENTES COMERCIAIS, INCLUSIVE ESTRUTURA DE FIXAÇÃO. AF_05/2017_P	SINAPI	SERVICO	M2	29,10	77,18	2.245,94	0,60	94,81	C
88485	APLICAÇÃO DE FUNDO SELADOR ACRÍLICO EM PAREDES, UMA DEMÃO. AF_06/2014	SINAPI	SERVICO	M2	1.221,01	1,83	2.234,45	0,60	95,41	C
94201	TELHAMENTO COM TELHA CERÂMICA CAPA-CANAL, TIPO COLONIAL, COM ATÉ 2 ÁGUAS, INCLUSO TRANSPORTE VERTICAL. AF_07/2019	SINAPI	SERVICO	M2	50,00	39,46	1.973,00	0,53	95,94	C
100751	PINTURA COM TINTA EPOXÍDICA DE ACABAMENTO PULVERIZADA SOBRE PERFIL METÁLICO EXECUTADO EM FÁBRICA (02 DEMÃOS). AF_01/2020_P	SINAPI	SERVICO	M2	60,00	31,22	1.873,20	0,50	96,44	C



PREFEITURA MUNICIPAL DE BARRA DO CORDA - MA

CNPJ 06.769.798/0001-17

OBRA: MERCADO MUNICIPAL DO CENTRO

DESCRIÇÃO: CONTRATAÇÃO DE EMPRESA ESPECIALIZADA PARA REFORMA E REVITALIZAÇÃO DO MERCADO MUNICIPAL DO BAIRRO CENTRO

LOCAL: BARRA DO CORDA - MA

CLIENTE: PREFEITURA MUNICIPAL

DATA: 06/01/2022



ORÇAMENTO - CURVA ABC DE SERVIÇOS

CÓDIGO	DESCRIÇÃO	FONTE	TIPO	UNIDADE	QUANTIDADE	PREÇO UNITÁRIO	PREÇO TOTAL	%	ACUMUL. %	CL
100753	PINTURA COM TINTA ACRÍLICA DE ACABAMENTO PULVERIZADA SOBRE SUPERFÍCIES METÁLICAS (EXCETO PERFIL) EXECUTADO EM OBRA (02 DEMÃOS). AF_01/2020_P	SINAPI	SERVICO	M2	122,00	14,97	1.826,34	0,49	96,93	C
S09017	Vaso sanitário c/caixa de descarga acoplada, c/saída horizontal, linha ravena, DECA ou similar, inclusive assento ASTRA TPK ou similar, conj. de fixação DECA SP13 ou similar, anel de vedação e engate plástico	ORSE	SERVICO	un	4,00	450,18	1.800,72	0,48	97,41	C
101161	ALVENARIA DE VEDAÇÃO COM ELEMENTO VAZADO DE CONCRETO (COBOGÓ) DE- 7X50X50CM E ARGAMASSA DE ASSENTAMENTO COM PREPARO EM BETONEIRA. AF_05/2020	SINAPI	SERVICO	M2	10,40	162,36	1.688,54	0,45	97,86	C
102623	CAIXA D'ÁGUA EM POLIETILENO, 1000 LITROS (INCLUSOS TUBOS, CONEXÕES E TORNEIRA DE BÓIA) - FORNECIMENTO E INSTALAÇÃO. AF_06/2021	SINAPI	SERVICO	UN	2,00	779,92	1.559,84	0,42	98,28	C
190464	ESPELHO CRISTAL 4mm COM MOLDURA DE ALUMINIO	SBC	SERVICO	M2	3,00	378,03	1.134,09	0,30	98,58	C
89511	TUBO PVC, SÉRIE R, ÁGUA PLUVIAL, DN 75 MM, FORNECIDO E INSTALADO EM RAMAL DE ENCAMINHAMENTO. AF_12/2014	SINAPI	SERVICO	M	26,00	37,05	963,30	0,26	98,84	C
00010848	PLACA DE INAUGURACAO METALICA, *40* CM X *60* CM	SINAPI	MATERIAL	UN	1,00	678,38	678,38	0,18	99,02	C
121215	CHAPIM DE CONCRETO	SBC	SERVICO	M	24,00	26,84	644,16	0,17	99,20	C
91926	CABO DE COBRE FLEXÍVEL ISOLADO, 2,5 MM², ANTI-CHAMA 450/750 V, PARA CIRCUITOS TERMINAIS - FORNECIMENTO E INSTALAÇÃO. AF_12/2015	SINAPI	SERVICO	M	150,00	3,79	568,50	0,15	99,35	C
ED-21631	BANCADA EM GRANITO, COR CINZA ANDORINHA, ESP. 2CM, ACABAMENTO POLIDO, APOIADA EM CONSOLE DE METALON (50X30)MM, EXCLUSIVE RODABANCA/FRONTÃO, TESTEIRA/FAIXA, FURO EM BANCADA, CUBA METÁLICA, VÁLVULA, SIFÃO, TORNEIRA E ENGATE FLEXÍVEL	SETOP	SERVICO	m2	1,66	305,79	507,61	0,14	99,48	C
93128	PONTO DE ILUMINAÇÃO RESIDENCIAL INCLUINDO INTERRUPTOR SIMPLES, CAIXA ELÉTRICA, ELETRODUTO, CABO, RASGO, QUEBRA E CHUMBAMENTO (EXCLUINDO LUMINÁRIA E LÂMPADA). AF_01/2016	SINAPI	SERVICO	UN	3,00	107,12	321,36	0,09	99,57	C
86914	TORNEIRA CROMADA 1/2 OU 3/4 PARA TANQUE, PADRÃO MÉDIO - FORNECIMENTO E INSTALAÇÃO. AF_01/2020	SINAPI	SERVICO	UN	5,00	64,16	320,80	0,09	99,66	C
18.002.0055-A	MICTORIO DE LOUCA BRANCA COM SIFAO INTEGRADO E MEDIDAS EM TORNO DE (33X28X53)CM, INCLUSIVE ACESSORIOS DE FIXACAO.FERRAGENS EM METAL CROMADO:REGISTRO DE PRESSAO 1416 DE 1/2" E TUBODE LIGACAO DE 1/2". FORNECIMENTO	EMOP	SERVICO	UN	1,00	261,54	261,54	0,07	99,73	C
00039390	LUMINARIA LED REFLETOR RETANGULAR BIVOLT, LUZ BRANCA, 30 W	SINAPI	MATERIAL	UN	4,00	43,53	174,12	0,05	99,78	C

PREFEITURA MUNICIPAL DE BARRA DO CORDA - MA  
SECRETARIA DE INFRAESTRUTURA  
RUA ISAAC MARTINS Nº 371 -CENTRO - CEP:65950.000  
CNPJ: 06.769.798/0001-17



**PREFEITURA MUNICIPAL DE BARRA DO CORDA - MA**

CNPJ 06.769.798/0001-17



**OBRA:** MERCADO MUNICIPAL DO CENTRO  
**DESCRIÇÃO:** CONTRATAÇÃO DE EMPRESA ESPECIALIZADA PARA REFORMA E REVITALIZAÇÃO DO MERCADO MUNICIPAL DO BAIRRO CENTRO  
**LOCAL:** BARRA DO CORDA - MA  
**CLIENTE:** PREFEITURA MUNICIPAL  
**DATA:** 06/01/2022

**ORÇAMENTO - CURVA ABC DE SERVIÇOS**

CÓDIGO	DESCRIÇÃO	FONTE	TIPO	UNIDADE	QUANTIDADE	PREÇO UNITÁRIO	PREÇO TOTAL	%	ACUMUL. %	CL
92031	INTERRUPTOR PARALELO (1 MÓDULO) COM 2 TOMADAS DE EMBUTIR 2P+T 10 A, INCLUINDO SUPORTE E PLACA - FORNECIMENTO E INSTALAÇÃO. AF_12/2015	SINAPI	SERVICO	UN	3,00	55,04	165,12	0,04	99,82	C
M0053	Tela plástica em polipropileno na cor laranja para tapume - L = 1,2 m	SICRO	MATERIAL	m	100,00	1,55	155,00	0,04	99,86	C
18.005.0013-0	PORTA PAPEL HIGIENICO EM PLASTICO ABS.FORNECIMENTO E COLOCACAO	EMOP	SERVICO	UN	4,00	31,86	127,44	0,03	99,89	C
18.007.0070-0	CHUVEIRO DE PLASTICO,BRANCO,COM BRACO DE 1/2" E 1 REGISTRO DE PRESSAO 1416,DE 1/2",COM CANOPLA E VOLANTE EM METAL CROMADO.FORNECIMENTO	EMOP	SERVICO	UN	2,00	54,70	109,40	0,03	99,92	C
C4825	PORTA PAPEL TOALHA (DISPENSER)EM ABS	SEINFRA	SERVICO	UN	2,00	52,74	105,48	0,03	99,95	C
080562	SIFAO FLEXIVEL UNIVERSAL ( SANFONADO) EM PVC PARA LAVATORIO	AGETOP	SERVICO	Un	5,00	20,26	101,30	0,03	99,98	C
MAT148925	Valvula de escoamento, cromada, universal, para cubas e lavatorios, de 1", Fabrimar ou similar	SCO	MATERIAL	un	5,00	16,80	84,00	0,02	100,00	C

Subtotal até 100,00% 373.206,09  
 Outros 102.215,19  
**Valor total do Orçamento 475.421,28**

ENG. CIVIL PEDRO IGOR CARVALHO NOLETO  
 CREA-MA 111824020-0



**PREFEITURA MUNICIPAL DE BARRA DO CORDA - MA**

CNPJ 06.769.798/0001-17

**OBRA:** MERCADO MUNICIPAL DO CENTRO

**DESCRIÇÃO:** CONTRATAÇÃO DE EMPRESA ESPECIALIZADA PARA REFORMA E REVITALIZAÇÃO DO MERCADO MUNICIPAL DO BAIRRO CENTRO

**LOCAL:** BARRA DO CORDA - MA

**CLIENTE:** PREFEITURA MUNICIPAL

**DATA:** 06/01/2022



**ORÇAMENTO - CURVA ABC DE INSUMOS**

CÓDIGO	DESCRIÇÃO	FONTE	TIPO	UNIDADE	QUANTIDADE	PREÇO UNITÁRIO	PREÇO TOTAL	%	ACUMUL. %	CL
00004786	PISO EM GRANILITE, MARMORITE OU GRANITINA, AGREGADO COR PRETO, CINZA, PALHA OU BRANCO, E= *8* MM (INCLUSO EXECUCAO)	SINAPI	MATERIAL	M2	537,86	88,00	47.331,68	12,68	12,68	A
00007243	TELHA TRAPEZOIDAL EM ACO ZINCADO, SEM PINTURA, ALTURA DE APROXIMADAMENTE 40 MM, ESPESSURA DE 0,50 MM E LARGURA UTIL DE 980 MM	SINAPI	MATERIAL	M2	490,19	72,10	35.342,44	9,47	22,15	A
00010966	PERFIL "U" DE ACO LAMINADO, "U" 152 X 15,6	SINAPI	MATERIAL	KG	2.026,43	12,12	24.560,37	6,58	28,73	A
00004777	CANTONEIRA ACO ABAS IGUAIS (QUALQUER BITOLA), ESPESSURA ENTRE 1/8" E 1/4"	SINAPI	MATERIAL	KG	1.849,88	10,65	19.701,24	5,28	34,01	A
00040784	CALHA QUADRADA DE CHAPA DE ACO GALVANIZADA NUM 24, CORTE 100 CM	SINAPI	MATERIAL	M	138,60	141,68	19.636,85	5,26	39,27	A
I010640	PORTA CHAPA DOBRADA ACO DUAS FOLHAS ABRIR METALON	SBC	MATERIAL	M2	51,80	374,58	19.403,24	5,20	44,47	A
00007194	TELHA DE FIBROCIMENTO ONDULADA E = 6 MM, DE 2,44 X 1,10 M (SEM AMIANTO)	SINAPI	MATERIAL	M2	350,11	32,27	11.297,92	3,03	47,50	A
00007356	TINTA LATEX ACRILICA PREMIUM, COR BRANCO FOSCO	SINAPI	MATERIAL	L	471,84	22,61	10.668,24	2,86	50,36	B
00004750	PEDREIRO	SINAPI	MAO DE OBRA	H	552,63	13,97	7.720,27	2,07	52,43	B
00040818	ENCARREGADO GERAL DE OBRAS (MENSALISTA)	SINAPI	MAO DE OBRA	MES	2,03	3.660,60	7.417,11	1,99	54,41	B
00004914	PORTA DE ABRIR EM ALUMINIO COM LAMBRI HORIZONTAL/LAMINADA, ACABAMENTO ANODIZADO NATURAL, SEM GUARNICAO/ALIZARVISTA	SINAPI	MATERIAL	M2	12,12	607,39	7.361,57	1,97	56,39	B
00004783	PINTOR	SINAPI	MAO DE OBRA	H	509,89	13,97	7.123,16	1,91	58,30	B
00041776	VIGIA NOTURNO, HORA EFETIVAMENTE TRABALHADA DE 22 H AS 5 H (COM ADICIONAL NOTURNO)	SINAPI	MAO DE OBRA	H	481,97	14,10	6.795,75	1,82	60,12	B
I009841	GRAXA PARA MULTIPLA APLICACAO MARFAK	SBC	MATERIAL	KG	157,50	41,29	6.503,18	1,74	61,86	B
00006111	SERVENTE DE OBRAS	SINAPI	MAO DE OBRA	H	641,45	9,87	6.331,08	1,70	63,56	B
00036785	GRANALHA DE ACO, ANGULAR (GRIT), PARA JATEAMENTO, PENEIRA 1,41 A 1,19 MM (SAE G16)	SINAPI	MATERIAL	SC25KG	49,31	127,38	6.281,02	1,68	65,24	B
A05006	Granito, e=3,00cm - cinza andorinha	DEOSP	MATERIAL	m²	13,70	370,00	5.067,37	1,36	66,60	B
I000779	ACO CA 50 6,3mm (1/4") (0,248 kg/m)	SBC	MATERIAL	KG	480,40	10,50	5.044,21	1,35	67,95	B
00001379	CIMENTO PORTLAND COMPOSTO CP II-32	SINAPI	MATERIAL	KG	6.981,28	0,63	4.398,20	1,18	69,13	B
00013388	SOLDA EM BARRA DE ESTANHO-CHUMBO 50/50	SINAPI	MATERIAL	KG	23,76	172,80	4.105,73	1,10	70,23	B



*(Handwritten signatures and initials)*

PREFEITURA MUNICIPAL DE BARRA DO CORDA - MA

CNPJ 06.769.798/0001-17



OBRA: MERCADO MUNICIPAL DO CENTRO  
 DESCRIÇÃO: CONTRATAÇÃO DE EMPRESA ESPECIALIZADA PARA REFORMA E REVITALIZAÇÃO DO MERCADO MUNICIPAL DO BAIRRO CENTRO  
 LOCAL: BARRA DO CORDA - MA  
 CLIENTE: PREFEITURA MUNICIPAL  
 DATA: 06/01/2022

ORÇAMENTO - CURVA ABC DE INSUMOS

CÓDIGO	DESCRIÇÃO	FONTE	TIPO	UNIDADE	QUANTIDADE	PREÇO UNITÁRIO	PREÇO TOTAL	%	ACUMUL. %	CL
B.01.000.010 139	Pedreiro	SP OBRAS	MAO DE OBRA	H	226,65	17,64	3.998,56	1,07	71,30	B
00001525	CONCRETO USINADO BOMBEAVEL, CLASSE DE RESISTENCIA C30, COM BRITA 0 E 1, SLUMP = 100 +/- 20 MM, INCLUI SERVICO DE BOMBEAMENTO (NBR 8953)	SINAPI	MATERIAL	M3	8,31	454,66	3.778,41	1,01	72,31	B
00007267	BLOCO CERAMICO / TIJOLO VAZADO PARA ALVENARIA DE VEDACAO, 6 FUROS NA HORIZONTAL, 9 X 14 X 19 CM (L X A X C)	SINAPI	MATERIAL	UN	5.120,56	0,73	3.738,01	1,00	73,31	B
00011029	HASTE RETA PARA GANCHO DE FERRO GALVANIZADO, COM ROSCA 1/4 " X 30 CM PARA FIXACAO DE TELHA METALICA, INCLUI PORCA E ARRUELAS DE VEDACAO	SINAPI	MATERIAL	CJ	1.744,66	1,99	3.471,87	0,93	74,24	B
Q02006	Tubo de aço galvanizado Ø 2"	DEOSP	MATERIAL	m	72,00	46,93	3.378,96	0,91	75,15	B
20002	Pedreiro	DEINFRA-	MAO DE OBRA	H	134,40	22,81	3.065,66	0,82	75,97	B
20001	Servente	DEINFRA-	MAO DE OBRA	H	199,36	15,10	3.010,34	0,81	76,78	B
B.01.000.010 146	Servente	SP OBRAS	MAO DE OBRA	H	203,98	14,52	2.961,27	0,79	77,57	B
1039115	LUMINARIA DE SOBREPOR HERMETICA PARA TUBULAR LED OU FLUORESCENTE	SBC	MATERIAL	UN	28,00	98,90	2.769,20	0,74	78,31	B
E.08.000.026 215	Revestimento tipo ACM com acabamento em PVDF e espessura de 4 mm - instalado	SP OBRAS	MATERIAL	M2	4,00	670,43	2.681,72	0,72	79,03	B
3.45.35	CERAMICA ESMALT.10X10CM-BRAN,AREIA,BEGE,OCRE,CINZA	SP	MATERIAL	M2	40,48	65,02	2.631,85	0,71	79,74	B
D09000008	Rufo em chapa galvanizada no 18	CAEMA	MATERIAL	M	76,00	34,06	2.588,56	0,69	80,43	C
00012869	TELHADOR	SINAPI	MAO DE OBRA	H	150,48	16,67	2.508,50	0,67	81,10	C
00037372	EXAMES - HORISTA (COLETADO CAIXA)	SINAPI	ENCARGOS	H	2.864,91	0,81	2.320,57	0,62	81,72	C
00007266	BLOCO CERAMICO / TIJOLO VAZADO PARA ALVENARIA DE VEDACAO, 8 FUROS NA HORIZONTAL, 9 X 19 X 19 CM (L X A X C)	SINAPI	MATERIAL	MIL	2,79	805,00	2.247,49	0,60	82,32	
00036888	GUARNICAO / MOLDURA / ARREMATE DE ACABAMENTO PARA ESQUADRIA, EM ALUMINIO PERFIL 25, ACABAMENTO ANODIZADO BRANCO OU BRILHANTE, PARA 1 FACE	SINAPI	MATERIAL	M	83,03	26,39	2.191,08	0,59	82,91	
00007307	FUNDO ANTICORROSIVO PARA METAIS FERROSOS (ZARCAO)	SINAPI	MATERIAL	L	58,80	32,94	1.936,92	0,52	83,43	



*[Handwritten signatures and initials in blue ink]*



PREFEITURA MUNICIPAL DE BARRA DO CORDA - MA

CNPJ 06.769.798/0001-17



OBRA: MERCADO MUNICIPAL DO CENTRO

DESCRIÇÃO: CONTRATAÇÃO DE EMPRESA ESPECIALIZADA PARA REFORMA E REVITALIZAÇÃO DO MERCADO MUNICIPAL DO BAIRRO CENTRO

LOCAL: BARRA DO CORDA - MA

CLIENTE: PREFEITURA MUNICIPAL

DATA: 06/01/2022

ORÇAMENTO - CURVA ABC DE INSUMOS

CÓDIGO	DESCRIÇÃO	FONTE	TIPO	UNIDADE	QUANTIDADE	PREÇO UNITÁRIO	PREÇO TOTAL	%	ACUMUL. %	CL
00037666	OPERADOR DE BETONEIRA ESTACIONARIA / MISTURADOR	SINAPI	MAO DE OBRA	H	76,45	13,01	994,64	0,27	90,42	C
MOD902200	Pintor - servico completo de pintura, desde o emassamento ate as demaos de acabamento (desonerado)	SCO	MAO DE OBRA	h	48,00	19,90	955,20	0,26	90,67	C
00004425	VIGA NAO APARELHADA *6 X 12* CM, EM MACARANDUBA, ANGELIM OU EQUIVALENTE DA REGIAO - BRUTA	SINAPI	MATERIAL	M	32,90	28,55	939,30	0,25	90,93	C
00004047	!EM PROCESSO DE DESATIVACAO! MASSA CORRIDA PVA PARA PAREDES INTERNAS	SINAPI	MATERIAL	GL	74,63	11,97	893,36	0,24	91,16	C
00034636	CAIXA D'AGUA EM POLIETILENO 1000 LITROS, COM TAMPA	SINAPI	MATERIAL	UN	2,00	443,90	887,80	0,24	91,40	C
00044474	GUINDASTE HIDRAULICO AUTOPROPELIDO, COM LANCA TELESCOPICA 40 M, CAPACIDADE MAXIMA 60 T, POTENCIA 260 KW, TRACAO 6 X 6	SINAPI	EQUIPAMENTO	UN	0,00	2.041.345,16	841,12	0,23	91,63	C
00002696	ENCANADOR OU BOMBEIRO HIDRAULICO	SINAPI	MAO DE OBRA	H	58,72	13,97	820,29	0,22	91,85	C
109304	Vaso sanitário com saída horizontal p/ caixa de descarga acoplada, linha ravena DECA ou similar	ORSE	MATERIAL	un	4,00	200,65	802,60	0,22	92,06	C
00043490	EPI - FAMILIA PINTOR - HORISTA (ENCARGOS COMPLEMENTARES - COLETADO CAIXA)	SINAPI	ENCARGOS	H	511,46	1,50	767,19	0,21	92,27	C
B.02.000.020 508	Cimento CPII-E-32 (sacos de 50 kg)	SP OBRAS	MATERIAL	KG	1.299,46	0,59	766,68	0,21	92,47	C
00043466	FERRAMENTAS - FAMILIA PINTOR - HORISTA (ENCARGOS COMPLEMENTARES - COLETADO CAIXA)	SINAPI	ENCARGOS	H	511,46	1,48	756,97	0,20	92,68	C
00007334	ADITIVO ADESIVO LIQUIDO PARA ARGAMASSAS DE REVESTIMENTOS CIMENTICIOS	SINAPI	MATERIAL	L	54,57	13,70	747,60	0,20	92,88	C
1099300	ARMADOR ou FERREIRO	SBC	MAO DE OBRA	H	48,25	14,82	714,88	0,19	93,07	C
00000247	AJUDANTE DE ELETRICISTA	SINAPI	MAO DE OBRA	H	72,28	9,81	709,10	0,19	93,26	C
00010848	PLACA DE INAUGURACAO METALICA, *40* CM X *60* CM	SINAPI	MATERIAL	UN	1,00	678,38	678,38	0,18	93,44	C
00039427	PERFIL CANALETA, FORMATO C, EM ACO ZINCADO, PARA ESTRUTURA FORRO DRYWALL, E = 0,5 MM, *46 X 18* (L X H), COMPRIMENTO 3 M	SINAPI	MATERIAL	M	112,03	6,04	676,67	0,18	93,62	C
REQ901350	Caminhao com Carroceria Fixa, capacidade de 3,5t, com motorista, material de operacao e material de manutencao, com as seguintes especificacoes minimas: motor diesel de 85CV. Custo horario produtivo.(desonerado)	SCO	EQUIPAMENTO	h	6,00	107,46	644,76	0,17	93,79	C
00043467	FERRAMENTAS - FAMILIA SERVENTE - HORISTA (ENCARGOS COMPLEMENTARES - COLETADO CAIXA)	SINAPI	ENCARGOS	H	1.110,60	0,56	621,94	0,17	93,96	C



Página 21

PREFEITURA MUNICIPAL DE BARRA DO CORDA - MA

CNPJ 06.769.798/0001-17



OBRA: MERCADO MUNICIPAL DO CENTRO

DESCRIÇÃO: CONTRATAÇÃO DE EMPRESA ESPECIALIZADA PARA REFORMA E REVITALIZAÇÃO DO MERCADO MUNICIPAL DO BAIRRO CENTRO

LOCAL: BARRA DO CORDA - MA

CLIENTE: PREFEITURA MUNICIPAL

DATA: 06/01/2022

ORÇAMENTO - CURVA ABC DE INSUMOS

CÓDIGO	DESCRIÇÃO	FONTE	TIPO	UNIDADE	QUANTIDADE	PREÇO UNITÁRIO	PREÇO TOTAL	%	ACUMUL. %	CL
1040068	ESPELHO CRISTAL 4mm	SBC	MATERIAL	M2	3,00	200,00	600,00	0,16	94,12	C
00009839	TUBO PVC, SERIE R, DN 75 MM, PARA ESGOTO OU AGUAS PLUVIAIS PREDIAIS (NBR 5688)	SINAPI	MATERIAL	M	27,04	22,05	596,23	0,16	94,28	C
00043489	EPI - FAMILIA PEDREIRO - HORISTA (ENCARGOS COMPLEMENTARES - COLETADO CAIXA)	SINAPI	ENCARGOS	H	543,29	1,09	592,18	0,16	94,44	C
B.04.000.020 503	Areia média lavada (a granel caçamba fechada)	SP OBRAS	MATERIAL	M3	4,59	123,45	567,06	0,15	94,59	C
1099807	AJUDANTE DE ARMADOR	SBC	MAO DE OBRA	H	48,25	11,58	558,79	0,15	94,74	C
00004251	OPERADOR DE JATO ABRASIVO OU JATISTA	SINAPI	MAO DE OBRA	H	33,53	16,29	546,28	0,15	94,89	C
00034557	TELA DE ACO SOLDADA GALVANIZADA/ZINCADA PARA ALVENARIA, FIO D = *1,20 A 1,70* MM, MALHA 15 X 15 MM, (C X L) *50 X 7,5* CM	SINAPI	MATERIAL	M	137,75	3,96	545,50	0,15	95,03	C
00002705	ENERGIA ELETRICA ATE 2000 KWH INDUSTRIAL, SEM DEMANDA	SINAPI	GERAL	KW/H	632,83	0,75	474,62	0,13	95,16	C
1099200	BOMBEIRO OU ENCANADOR	SBC	MAO DE OBRA	H	29,85	15,55	464,14	0,12	95,29	C
00043649	TINTA ESMALTE BASE AGUA PREMIUM ACETINADO	SINAPI	MATERIAL	L	14,03	32,58	457,10	0,12	95,41	C
104325	Assento para vaso sanitário, almofadado, TPK, ASTRA ou similar	ORSE	MATERIAL	un	4,00	108,78	435,12	0,12	95,53	C
1047068	LAMPADA FLUORESCENTE 16W TIPO TLDRS ACABAMENTO CONFORT	SBC	MATERIAL	UN	56,00	7,70	431,20	0,12	95,64	C
11002	Caí	DEINFRA-	MATERIAL	KG	725,76	0,59	428,20	0,11	95,76	C
00004408	RIPA NAO APARELHADA, *1,5 X 5* CM, EM MACARANDUBA, ANGELIM OU EQUIVALENTE DA REGIAO - BRUTA	SINAPI	MATERIAL	M	164,60	2,57	423,02	0,11	95,87	C
1099250	ELETRICISTA	SBC	MAO DE OBRA	H	26,52	15,55	412,30	0,11	95,98	C
00043499	EPI - FAMILIA ENCARREGADO GERAL - MENSALISTA (ENCARGOS COMPLEMENTARES - COLETADO CAIXA)	SINAPI	ENCARGOS	MES	2,00	202,94	405,88	0,11	96,09	C
00006160	SOLDADOR	SINAPI	MAO DE OBRA	H	28,80	13,97	402,31	0,11	96,20	C
00043465	FERRAMENTAS - FAMILIA PEDREIRO - HORISTA (ENCARGOS COMPLEMENTARES - COLETADO CAIXA)	SINAPI	ENCARGOS	H	543,29	0,74	402,03	0,11	96,30	C
MAT030400	Chapa de aco galvanizado, no: 26 (0,50mm)	SCO	MATERIAL	Kg	25,74	14,06	361,90	0,10	96,40	C



*Handwritten signatures and initials in blue ink.*

PREFEITURA MUNICIPAL DE BARRA DO CORDA - MA

CNPJ 06.769.798/0001-17



OBRA: MERCADO MUNICIPAL DO CENTRO  
 DESCRIÇÃO: CONTRATAÇÃO DE EMPRESA ESPECIALIZADA PARA REFORMA E REVITALIZAÇÃO DO MERCADO MUNICIPAL DO BAIRRO CENTRO  
 LOCAL: BARRA DO CORDA - MA  
 CLIENTE: PREFEITURA MUNICIPAL  
 DATA: 06/01/2022

ORÇAMENTO - CURVA ABC DE INSUMOS

CÓDIGO	DESCRIÇÃO	FONTE	TIPO	UNIDADE	QUANTIDADE	PREÇO UNITÁRIO	PREÇO TOTAL	%	ACUMUL. %	CL
00001106	CAL HIDRATADA CH-I PARA ARGAMASSAS	SINAPI	MATERIAL	KG	419,65	0,85	356,70	0,10	96,50	C
00038101	TOMADA 2P+T 10A, 250V (APENAS MODULO)	SINAPI	MATERIAL	UN	46,00	7,55	347,30	0,09	96,59	C
1099034	AJUDANTE DE BOMBEIRO OU ENCANADOR	SBC	MAO DE OBRA	H	29,85	11,58	345,69	0,09	96,68	C
ED-21575	BANCADA EM GRANITO, COR CINZA ANDORINHA, ESP. 2CM, ACABAMENTO POLIDO, EXCLUSIVE RODABANCADA, TESTEIRA E FURO EM BACANDA, INCLUSIVE POLIMENTO DE ESPESSURA E CORTE/ COLAGEM EM MEIA ESQUADRIA (FABRICAÇÃO)	SETOP	SERVICO	m2	1,66	206,48	342,76	0,09	96,77	C
00002689	ELETRODUTO PVC FLEXIVEL CORRUGADO, COR AMARELA, DE 20 MM	SINAPI	MATERIAL	M	190,81	1,78	339,64	0,09	96,86	C
00001333	CHAPA DE ACO GROSSA, ASTM A36, E = 1/2 " (12,70 MM) 99,59 KG/M2	SINAPI	MATERIAL	KG	23,05	14,06	324,02	0,09	96,95	C
1099050	PEDREIRO	SBC	MAO DE OBRA	H	20,16	15,55	313,47	0,08	97,04	C
1099806	AJUDANTE DE ELETRICISTA	SBC	MAO DE OBRA	H	26,52	11,58	307,08	0,08	97,12	C
00040863	EXAMES - MENSALISTA (COLETADO CAIXA)	SINAPI	ENCARGOS	MES	2,00	152,35	304,70	0,08	97,20	C
00013417	TORNEIRA CROMADA CANO CURTO, SEM BICO, SEM AREJADOR, DE PAREDE, PARA TANQUE E USO GERAL, 1/2 " OU 3/4 " (REF 1143)	SINAPI	MATERIAL	UN	5,00	60,88	304,40	0,08	97,28	C
1099900	SERVEnte	SBC	MAO DE OBRA	H	25,78	10,96	282,39	0,08	97,36	C
1000400	ARAME RECOZIDO ISGW #16 (0,032kg/m) (55 AMARRAS/pm3)	SBC	MATERIAL	KG	14,97	17,83	266,89	0,07	97,43	C
1011802	MOLDURA ALUMINIO A28 ANODIZADO 12cm PARA ESPELHO	SBC	MATERIAL	M	12,00	21,66	259,92	0,07	97,50	C
00001213	CARPINTEIRO DE FORMAS	SINAPI	MAO DE OBRA	H	18,52	13,97	258,76	0,07	97,57	C
00010997	ELETRODO REVESTIDO AWS - E7018, DIAMETRO IGUAL A 4,00 MM	SINAPI	MATERIAL	KG	7,03	35,51	249,66	0,07	97,63	C
11549	Areia grossa	DEINFRA-	MATERIAL	M3	2,24	111,14	248,95	0,07	97,70	C
00005318	DILUENTE AGUARRAS	SINAPI	MATERIAL	L	17,72	13,83	245,08	0,07	97,77	C
MOD900850	Carpinteiro - forma de concreto (desonerado)	SCO	MAO DE OBRA	h	12,00	19,90	238,80	0,06	97,83	C
00043483	EPI - FAMILIA CARPINTEIRO DE FORMAS - HORISTA (ENCARGOS COMPLEMENTARES - COLETADO CAIXA)	SINAPI	ENCARGOS	H	187,78	1,26	236,60	0,06	97,89	C
00006117	CARPINTEIRO AUXILIAR	SINAPI	MAO DE OBRA	H	20,59	10,99	226,33	0,06	97,95	C



**PREFEITURA MUNICIPAL DE BARRA DO CORDA - MA**

CNPJ 06.769.798/0001-17



**OBRA:** MERCADO MUNICIPAL DO CENTRO

**DESCRIÇÃO:** CONTRATAÇÃO DE EMPRESA ESPECIALIZADA PARA REFORMA E REVITALIZAÇÃO DO MERCADO MUNICIPAL DO BAIRRO CENTRO

**LOCAL:** BARRA DO CORDA - MA

**CLIENTE:** PREFEITURA MUNICIPAL

**DATA:** 06/01/2022

**ORÇAMENTO - CURVA ABC DE INSUMOS**

CÓDIGO	DESCRIÇÃO	FORTE	TIPO	UNIDADE	QUANTIDADE	PREÇO UNITÁRIO	PREÇO TOTAL	%	ACUMUL. %	CL
B010000091	Pedreiro	CAEMA	MAO DE OBRA	H	15,20	14,87	226,02	0,06	98,02	C
1005984	COMPENSADO COMUM TAPUME MADEIRIT 6mm 1,10x2,20m(2,42m2)	SBC	MATERIAL	M2	3,15	69,90	220,18	0,06	98,07	C
00004253	OPERADOR DE GUINCHO OU GUINCHEIRO	SINAPI	MAO DE OBRA	H	18,16	11,96	217,16	0,06	98,13	C
MAT096800	Peca de madeira serrada, secao (7,5cm x 7,5cm / 3" x 3") - grupo II da Tabela Classificatoria de Especificacoes de Produtos Madeireiros	SCO	MATERIAL	m	30,00	6,96	208,80	0,06	98,19	C
00004221	OLEO DIESEL COMBUSTIVEL COMUM	SINAPI	MATERIAL	L	38,13	5,41	206,27	0,06	98,24	C
00000246	AUXILIAR DE ENCANADOR OU BOMBEIRO HIDRAULICO	SINAPI	MAO DE OBRA	H	20,42	9,89	201,91	0,05	98,30	C
03922	MICTORIO DE LOUCA BRANCA, COM SIFAO INTEGRADO E MEDIDAS EM TORNO DE (33X28X53)CM	EMOP	MATERIAL	UN	1,00	195,42	195,42	0,05	98,35	C
100669	Fixação para vaso sanitário, DECA SP13 ou similar	ORSE	MATERIAL	cj	4,00	47,89	191,56	0,05	98,40	C
00043488	EPI - FAMILIA OPERADOR ESCAVADEIRA - HORISTA (ENCARGOS COMPLEMENTARES - COLETADO CAIXA)	SINAPI	ENCARGOS	H	242,00	0,76	183,92	0,05	98,45	C
00043484	EPI - FAMILIA ELETRICISTA - HORISTA (ENCARGOS COMPLEMENTARES - COLETADO CAIXA)	SINAPI	ENCARGOS	H	163,25	1,07	174,68	0,05	98,50	C
11050	Areia fina	DEINFRA-	MATERIAL	M3	1,57	111,14	174,27	0,05	98,54	C
B.03.000.020 505	Cal hidratada (saco de 20 kg)	SP OBRAS	MATERIAL	KG	276,51	0,63	174,20	0,05	98,59	C
00039390	LUMINARIA LED REFLETOR RETANGULAR BIVOLT, LUZ BRANCA, 30 W	SINAPI	MATERIAL	UN	4,00	43,53	174,12	0,05	98,64	C
MOD902450	Servente (desonerado)	SCO	MAO DE OBRA	h	12,00	14,40	172,80	0,05	98,68	C
1020341	ADESIVO PLASTICO PARA PVC, FRASCO COM 850GR	SBC	MATERIAL	UN	1,92	89,49	171,82	0,05	98,73	C
2.05.96	ARGAMASSA PRE FABRICADA PARA REJUNTAMENTO	SP	MATERIAL	KG	37,01	4,50	166,54	0,04	98,77	C
B010000097	Servente	CAEMA	MAO DE OBRA	H	15,28	10,48	160,09	0,04	98,82	C
00005330	DILUENTE EPOXI	SINAPI	MATERIAL	L	4,98	31,52	156,97	0,04	98,86	C
M0053	Tela plástica em polipropileno na cor laranja para tapume - L = 1,2 m	SICRO	MATERIAL	m	100,00	1,55	155,00	0,04	98,90	C
102696S	Encanador ou bombeiro hidraulico	ORSE	MAO DE OBRA	h	10,00	14,02	140,20	0,04	98,94	C



**PREFEITURA MUNICIPAL DE BARRA DO CORDA - MA**

CNPJ 06.769.798/0001-17



**OBRA:** MERCADO MUNICIPAL DO CENTRO

**DESCRIÇÃO:** CONTRATAÇÃO DE EMPRESA ESPECIALIZADA PARA REFORMA E REVITALIZAÇÃO DO MERCADO MUNICIPAL DO BAIRRO CENTRO

**LOCAL:** BARRA DO CORDA - MA

**CLIENTE:** PREFEITURA MUNICIPAL

**DATA:** 06/01/2022

**ORÇAMENTO - CURVA ABC DE INSUMOS**

CÓDIGO	DESCRIÇÃO	FONTE	TIPO	UNIDADE	QUANTIDADE	PREÇO UNITÁRIO	PREÇO TOTAL	%	ACUMUL. %	CL
02571	REGISTRO DE PRESSAO CROMADO, DE 1/2"	EMOP	MATERIAL	UN	3,00	44,71	134,13	0,04	98,97	C
00038094	ESPELHO / PLACA DE 3 POSTOS 4" X 2", PARA INSTALACAO DE TOMADAS E INTERRUPTORES	SINAPI	MATERIAL	UN	46,00	2,81	129,26	0,03	99,01	C
2.05.81	ARGAMASSA DE ASSENTAMENTO TIPO AC-I	SP	MATERIAL	KG	192,75	0,67	129,14	0,03	99,04	C
1003889	SOLUCAO LIMPADORA PARA TUBOS PVC FRASCO 800gr	SBC	MATERIAL	UN	3,00	43,00	129,00	0,03	99,08	C
00043460	FERRAMENTAS - FAMILIA ELETRICISTA - HORISTA (ENCARGOS COMPLEMENTARES - COLETADO CAIXA)	SINAPI	ENCARGOS	H	163,25	0,78	127,34	0,03	99,11	C
MAT136050	Tinta a oleo brilhante	SCO	MATERIAL	gl	1,50	78,76	118,14	0,03	99,14	C
00004254	OPERADOR DE GUINDASTE	SINAPI	MAO DE OBRA	H	4,75	24,49	116,32	0,03	99,18	C
00004785	PINTOR PARA TINTA EPOXI	SINAPI	MAO DE OBRA	H	7,71	15,02	115,83	0,03	99,21	C
00036522	COMPRESSOR DE AR REBOCAVEL, VAZAO 189 PCM, PRESSAO EFETIVA DE TRABALHO 102 PSI, MOTOR DIESEL, POTENCIA 63 CV	SINAPI	EQUIPAMENTO	UN	0,00	64.826,94	113,73	0,03	99,24	C
106111S	Servente de obras	ORSE	MAO DE OBRA	h	10,00	10,58	105,80	0,03	99,26	C
00011676	REGISTRO DE ESFERA, PVC, COM VOLANTE, VS, SOLDAVEL, DN 40 MM, COM CORPO DIVIDIDO	SINAPI	MATERIAL	UN	2,00	50,23	100,46	0,03	99,29	C
00011674	REGISTRO DE ESFERA, PVC, COM VOLANTE, VS, SOLDAVEL, DN 25 MM, COM CORPO DIVIDIDO	SINAPI	MATERIAL	UN	4,00	23,66	94,64	0,03	99,32	C
00001872	CAIXA DE PASSAGEM, EM PVC, DE 4" X 2", PARA ELETRODUTO FLEXIVEL CORRUGADO	SINAPI	MATERIAL	UN	43,00	2,16	92,88	0,02	99,34	C
00020083	SOLUCAO PREPARADORA / LIMPADORA PARA PVC, FRASCO COM 1000 CM3	SINAPI	MATERIAL	UN	1,50	61,02	91,71	0,02	99,37	C
00039430	PENDURAL OU PRESILHA REGULADORA, EM ACO GALVANIZADO, COM CORPO, MOLA E REBITE, PARA PERFIL TIPO CANALETA DE ESTRUTURA EM FORROS DRYWALL	SINAPI	MATERIAL	UN	38,60	2,27	87,62	0,02	99,39	C
19139	TOALHEIRO PLASTICO TIPO DISPENSER PARA PAPEL TOALHA INTERFOLHADO	SEINFRA	MATERIAL	UN	2,00	42,35	84,70	0,02	99,41	C
00001607	CONJUNTO ARRUELAS DE VEDACAO 5/16" PARA TELHA FIBROCIMENTO (UMA ARRUELA METALICA E UMA ARRUELA PVC - CONICAS)	SINAPI	MATERIAL	CJ	325,08	0,26	84,52	0,02	99,44	C
00043459	FERRAMENTAS - FAMILIA CARPINTEIRO DE FORMAS - HORISTA (ENCARGOS COMPLEMENTARES - COLETADO CAIXA)	SINAPI	ENCARGOS	H	187,78	0,45	84,50	0,02	99,46	C
MAT148925	Valvula de escoamento, cromada, universal, para cubas e lavatorios, de 1", Fabrimar ou similar	SCO	MATERIAL	un	5,00	16,80	84,00	0,02	99,48	C



**PREFEITURA MUNICIPAL DE BARRA DO CORDA - MA**

CNPJ 06.769.798/0001-17



**OBRA:** MERCADO MUNICIPAL DO CENTRO  
**DESCRIÇÃO:** CONTRATAÇÃO DE EMPRESA ESPECIALIZADA PARA REFORMA E REVITALIZAÇÃO DO MERCADO MUNICIPAL DO BAIRRO CENTRO  
**LOCAL:** BARRA DO CORDA - MA  
**CLIENTE:** PREFEITURA MUNICIPAL  
**DATA:** 06/01/2022

**ORÇAMENTO - CURVA ABC DE INSUMOS**

CÓDIGO	DESCRIÇÃO	FONTE	TIPO	UNIDADE	QUANTIDADE	PREÇO UNITÁRIO	PREÇO TOTAL	%	ACUMUL. %	CL
00020247	PREGO DE ACO POLIDO COM CABECA 15 X 15 (1 1/4 X 13)	SINAPI	MATERIAL	KG	3,50	23,31	81,58	0,02	99,50	C
00000096	ADAPTADOR PVC SOLDAVEL, COM FLANGE E ANEL DE VEDACAO, 25 MM X 3/4", PARA CAIXA D'AGUA	SINAPI	MATERIAL	UN	6,00	13,45	80,70	0,02	99,52	C
13109	PORTA-PAPEL HIGIENICO, EM PLASTICO ABS	EMOP	MATERIAL	UN	4,00	19,19	76,76	0,02	99,54	C
00043485	EPI - FAMILIA ENCANADOR - HORISTA (ENCARGOS COMPLEMENTARES - COLETADO CAIXA)	SINAPI	ENCARGOS	H	78,00	0,94	73,32	0,02	99,56	C
00037395	PINO DE ACO COM FURO, HASTE = 27 MM (ACAO DIRETA)	SINAPI	MATERIAL	CENTO	1,64	41,63	68,35	0,02	99,58	C
00005061	PREGO DE ACO POLIDO COM CABECA 18 X 27 (2 1/2 X 10)	SINAPI	MATERIAL	KG	3,30	20,70	68,31	0,02	99,60	C
00038099	SUPORTE DE FIXACAO PARA ESPELHO / PLACA 4" X 2", PARA 3 MODULOS, PARA INSTALACAO DE TOMADAS E INTERRUPTORES (SOMENTE SUPORTE)	SINAPI	MATERIAL	UN	46,00	1,46	67,16	0,02	99,62	C
1000050	CIMENTO PORTLAND CP III 32RS NBR 11578 (quilo)	SBC	MATERIAL	KG	99,72	0,67	66,81	0,02	99,64	C
00001871	CAIXA OCTOGONAL DE FUNDO MOVEL, EM PVC, DE 3" X 3", PARA ELETRODUTO FLEXIVEL CORRUGADO	SINAPI	MATERIAL	UN	16,12	3,86	62,24	0,02	99,65	C
MOED-20150	PEDREIRO	SETOP	MAO DE OBRA	h	3,48	15,47	53,81	0,01	99,67	C
00039027	PREGO DE ACO POLIDO COM CABECA 19 X 36 (3 1/4 X 9)	SINAPI	MATERIAL	KG	2,50	21,04	52,60	0,01	99,68	C
01978	MAO-DE-OBRA DE LADRILHEIRO, INCLUSIVE ENCARGOS SOCIAIS	EMOP	MAO DE OBRA	H	2,00	24,61	49,22	0,01	99,70	C
00005104	REBITE DE ALUMINIO VAZADO DE REPUXO, 3,2 X 8 MM (1KG = 1025 UNIDADES)	SINAPI	MATERIAL	KG	0,65	74,42	48,13	0,01	99,71	C
H539	SIFAO FLEXIVEL UNIVERSAL ( SANFONADO) EM PVC PARA LAVATORIO	AGETOP	MATERIAL	un	5,00	9,42	47,10	0,01	99,72	C
00000098	ADAPTADOR PVC SOLDAVEL, COM FLANGE E ANEL DE VEDACAO, 40 MM X 1 1/4", PARA CAIXA D'AGUA	SINAPI	MATERIAL	UN	2,00	23,54	47,08	0,01	99,73	C
00011830	TORNEIRA DE BOIA CONVENCIONAL PARA CAIXA D'AGUA, AGUA FRIA, 3/4", COM HASTE E TORNEIRA METALICOS E BALAO PLASTICO	SINAPI	MATERIAL	UN	2,00	23,07	46,14	0,01	99,75	C
00043492	EPI - FAMILIA SOLDADOR - HORISTA (ENCARGOS COMPLEMENTARES - COLETADO CAIXA)	SINAPI	ENCARGOS	H	28,53	1,58	45,08	0,01	99,75	C
00001013	CABO DE COBRE, FLEXIVEL, CLASSE 4 OU 5, ISOLACAO EM PVC/A, ANTICHAMA BWF-B, 1 CONDUTOR, 450/750 V, SECAO NOMINAL 1,5 MM2	SINAPI	MATERIAL	M	29,99	1,50	44,98	0,01	99,76	C

*Handwritten signatures and initials in blue ink.*

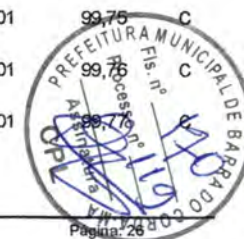

PREFEITURA MUNICIPAL DE BARRA DO CORDA - MA

CNPJ 06.769.798/0001-17



OBRA: MERCADO MUNICIPAL DO CENTRO

DESCRIÇÃO: CONTRATAÇÃO DE EMPRESA ESPECIALIZADA PARA REFORMA E REVITALIZAÇÃO DO MERCADO MUNICIPAL DO BAIRRO CENTRO

LOCAL: BARRA DO CORDA - MA

CLIENTE: PREFEITURA MUNICIPAL

DATA: 06/01/2022

ORÇAMENTO - CURVA ABC DE INSUMOS

CÓDIGO	DESCRIÇÃO	FONTE	TIPO	UNIDADE	QUANTIDADE	PREÇO UNITÁRIO	PREÇO TOTAL	%	ACUMUL. %	CL
00039813	MAQUINA TIPO VASO/TANQUE/JATO DE PRESSAO PORTATIL PARA JATEAMENTO, CONTROLE AUTOMATICO E REMOTO, CAMARA DE 1 SAIDA, 280 L, DIAM. *670* MM, BICO JATO CURTO VENTURI DE 5/16", MANGUEIRA DE 1" DE 10 M, COMPLETA (VALVULAS POP UP E DOSADORA, FUNDO CONICO ETC)	SINAPI	EQUIPAMENTO	UN	0,00	25.605,20	44,92	0,01	99,78	C
00000122	ADESIVO PLASTICO PARA PVC, FRASCO COM *850* GR	SINAPI	MATERIAL	UN	0,76	53,86	41,03	0,01	99,79	C
ED-21596	FIXAÇÃO DE CONSOLE EM METALON (50X30)MM, COMPRIMENTO 55CM, EM ALVENARIA, PARA APOIO DE BANCADA/PRATELEIRA, INCLUSIVE ARGAMASSA	SETOP	SERVICO	m	2,69	15,19	40,84	0,01	99,80	C
00040552	PARAFUSO, AUTO ATARRACHANTE, CABECA CHATA, FENDA SIMPLES, 1/4 (6,35 MM) X 25 MM	SINAPI	MATERIAL	CENTO	0,97	40,47	39,22	0,01	99,81	C
106138S	Anel de vedacao, pvc flexivel, 100 mm, para saida de bacia / vaso sanitario	ORSE	MATERIAL	un	4,00	9,77	39,08	0,01	99,82	C
00043475	FERRAMENTAS - FAMILIA ENCARREGADO GERAL - MENSALISTA (ENCARGOS COMPLEMENTARES - COLETADO CAIXA)	SINAPI	ENCARGOS	MES	2,00	18,58	37,16	0,01	99,83	C
00007568	BUCHA DE NYLON SEM ABA S10, COM PARAFUSO DE 6,10 X 65 MM EM ACO ZINCADO COM ROSCA SOBERBA, CABECA CHATA E FENDA PHILLIPS	SINAPI	MATERIAL	UN	58,38	0,61	35,61	0,01	99,84	C
MOED-20154	SERVENTE	SETOP	MAO DE OBRA	h	3,48	10,12	35,20	0,01	99,85	C
0011	ENCANADOR	AGETOP	MAO DE OBRA	h	1,80	18,51	33,32	0,01	99,86	C
00010535	BETONEIRA CAPACIDADE NOMINAL 400 L, CAPACIDADE DE MISTURA 280 L, MOTOR ELETRICO TRIFASICO 220/380 V POTENCIA 2 CV, SEM CARREGADOR	SINAPI	EQUIPAMENTO	UN	0,01	5.000,00	32,39	0,01	99,87	C
00040568	PREGO DE ACO POLIDO COM CABECA 22 X 48 (4 1/4 X 5)	SINAPI	MATERIAL	KG	1,50	21,21	31,82	0,01	99,88	C
1099537	VIDRACEIRO	SBC	MAO DE OBRA	H	1,99	15,55	30,93	0,01	99,89	C
00043468	FERRAMENTAS - FAMILIA SOLDADOR - HORISTA (ENCARGOS COMPLEMENTARES - COLETADO CAIXA)	SINAPI	ENCARGOS	H	28,53	1,07	30,53	0,01	99,90	C
00044499	AJUDANTE DE ESTRUTURAS METALICAS HORISTA	SINAPI	MAO DE OBRA	H	3,15	9,35	29,49	0,01	99,90	C
00037370	ALIMENTACAO - HORISTA (COLETADO CAIXA)	SINAPI	ENCARGOS	H	2.864,91	0,01	28,65	0,01	99,91	C
00037373	SEGURO - HORISTA (COLETADO CAIXA)	SINAPI	ENCARGOS	H	2.864,91	0,01	28,65	0,01	99,92	C
00009874	TUBO PVC, SOLDAVEL, DN 40 MM, AGUA FRIA (NBR-5648)	SINAPI	MATERIAL	M	1,95	14,64	28,57	0,01	99,93	C
100158	Almoço (Participação do empregador)	ORSE	MATERIAL	un	2,04	14,00	28,50	0,01	99,93	C



PREFEITURA MUNICIPAL DE BARRA DO CORDA - MA

CNPJ 06.769.798/0001-17



OBRA: MERCADO MUNICIPAL DO CENTRO

DESCRIÇÃO: CONTRATAÇÃO DE EMPRESA ESPECIALIZADA PARA REFORMA E REVITALIZAÇÃO DO MERCADO MUNICIPAL DO BAIRRO CENTRO

LOCAL: BARRA DO CORDA - MA

CLIENTE: PREFEITURA MUNICIPAL

DATA: 06/01/2022

ORÇAMENTO - CURVA ABC DE INSUMOS

CÓDIGO	DESCRIÇÃO	FONTE	TIPO	UNIDADE	QUANTIDADE	PREÇO UNITÁRIO	PREÇO TOTAL	%	ACUMUL. %	CL
00038113	INTERRUPTOR PARALELO 10A, 250V (APENAS MODULO)	SINAPI	MATERIAL	UN	3,00	8,65	25,95	0,01	99,94	C
00043131	ARAME GALVANIZADO 6 BWG, D = 5,16 MM (0,157 KG/M), OU 8 BWG, D = 4,19 MM (0,101 KG/M), OU 10 BWG, D = 3,40 MM (0,0713 KG/M)	SINAPI	MATERIAL	KG	1,24	20,47	25,38	0,01	99,95	C
00043461	FERRAMENTAS - FAMILIA ENCANADOR - HORISTA (ENCARGOS COMPLEMENTARES - COLETADO CAIXA)	SINAPI	ENCARGOS	H	78,00	0,32	24,96	0,01	99,96	C
00003767	LIXA EM FOLHA PARA PAREDE OU MADEIRA, NUMERO 120, COR VERMELHA	SINAPI	MATERIAL	UN	30,52	0,81	24,73	0,01	99,96	C
1099661	AJUDANTE ESPECIALIZADO - VIDRACEIRO	SBC	MAO DE OBRA	H	1,99	11,58	23,03	0,01	99,97	C
00020080	ADESIVO PLASTICO PARA PVC, FRASCO COM 175 GR	SINAPI	MATERIAL	UN	1,31	17,58	22,97	0,01	99,97	C
1000098	AREIA MEDIA LAVADA	SBC	MATERIAL	M3	0,43	52,50	22,68	0,01	99,98	C
00007141	TE SOLDAVEL, PVC, 90 GRAUS, 40 MM, PARA AGUA FRIA PREDIAL (NBR 5648)	SINAPI	MATERIAL	UN	2,00	10,90	21,80	0,01	99,99	C
00021127	FITA ISOLANTE ADESIVA ANTICHAMA, USO ATE 750 V, EM ROLO DE 19 MM X 5 M	SINAPI	MATERIAL	UN	6,11	3,40	20,78	0,01	99,99	C
12391	PEDREIRO	SEINFRA	MAO DE OBRA	H	1,00	20,77	20,77	0,01	100,00	C
0008	AJUDANTE	AGETOP	MAO DE OBRA	h	1,80	11,17	20,11	0,01	100,00	C
02648	CHUVEIRO DE PLASTICO BRANCO COMPLETO	EMOP	MATERIAL	UN	2,00	9,99	19,98	0,01	100,01	C
00038112	INTERRUPTOR SIMPLES 10A, 250V (APENAS MODULO)	SINAPI	MATERIAL	UN	3,00	6,64	19,92	0,01	100,01	C
00009868	TUBO PVC, SOLDAVEL, DN 25 MM, AGUA FRIA (NBR-5648)	SINAPI	MATERIAL	M	3,75	4,48	16,82	0,00	100,02	C
00003522	JOELHO PVC, SOLDAVEL COM ROSCA, 90 GRAUS, 25 MM X 3/4", PARA AGUA FRIA PREDIAL	SINAPI	MATERIAL	UN	4,00	4,02	16,08	0,00	100,02	C
106141S	Engate/rabicho flexivel plastico (pvc ou abs) branco 1/2 " x 30 cm	ORSE	MATERIAL	un	4,00	3,60	14,40	0,00	100,03	C
MAT112150	Prego com cabeça, de (18x30)	SCO	MATERIAL	Kg	1,20	11,49	13,79	0,00	100,03	C
02985	RABICHO CROMADO COM SAIDA DE 1/2" E COM COMPRIMENTO DE 30CM	EMOP	MATERIAL	UN	1,00	13,60	13,60	0,00	100,03	C
00039443	PARAFUSO DRY WALL, EM ACO ZINCADO, CABECA LENTILHA E PONTA BROCA (LB), LARGURA 4,2 MM, COMPRIMENTO 13 MM	SINAPI	MATERIAL	UN	63,76	0,21	13,39	0,00	100,04	C
110492	Cesta Básica	ORSE	MATERIAL	un	0,09	140,00	12,60	0,00	100,04	C



PREFEITURA MUNICIPAL DE BARRA DO CORDA - MA

CNPJ 06.769.798/0001-17



OBRA: MERCADO MUNICIPAL DO CENTRO

DESCRIÇÃO: CONTRATAÇÃO DE EMPRESA ESPECIALIZADA PARA REFORMA E REVITALIZAÇÃO DO MERCADO MUNICIPAL DO BAIRRO CENTRO

LOCAL: BARRA DO CORDA - MA

CLIENTE: PREFEITURA MUNICIPAL

DATA: 06/01/2022

ORÇAMENTO - CURVA ABC DE INSUMOS

CÓDIGO	DESCRIÇÃO	FONTE	TIPO	UNIDADE	QUANTIDADE	PREÇO UNITÁRIO	PREÇO TOTAL	%	ACUMUL. %	CL
00003535	JOELHO PVC, SOLDAVEL, 90 GRAUS, 40 MM, PARA AGUA FRIA PREDIAL	SINAPI	MATERIAL	UN	2,00	6,26	12,52	0,00	100,04	C
1000100	AREIA GROSSA LAVADA	SBC	MATERIAL	M3	0,16	75,00	11,66	0,00	100,05	C
1012844	LIXA D'AGUA 100	SBC	MATERIAL	UN	5,70	1,99	11,34	0,00	100,05	C
110761	Refeição - café da manhã ( café com leite e dois pães com manteiga)	ORSE	SERVICO	un	2,04	5,00	10,18	0,00	100,05	C
00040547	PARAFUSO ZINCADO, AUTOBROCANTE, FLANGEADO, 4,2 MM X 19 MM	SINAPI	MATERIAL	CENTO	0,38	23,61	9,07	0,00	100,06	C
MATED-13096	CESTA BÁSICA/ ALIMENTAÇÃO - HORISTA ( ENCARGOS COMPLEMENTARES)	SETOP	MATERIAL	hora	6,96	1,28	8,90	0,00	100,06	C
00036487	GUINCHO ELETRICO DE COLUNA, CAPACIDADE 400 KG, COM MOTO FREIO, MOTOR TRIFASICO DE 1,25 CV	SINAPI	EQUIPAMENTO	UN	0,00	4.723,67	8,19	0,00	100,06	C
14789	KIT DE ACESSORIOS PARA FIXACAO, COMPREENDENDO PARAFUSOS, BUCHAS E ARRUELAS	EMOP	MATERIAL	UN	1,00	7,81	7,81	0,00	100,06	C
102378	Vale transporte	ORSE	MATERIAL	un	1,60	4,00	6,38	0,00	100,06	C
00038383	LIXA D'AGUA EM FOLHA, GRAO 100	SINAPI	MATERIAL	UN	3,21	1,85	5,93	0,00	100,06	C
MATED-13099	EXAMES - HORISTA ( ENCARGOS COMPLEMENTARES)	SETOP	MATERIAL	hora	6,96	0,81	5,63	0,00	100,07	C
MATED-13097	TRANSPORTE - HORISTA ( ENCARGOS COMPLEMENTARES)	SETOP	MATERIAL	hora	6,96	0,77	5,36	0,00	100,07	C
100941	Fardamento com mangas curta	ORSE	MATERIAL	un	0,03	175,02	5,25	0,00	100,07	C
ED-14664	EPI PARA SERVENTE - HORISTA (ENCARGOS COMPLEMENTARES)	SETOP	SERVICO	hora	3,48	1,15	4,00	0,00	100,07	C
ED-14652	EPI PARA PEDREIRO - HORISTA (ENCARGOS COMPLEMENTARES)	SETOP	SERVICO	hora	3,48	1,09	3,79	0,00	100,07	C
00007139	TE SOLDAVEL, PVC, 90 GRAUS, 25 MM, PARA AGUA FRIA PREDIAL (NBR 5648)	SINAPI	MATERIAL	UN	2,00	1,50	3,00	0,00	100,07	C
ED-14688	FERRAMENTAS PARA PEDREIRO - HORISTA ( ENCARGOS COMPLEMENTARES)	SETOP	SERVICO	hora	3,48	0,74	2,57	0,00	100,07	C
00043132	ARAME RECOZIDO 16 BWG, D = 1,65 MM (0,016 KG/M) OU 18 BWG, D = 1,25 MM (0,01 KG/M)	SINAPI	MATERIAL	KG	0,14	17,62	2,42	0,00	100,07	C
00043464	FERRAMENTAS - FAMILIA OPERADOR ESCAVADEIRA - HORISTA (ENCARGOS COMPLEMENTARES - COLETADO CAIXA)	SINAPI	ENCARGOS	H	242,00	0,01	2,42	0,00	100,07	C

PREFEITURA MUNICIPAL DE BARRA DO CORDA - MA  
 SECRETARIA DE INFRAESTRUTURA  
 RUA ISAAC MARTINS Nº 371 -CENTRO - CEP:65950.000  
 CNPJ: 06.769.798/0001-17



PREFEITURA MUNICIPAL DE BARRA DO CORDA - MA

CNPJ 06.769.798/0001-17



OBRA: MERCADO MUNICIPAL DO CENTRO

DESCRIÇÃO: CONTRATAÇÃO DE EMPRESA ESPECIALIZADA PARA REFORMA E REVITALIZAÇÃO DO MERCADO MUNICIPAL DO BAIRRO CENTRO

LOCAL: BARRA DO CORDA - MA

CLIENTE: PREFEITURA MUNICIPAL

DATA: 06/01/2022

ORÇAMENTO - CURVA ABC DE INSUMOS

CÓDIGO	DESCRIÇÃO	FONTE	TIPO	UNIDADE	QUANTIDADE	PREÇO UNITÁRIO	PREÇO TOTAL	%	ACUMUL. %	CL
I10517	Exames admissionais/demissionais (checkup)	ORSE	SERVICO	cj	0,01	300,00	2,40	0,00	100,07	C
I003420	FITA ISOLANTE HIGHLAND ADESIVA 19m x 20mm	SBC	MATERIAL	M	2,80	0,73	2,04	0,00	100,08	C
ED-14700	FERRAMENTAS PARA SERVENTE - HORISTA ( ENCARGOS COMPLEMENTARES)	SETOP	SERVICO	hora	3,48	0,56	1,95	0,00	100,08	C
D01000008	Cimento portland comum	CAEMA	MATERIAL	KG	3,05	0,52	1,58	0,00	100,08	C
I10599	Protetor solar fps 30 com 120ml	ORSE	MATERIAL	un	0,04	35,90	1,29	0,00	100,08	C
I10362	Seguro de vida e acidente em grupo	ORSE	SERVICO	un	0,09	12,54	1,13	0,00	100,08	C
I12893S	Bota de segurança com biqueira de aço e colarinho acolchoado	ORSE	MATERIAL	par	0,02	62,16	0,99	0,00	100,08	C
MATED-15101	MASSA PLÁSTICA (COR: BRANCA, CINZA OU PRETA) CATALIZADOR: INCLUSO  RENDIMENTO: 0,59KG/M2)	SETOP	MATERIAL	Kg	0,05	19,13	0,91	0,00	100,08	C
ED-5235	CURSO DE CAPACITAÇÃO PARA PEDREIRO ( ENCARGOS COMPLEMENTARES) - HORISTA	SETOP	SERVICO	hora	3,48	0,26	0,90	0,00	100,08	C
H689	FITA VEDAROSCA 18 MM	AGETOP	MATERIAL	m	2,25	0,35	0,79	0,00	100,08	C
ED-5236	CURSO DE CAPACITAÇÃO PARA SERVENTE ( ENCARGOS COMPLEMENTARES) - HORISTA	SETOP	SERVICO	hora	3,48	0,17	0,59	0,00	100,08	C
I12892S	Luva raspa de couro, cano curto (punho *7* cm)	ORSE	MATERIAL	par	0,05	11,65	0,54	0,00	100,08	C
I00981	Fita veda rosca 18mm	ORSE	MATERIAL	m	2,24	0,22	0,49	0,00	100,08	C
00013896	VIBRADOR DE IMERSAO, DIAMETRO DA PONTEIRA DE *45* MM, COM MOTOR ELETRICO TRIFASICO DE 2 HP (2 CV)	SINAPI	EQUIPAMENTO	UN	0,00	3.094,95	0,48	0,00	100,08	C
00003146	FITA VEDA ROSCA EM ROLOS DE 18 MM X 10 M (L X C)	SINAPI	MATERIAL	UN	0,10	4,58	0,48	0,00	100,08	C
00036397	BETONEIRA, CAPACIDADE NOMINAL 600 L, CAPACIDADE DE MISTURA 360L, MOTOR ELETRICO TRIFASICO 220/380V, POTENCIA 4CV, EXCLUSO CARREGADOR	SINAPI	EQUIPAMENTO	UN	0,00	20.338,98	0,44	0,00	100,08	C
I10596	Protetor auricular	ORSE	MATERIAL	un	0,09	4,90	0,44	0,00	100,08	C
D02000004	Areia grossa	CAEMA	MATERIAL	M3	0,01	52,50	0,42	0,00	100,08	C
MATED-13098	SEGURO - HORISTA ( ENCARGOS COMPLEMENTARES)	SETOP	MATERIAL	hora	6,96	0,06	0,42	0,00	100,08	C
I02711S	Carrinho de mão de aço capacidade 50 a 60 l, pneu com câmara	ORSE	MATERIAL	un	0,00	175,00	0,35	0,00	100,08	C

PREFEITURA MUNICIPAL DE BARRA DO CORDA - MA  
SECRETARIA DE INFRAESTRUTURA  
RUA ISAAC MARTINS Nº 371 -CENTRO - CEP:65950.000  
CNPJ: 06.769.798/0001-17



*(Handwritten signatures and initials in blue ink)*

**PREFEITURA MUNICIPAL DE BARRA DO CORDA - MA**

CNPJ 06.769.798/0001-17



**OBRA:** MERCADO MUNICIPAL DO CENTRO

**DESCRIÇÃO:** CONTRATAÇÃO DE EMPRESA ESPECIALIZADA PARA REFORMA E REVITALIZAÇÃO DO MERCADO MUNICIPAL DO BAIRRO CENTRO

**LOCAL:** BARRA DO CORDA - MA

**CLIENTE:** PREFEITURA MUNICIPAL

**DATA:** 06/01/2022

**ORÇAMENTO - CURVA ABC DE INSUMOS**

CÓDIGO	DESCRIÇÃO	FONTE	TIPO	UNIDADE	QUANTIDADE	PREÇO UNITÁRIO	PREÇO TOTAL	%	ACUMUL. %	CL
I11256	Tarracha para tubos PVC de 1 1/2"	ORSE	MATERIAL	un	0,00	60,00	0,24	0,00	100,08	C
I11253	Tarracha para tubos PVC de 1/2"	ORSE	MATERIAL	un	0,01	21,52	0,24	0,00	100,08	C
00003148	FITA VEDA ROSCA EM ROLOS DE 18 MM X 50 M (L X C)	SINAPI	MATERIAL	UN	0,01	16,89	0,18	0,00	100,08	C
I11254	Tarracha para tubos PVC de 3/4"	ORSE	MATERIAL	un	0,01	22,80	0,16	0,00	100,08	C
I12895S	Capacete de segurança aba frontal com suspensão de polietileno, sem jugular (classe b)	ORSE	MATERIAL	un	0,01	12,95	0,16	0,00	100,08	C
I11255	Tarracha para tubos PVC de 1"	ORSE	MATERIAL	un	0,01	21,96	0,13	0,00	100,08	C
I11257	Tarracha para tubos PVC de 1 1/4"	ORSE	MATERIAL	un	0,00	31,36	0,13	0,00	100,08	C
I01651	Óculos branco proteção	ORSE	MATERIAL	pr	0,02	6,04	0,10	0,00	100,08	C
I12894S	Capa para chuva em pvc com forro de poliéster, com capuz (amarela ou azul)	ORSE	MATERIAL	un	0,00	16,83	0,07	0,00	100,08	C
I10788	Pá quadrada	ORSE	MATERIAL	un	0,00	30,64	0,06	0,00	100,08	C
I04728	Talhadeira chata 10"	ORSE	MATERIAL	un	0,00	13,85	0,04	0,00	100,08	C
I10592	Lima chata 12"	ORSE	MATERIAL	un	0,00	32,93	0,03	0,00	100,08	C
I04729	Marreta 1 kg com cabo	ORSE	MATERIAL	un	0,00	28,18	0,03	0,00	100,08	C
00040864	SEGURO - MENSALISTA (COLETADO CAIXA)	SINAPI	ENCARGOS	MES	2,00	0,01	0,02	0,00	100,08	C
I10593	Praio simples 30cm	ORSE	MATERIAL	un	0,00	19,57	0,02	0,00	100,08	C
EVE000050	3% incidente sobre mão de obra direta com Encargos Sociais para cobrir despesas relativas a equipamentos de proteção individual, uniformes e ferramentas	SCO	Eventuais	%	6,00	0,00	0,00	0,00	100,08	C



**PREFEITURA MUNICIPAL DE BARRA DO CORDA - MA**

CNPJ 06.769.798/0001-17

OBRA: MERCADO MUNICIPAL DO CENTRO

DESCRIÇÃO: CONTRATAÇÃO DE EMPRESA ESPECIALIZADA PARA REFORMA E REVITALIZAÇÃO DO MERCADO MUNICIPAL DO BAIRRO CENTRO

LOCAL: BARRA DO CORDA - MA

CLIENTE: PREFEITURA MUNICIPAL

DATA: 06/01/2022



**ORÇAMENTO - CURVA ABC DE INSUMOS**

Subtotal até 100,08%	373.503,35
Outros	101.917,93
Valor total do Orçamento	475.421,28

ENG. CIVIL PEDRO IGOR CARVALHO NOLETO  
CREA-MA 111824020-0



OBRA: MERCADO MUNICIPAL DO CENTRO

DESCRIÇÃO: CONTRATAÇÃO DE EMPRESA ESPECIALIZADA PARA REFORMA E REVITALIZAÇÃO DO MERCADO MUNICIPAL DO BAIRRO CENTRO

LOCAL: BARRA DO CORDA - MA

CLIENTE: PREFEITURA MUNICIPAL

DATA: 06/01/2022



### TABELA DE ENCARGOS SOCIAIS

COD	DESCRIÇÃO	HORA %	MÊS %
<b>A</b>	<b>GRUPO A</b>		
A1	INSS	20,00	20,00
A2	SESI	1,50	1,50
A3	SENAI	1,00	1,00
A4	INCRA	0,20	0,20
A5	SEBRAE	0,60	0,60
A6	Salário Educação	2,50	2,50
A7	Seguro Contra Acidentes de Trabalho	3,00	3,00
A8	FGTS	8,00	8,00
A9	SECONCI	1,00	1,00
	<b>TOTAL</b>	<b>37,80</b>	<b>37,80</b>

<b>B</b>	<b>GRUPO B</b>		
B1	Repouso Semanal Remunerado	17,91	0,00
B2	Feriados	4,31	0,00
B3	Auxílio - Enfermidade	0,86	0,66
B4	13º Salário	10,93	8,33
B5	Licença PaternidadeE	0,07	0,06
B6	Faltas Justificadas	0,73	0,56
B7	Dias de Chuvas	1,38	0,00
B8	Auxílio Acidente de Trabalho	0,10	0,08
B9	Férias Gozadas	10,25	7,81
B10	Salário Maternidade	0,03	0,02
	<b>TOTAL</b>	<b>46,57</b>	<b>17,52</b>

<b>C</b>	<b>GRUPO C</b>		
C1	Aviso Prévio Indenizado	5,79	4,41
C2	Aviso Prévio Trabalhado	0,14	0,10
C3	Férias Indenizadas	3,16	2,41
C4	Depósito Rescisão Sem Justa Causa	3,59	2,74
C5	Indenização Adicional	0,49	0,37
	<b>TOTAL</b>	<b>13,17</b>	<b>10,03</b>

<b>D</b>	<b>GRUPO D</b>		
D1	Reincidência de Grupo A sobre Grupo B	17,60	6,62
D2	Reincidência de Grupo A sobre Aviso Prévio Trabalhado e Reincidência do FGTS sobre Aviso Prévio Indenizado	0,52	0,39
	<b>TOTAL</b>	<b>18,12</b>	<b>7,01</b>

*[Handwritten signatures and initials in blue ink]*

**PREFEITURA MUNICIPAL DE BARRA DO CORDA - MA**

CNPJ 06.769.798/0001-17

**OBRA:** MERCADO MUNICIPAL DO CENTRO  
**DESCRIÇÃO:** CONTRATAÇÃO DE EMPRESA ESPECIALIZADA PARA REFORMA E REVITALIZAÇÃO DO MERCADO MUNICIPAL DO BAIRRO CENTRO  
**LOCAL:** BARRA DO CORDA - MA  
**CLIENTE:** PREFEITURA MUNICIPAL  
**DATA:** 06/01/2022



**TABELA DE ENCARGOS SOCIAIS**

**Horista = 115,66%**  
**Mensalista = 72,36%**

**A + B + C + D**

*[Handwritten signatures in blue ink, including a large signature at the bottom and several smaller ones above it.]*

OBRA: MERCADO MUNICIPAL DO CENTRO  
 DESCRIÇÃO: CONTRATAÇÃO DE EMPRESA ESPECIALIZADA PARA REFORMA E REVITALIZAÇÃO DO MERCADO MUNICIPAL DO BAIRRO CENTRO  
 LOCAL: BARRA DO CORDA - MA  
 CLIENTE: PREFEITURA MUNICIPAL  
 DATA: 06/01/2022



**TABELA DE ENCARGOS SOCIAIS**

COD	DESCRIÇÃO	HORA %	MÊS %
<b>A</b>	<b>GRUPO A</b>		
A1	INSS	0,00	0,00
A2	SESI	1,50	1,50
A3	SENAI	1,00	1,00
A4	INCRA	0,20	0,20
A5	SEBRAE	0,60	0,60
A6	Salário Educação	2,50	2,50
A7	Seguro Contra Acidentes de Trabalho	3,00	3,00
A8	FGTS	8,00	8,00
A9	SECONCI	1,00	1,00
	<b>TOTAL</b>	<b>17,80</b>	<b>17,80</b>

<b>B</b>	<b>GRUPO B</b>		
B1	Repouso Semanal Remunerado	17,87	0,00
B2	Feriados	3,95	0,00
B3	Auxílio - Enfermidade	0,85	0,66
B4	13º Salário	10,84	8,33
B5	Licença PaternidadeE	0,07	0,06
B6	Faltas Justificadas	0,72	0,56
B7	Dias de Chuvas	1,48	0,00
B8	Auxílio Acidente de Trabalho	0,10	0,08
B9	Férias Gozadas	9,13	7,02
B10	Salário Maternidade	0,03	0,02
	<b>TOTAL</b>	<b>45,04</b>	<b>16,73</b>

<b>C</b>	<b>GRUPO C</b>		
C1	Aviso Prévio Indenizado	4,49	3,46
C2	Aviso Prévio Trabalhado	0,11	0,08
C3	Férias Indenizadas	4,54	3,49
C4	Depósito Rescisão Sem Justa Causa	3,11	2,39
C5	Indenização Adicional	0,38	0,29
	<b>TOTAL</b>	<b>12,63</b>	<b>9,71</b>

<b>D</b>	<b>GRUPO D</b>		
D1	Reincidência de Grupo A sobre Grupo B	8,02	2,98
D2	Reincidência de Grupo A sobre Aviso Prévio Trabalhado e Reincidência do FGTS sobre Aviso Prévio Indenizado	0,38	0,29
	<b>TOTAL</b>	<b>8,40</b>	<b>3,27</b>

*Handwritten signatures and initials in blue ink on the right side of the page.*



OBRA: MERCADO MUNICIPAL DO CENTRO  
DESCRIÇÃO: CONTRATAÇÃO DE EMPRESA ESPECIALIZADA PARA REFORMA E REVITALIZAÇÃO DO MERCADO MUNICIPAL DO BAIRRO CENTRO  
LOCAL: BARRA DO CORDA - MA  
CLIENTE: PREFEITURA MUNICIPAL  
DATA: 06/01/2022

## TABELA DE ENCARGOS SOCIAIS

Horista = 83,87%  
Mensalista = 47,51%

A + B + C + D



OBRA: MERCADO MUNICIPAL DO CENTRO  
 DESCRIÇÃO: CONTRATAÇÃO DE EMPRESA ESPECIALIZADA PARA REFORMA E REVITALIZAÇÃO DO MERCADO MUNICIPAL DO BAIRRO CENTRO  
 LOCAL: BARRA DO CORDA - MA  
 CLIENTE: PREFEITURA MUNICIPAL  
 DATA: 06/01/2022

**TABELA DE ENCARGOS SOCIAIS**

COD	DESCRIÇÃO	HORA %	MÊS %
<b>A</b>	<b>GRUPO A</b>		
A1	INSS	20,00	20,00
A2	SESI	1,50	1,50
A3	SENAI	1,00	1,00
A4	INCRA	0,20	0,20
A5	SEBRAE	0,60	0,60
A6	Salário Educação	2,50	2,50
A7	Seguro Contra Acidentes de Trabalho	3,00	3,00
A8	FGTS	8,00	8,00
A9	SECONCI	0,00	0,00
	<b>TOTAL</b>	<b>36,80</b>	<b>36,80</b>

<b>B</b>	<b>GRUPO B</b>		
B1	Repouso Semanal Remunerado	17,86	0,00
B2	Feriados	3,93	0,00
B3	Auxílio - Enfermidade	0,85	0,66
B4	13º Salário	10,82	8,33
B5	Licença Paternidade	0,07	0,06
B6	Faltas Justificadas	0,72	0,56
B7	Dias de Chuvas	1,45	0,00
B8	Auxílio Acidente de Trabalho	0,10	0,08
B9	Férias Gozadas	9,01	6,94
B10	Salário Maternidade	0,03	0,02
	<b>TOTAL</b>	<b>44,84</b>	<b>16,65</b>

<b>C</b>	<b>GRUPO C</b>		
C1	Aviso Prévio Indenizado	4,76	3,67
C2	Aviso Prévio Trabalhado	0,11	0,09
C3	Férias Indenizadas	4,35	3,35
C4	Depósito Rescisão Sem Justa Causa	3,33	2,56
C5	Indenização Adicional	0,40	0,31
	<b>TOTAL</b>	<b>12,95</b>	<b>9,98</b>

<b>D</b>	<b>GRUPO D</b>		
D1	Reincidência de Grupo A sobre Grupo B	16,50	6,13
D2	Reincidência de Grupo A sobre Aviso Prévio Trabalhado e Reincidência do FGTS sobre Aviso Prévio Indenizado	0,42	0,33
	<b>TOTAL</b>	<b>16,92</b>	<b>6,46</b>

*[Handwritten signatures and initials in blue ink]*

**PREFEITURA MUNICIPAL DE BARRA DO CORDA - MA**

CNPJ 06.769.798/0001-17

**OBRA:** MERCADO MUNICIPAL DO CENTRO

**DESCRIÇÃO:** CONTRATAÇÃO DE EMPRESA ESPECIALIZADA PARA REFORMA E REVITALIZAÇÃO DO MERCADO MUNICIPAL DO BAIRRO CENTRO

**LOCAL:** BARRA DO CORDA - MA

**CLIENTE:** PREFEITURA MUNICIPAL

**DATA:** 06/01/2022



**TABELA DE ENCARGOS SOCIAIS**

**Horista = 111,51%**  
**Mensalista = 69,89%**

**A + B + C + D**



*[Handwritten signatures and initials in blue ink]*

OBRA: MERCADO MUNICIPAL DO CENTRO  
 DESCRIÇÃO: CONTRATAÇÃO DE EMPRESA ESPECIALIZADA PARA REFORMA E REVITALIZAÇÃO DO MERCADO MUNICIPAL DO BAIRRO CENTRO  
 LOCAL: BARRA DO CORDA - MA  
 CLIENTE: PREFEITURA MUNICIPAL  
 DATA: 06/01/2022



### TABELA DE ENCARGOS SOCIAIS

COD	DESCRIÇÃO	HORA %	MES %
<b>A</b>	<b>GRUPO A</b>		
A1	INSS	0,00	0,00
A2	SESI	1,50	1,50
A3	SENAI	1,00	1,00
A4	INCRA	0,20	0,20
A5	SEBRAE	0,60	0,60
A6	Salário Educação	2,50	2,50
A7	Seguro Contra Acidentes de Trabalho	3,00	3,00
A8	FGTS	8,00	8,00
A9	SECONCI	1,20	1,20
	<b>TOTAL</b>	<b>18,00</b>	<b>18,00</b>

<b>B</b>	<b>GRUPO B</b>		
B1	Repouso Semanal Remunerado	17,76	0,00
B2	Feriados	3,68	0,00
B3	Auxílio - Enfermidade	0,90	0,69
B4	13º Salário	10,87	8,33
B5	Licença Paternidade	0,07	0,06
B6	Faltas Justificadas	0,72	0,56
B7	Dias de Chuvas	1,06	0,00
B8	Auxílio Acidente de Trabalho	0,11	0,09
B9	Férias Gozadas	10,58	8,12
B10	Salário Maternidade	0,03	0,03
	<b>TOTAL</b>	<b>45,78</b>	<b>17,88</b>

<b>C</b>	<b>GRUPO C</b>		
C1	Aviso Prévio Indenizado	6,07	4,66
C2	Aviso Prévio Trabalhado	0,14	0,11
C3	Férias Indenizadas	2,73	2,09
C4	Depósito Rescisão Sem Justa Causa	3,63	2,78
C5	Indenização Adicional	0,51	0,39
	<b>TOTAL</b>	<b>13,08</b>	<b>10,03</b>

<b>D</b>	<b>GRUPO D</b>		
D1	Reincidência de Grupo A sobre Grupo B	8,24	3,22
D2	Reincidência de Grupo A sobre Aviso Prévio Trabalhado e Reincidência do FGTS sobre Aviso Prévio Indenizado	0,51	0,39
	<b>TOTAL</b>	<b>8,75</b>	<b>3,61</b>

**PREFEITURA MUNICIPAL DE BARRA DO CORDA - MA**

CNPJ 06.769.798/0001-17

**OBRA:** MERCADO MUNICIPAL DO CENTRO  
**DESCRIÇÃO:** CONTRATAÇÃO DE EMPRESA ESPECIALIZADA PARA REFORMA E REVITALIZAÇÃO DO MERCADO MUNICIPAL DO BAIRRO CENTRO  
**LOCAL:** BARRA DO CORDA - MA  
**CLIENTE:** PREFEITURA MUNICIPAL  
**DATA:** 06/01/2022



**TABELA DE ENCARGOS SOCIAIS**

**Horista = 85,61%**  
**Mensalista = 49,52%**

**A + B + C + D**

*[Handwritten signatures and initials in blue ink]*

OBRA: MERCADO MUNICIPAL DO CENTRO  
 DESCRIÇÃO: CONTRATAÇÃO DE EMPRESA ESPECIALIZADA PARA REFORMA E REVITALIZAÇÃO DO MERCADO MUNICIPAL DO BAIRRO CENTRO  
 LOCAL: BARRA DO CORDA - MA  
 CLIENTE: PREFEITURA MUNICIPAL  
 DATA: 06/01/2022



### TABELA DE ENCARGOS SOCIAIS

COD	DESCRIÇÃO	HORA %	MÊS %
<b>A</b>	<b>ENCARGOS SOCIAIS BASICOS</b>		
A1	INSS	20,00	0,00
A2	SESI	1,50	0,00
A3	SENAI	1,00	0,00
A4	INCRA	0,20	0,00
A5	Salário Educação	2,50	0,00
A6	Seguro Contra Acidentes de Trabalho	3,00	0,00
A7	FGTS	8,00	0,00
A8	SECONCI (capital)	1,00	0,00
A9	SEBRAE	0,60	0,00
	<b>TOTAL</b>	<b>37,80</b>	<b>0,00</b>

<b>B</b>	<b>GRUPO B</b>		
B1	Repouso semanal e feriados	22,90	0,00
B2	Auxilio Enfermidade	1,71	0,00
B3	13º Salario	10,57	0,00
B4	Licença Paternidade	1,71	0,00
B6	Diasdechuva/faltasjustificadas/acidentesdetrabalho/greves/faltaoutrason aentregademateriaisouserviços na obra/outras dificuldades (*)	4,91	0,00
	<b>TOTAL</b>	<b>41,80</b>	<b>0,00</b>

<b>C</b>	<b>GRUPO C</b>		
C1	Depósito por despedida injusta: 40% sobre (A2+(A2xB))	4,54	0,00
C2	Aviso-prévio indenizado (*)	6,36	0,00
C3	Ferías Indenizadas	14,06	0,00
	<b>TOTAL</b>	<b>24,96</b>	<b>0,00</b>

<b>D</b>	<b>GRUPO D</b>		
D1	Reincidência de A sobre B	15,80	0,00
D2	Reincidência de A2 sobre C2	0,51	0,00
	<b>TOTAL</b>	<b>16,31</b>	<b>0,00</b>

Horista = 120,87%  
 Mensalista = 0,00%

A + B + C + D

OBRA: MERCADO MUNICIPAL DO CENTRO  
 DESCRIÇÃO: CONTRATAÇÃO DE EMPRESA ESPECIALIZADA PARA REFORMA E REVITALIZAÇÃO DO MERCADO MUNICIPAL DO BAIRRO CENTRO  
 LOCAL: BARRA DO CORDA - MA  
 CLIENTE: PREFEITURA MUNICIPAL  
 DATA: 06/01/2022



**TABELA DE ENCARGOS SOCIAIS**

COD	DESCRIÇÃO	HORA %	MÊS %
<b>A</b>	<b>GRUPO A</b>		
A1	INSS	0,00	0,00
A2	SESI	1,50	1,50
A3	SENAI	1,00	1,00
A4	INCRA	0,20	0,20
A5	SEBRAE	0,60	0,60
A6	Salário Educação	2,50	2,50
A7	Seguro Contra Acidentes de Trabalho	3,00	3,00
A8	FGTS	8,00	8,00
A9	SECONCI	0,00	0,00
	<b>TOTAL</b>	<b>16,80</b>	<b>16,80</b>

<b>B</b>	<b>GRUPO B</b>		
B1	Repouso Semanal Remunerado	18,11	0,00
B2	Feriados	4,15	0,00
B3	Auxílio - Enfermidade	0,89	0,67
B4	13º Salário	10,98	8,33
B5	Licença PaternidadeE	0,07	0,06
B6	Faltas Justificadas	0,73	0,56
B7	Dias de Chuvas	2,68	0,00
B8	Auxílio Acidente de Trabalho	0,11	0,08
B9	Férias Gozadas	9,27	7,03
B10	Salário Maternidade	0,03	0,03
	<b>TOTAL</b>	<b>47,02</b>	<b>16,76</b>

<b>C</b>	<b>GRUPO C</b>		
C1	Aviso Prévio Indenizado	5,69	4,32
C2	Aviso Prévio Trabalhado	0,13	0,10
C3	Férias Indenizadas	4,47	3,39
C4	Depósito Rescisão Sem Justa Causa	3,93	2,98
C5	Indenização Adicional	0,48	0,36
	<b>TOTAL</b>	<b>14,70</b>	<b>11,15</b>

<b>D</b>	<b>GRUPO D</b>		
D1	Reincidência de Grupo A sobre Grupo B	7,90	2,82
D2	Reincidência de Grupo A sobre Aviso Prévio Trabalhado e Reincidência do FGTS sobre Aviso Prévio Indenizado	0,48	0,36
	<b>TOTAL</b>	<b>8,38</b>	<b>3,18</b>

*Handwritten signatures and initials in blue ink on the right margin.*

**PREFEITURA MUNICIPAL DE BARRA DO CORDA - MA**

CNPJ 06.769.798/0001-17

**OBRA:** MERCADO MUNICIPAL DO CENTRO  
**DESCRIÇÃO:** CONTRATAÇÃO DE EMPRESA ESPECIALIZADA PARA REFORMA E REVITALIZAÇÃO DO MERCADO MUNICIPAL DO BAIRRO CENTRO  
**LOCAL:** BARRA DO CORDA - MA  
**CLIENTE:** PREFEITURA MUNICIPAL  
**DATA:** 06/01/2022



**TABELA DE ENCARGOS SOCIAIS**

**Horista = 86,90%**  
**Mensalista = 47,89%**

**A + B + C + D**

*[Handwritten signatures and initials in blue ink]*

OBRA: MERCADO MUNICIPAL DO CENTRO  
 DESCRIÇÃO: CONTRATAÇÃO DE EMPRESA ESPECIALIZADA PARA REFORMA E REVITALIZAÇÃO DO MERCADO MUNICIPAL DO BAIRRO CENTRO  
 LOCAL: BARRA DO CORDA - MA  
 CLIENTE: PREFEITURA MUNICIPAL  
 DATA: 06/01/2022



### TABELA DE ENCARGOS SOCIAIS

COD	DESCRIÇÃO	HORA %	MÊS %
<b>A</b>	<b>GRUPO A</b>		
A1	Previdencia Social	0,00	20,00
A2	FGTS	8,00	8,00
A3	Salário Educação	2,50	2,50
A4	SESI	1,50	1,50
A5	SENAI	1,00	1,00
A6	SEBRAE	0,60	0,60
A7	INCRA	0,20	0,20
A8	Seguro contra risco e acidente de trabalho (INSS)	3,00	3,00
A9	SECONCI	1,00	1,00
	<b>TOTAL</b>	<b>17,80</b>	<b>37,80</b>

<b>B</b>	<b>GRUPO B</b>		
B1	13º Salário	10,97	12,65
B2	Férias	0,00	16,87
B3	Faltas Abonadas Legalmente	0,73	0,84
B4	Aviso Prévio	0,00	1,04
B5	Auxílio Enfermidade	0,23	0,27
B6	Licença Paternidade	0,24	0,28
B7	Descanso semanal remunerado (DSR)	17,50	0,00
B8	Feriados que coincidem com dias úteis	3,86	0,00
B9	Dias de Chuva e outras dificuldades	1,49	0,00
B10	Acidente de Trabalho	2,59	0,00
	<b>TOTAL</b>	<b>37,61</b>	<b>31,95</b>

<b>C</b>	<b>GRUPO C</b>		
C1	Depósito por despedida sem justa causa	5,50	5,36
C2	Férias indenizadas	14,62	0,00
C3	Aviso prévio indenizado	13,36	0,00
C4	Indenização Adicional ( Lei 7.238 / 84)	1,11	1,05
	<b>TOTAL</b>	<b>34,59</b>	<b>6,41</b>

<b>D</b>	<b>GRUPO D</b>		
D1	Reincidência de Grupo A sobre Grupo B	6,69	12,08
	<b>TOTAL</b>	<b>6,69</b>	<b>12,08</b>

<b>E</b>	<b>GRUPO E</b>		
E1	Vale refeição	22,53	9,01
E2	Vale transporte	8,96	1,99
E3	Seguro de vida coletivo	1,16	0,46
E4	EPI's	0,93	0,00

**PREFEITURA MUNICIPAL DE BARRA DO CORDA - MA**

CNPJ 06.769.798/0001-17

OBRA: MERCADO MUNICIPAL DO CENTRO

DESCRIÇÃO: CONTRATAÇÃO DE EMPRESA ESPECIALIZADA PARA REFORMA E REVITALIZAÇÃO DO MERCADO MUNICIPAL DO BAIRRO CENTRO

LOCAL: BARRA DO CORDA - MA

CLIENTE: PREFEITURA MUNICIPAL

DATA: 06/01/2022



**TABELA DE ENCARGOS SOCIAIS**

	TOTAL	33,58	11,46
--	-------	-------	-------

Horista = 130,27%  
Mensalista = 99,70%

A + B + C + D + E

*[Handwritten signatures and marks]*

OBRA: MERCADO MUNICIPAL DO CENTRO  
 DESCRIÇÃO: CONTRATAÇÃO DE EMPRESA ESPECIALIZADA PARA REFORMA E REVITALIZAÇÃO DO MERCADO MUNICIPAL DO BAIRRO CENTRO  
 LOCAL: BARRA DO CORDA - MA  
 CLIENTE: PREFEITURA MUNICIPAL  
 DATA: 06/01/2022



### TABELA DE ENCARGOS SOCIAIS

COD	DESCRIÇÃO	HORA %	MÊS %
<b>A</b>	<b>GRUPO A</b>		
A1	INSS	20,00	20,00
A2	SESI	1,50	1,50
A3	SENAI	1,00	1,00
A4	INCRA	0,20	0,20
A5	SEBRAE	0,60	0,60
A6	Salário Educação	2,50	2,50
A7	Seguro Contra Acidentes de Trabalho	3,00	3,00
A8	FGTS	8,00	8,00
A9	SECONCI	0,00	0,00
	<b>TOTAL</b>	<b>36,80</b>	<b>36,80</b>

<b>B</b>	<b>GRUPO B</b>		
B1	Repouso Semanal Remunerado	17,91	0,00
B2	Feriados	3,96	0,00
B3	Auxílio - Enfermidade	0,91	0,70
B4	13º Salário	10,91	8,33
B5	Licença PaternidadeE	0,07	0,05
B6	Faltas Justificadas	0,73	0,56
B7	Dias de Chuvas	1,64	0,00
B8	Auxílio Acidente de Trabalho	0,11	0,08
B9	Férias Gozadas	9,99	7,63
B10	Salário Maternidade	0,03	0,02
	<b>TOTAL</b>	<b>46,26</b>	<b>17,37</b>

<b>C</b>	<b>GRUPO C</b>		
C1	Aviso Prévio Indenizado	6,50	4,97
C2	Aviso Prévio Trabalhado	0,15	0,12
C3	Férias Indenizadas	3,65	2,79
C4	Depósito Rescisão Sem Justa Causa	5,17	3,95
C5	Indenização Adicional	0,55	0,42
	<b>TOTAL</b>	<b>16,02</b>	<b>12,25</b>

<b>D</b>	<b>GRUPO D</b>		
D1	Reincidência de Grupo A sobre Grupo B	17,02	6,39
D2	Reincidência de Grupo A sobre Aviso Prévio Trabalhado e Reincidência do FGTS sobre Aviso Prévio Indenizado	0,58	0,44
	<b>TOTAL</b>	<b>17,60</b>	<b>6,83</b>

**PREFEITURA MUNICIPAL DE BARRA DO CORDA - MA**

CNPJ 06.769.798/0001-17

**OBRA:** MERCADO MUNICIPAL DO CENTRO  
**DESCRIÇÃO:** CONTRATAÇÃO DE EMPRESA ESPECIALIZADA PARA REFORMA E REVITALIZAÇÃO DO MERCADO MUNICIPAL DO BAIRRO CENTRO  
**LOCAL:** BARRA DO CORDA - MA  
**CLIENTE:** PREFEITURA MUNICIPAL  
**DATA:** 06/01/2022



**TABELA DE ENCARGOS SOCIAIS**

**Horista = 116,68%**  
**Mensalista = 73,25%**

**A + B + C + D**

*[Handwritten signatures and initials]*

**PREFEITURA MUNICIPAL DE BARRA DO CORDA - MA**

CNPJ 06.769.798/0001-17

**OBRA:** MERCADO MUNICIPAL DO CENTRO  
**DESCRIÇÃO:** CONTRATAÇÃO DE EMPRESA ESPECIALIZADA PARA REFORMA E REVITALIZAÇÃO DO MERCADO MUNICIPAL DO BAIRRO CENTRO  
**LOCAL:** BARRA DO CORDA - MA  
**CLIENTE:** PREFEITURA MUNICIPAL  
**DATA:** 06/01/2022



**TABELA DE ENCARGOS SOCIAIS**

COD	DESCRIÇÃO	HORA %	MÊS %
<b>A</b>	<b>GRUPO A</b>		
A1	INSS	0,00	0,00
A2	SESI	1,50	1,50
A3	SENAI	1,00	1,00
A4	INCRA	0,20	0,20
A5	SEBRAE	0,60	0,60
A6	Salário Educação	2,50	2,50
A7	Seguro Contra Acidentes de Trabalho	3,00	3,00
A8	FGTS	8,00	8,00
A9	SECONCI	1,00	1,00
	<b>TOTAL</b>	<b>17,80</b>	<b>17,80</b>

<b>B</b>	<b>GRUPO B</b>		
B1	Repouso Semanal Remunerado	17,94	0,00
B2	Feriados	3,98	0,00
B3	Auxílio - Enfermidade	0,93	0,71
B4	13º Salário	10,88	8,33
B5	Licença Paternidade	0,07	0,06
B6	Faltas Justificadas	0,73	0,56
B7	Dias de Chuvas	1,81	0,00
B8	Auxílio Acidente de Trabalho	0,11	0,09
B9	Férias Gozadas	9,10	6,97
B10	Salário Maternidade	0,03	0,02
	<b>TOTAL</b>	<b>45,58</b>	<b>16,74</b>

<b>C</b>	<b>GRUPO C</b>		
C1	Aviso Prévio Indenizado	5,65	4,33
C2	Aviso Prévio Trabalhado	0,13	0,10
C3	Férias Indenizadas	4,44	3,40
C4	Depósito Rescisão Sem Justa Causa	4,92	3,77
C5	Indenização Adicional	0,48	0,36
	<b>TOTAL</b>	<b>15,62</b>	<b>11,96</b>

<b>D</b>	<b>GRUPO D</b>		
D1	Reincidência de Grupo A sobre Grupo B	8,11	2,98
D2	Reincidência de Grupo A sobre Aviso Prévio Trabalhado e Reincidência do FGTS sobre Aviso Prévio Indenizado	0,48	0,36
	<b>TOTAL</b>	<b>8,59</b>	<b>3,34</b>

**PREFEITURA MUNICIPAL DE BARRA DO CORDA - MA**

CNPJ 06.769.798/0001-17

OBRA: MERCADO MUNICIPAL DO CENTRO  
DESCRIÇÃO: CONTRATAÇÃO DE EMPRESA ESPECIALIZADA PARA REFORMA E REVITALIZAÇÃO DO MERCADO MUNICIPAL DO BAIRRO CENTRO  
LOCAL: BARRA DO CORDA - MA  
CLIENTE: PREFEITURA MUNICIPAL  
DATA: 06/01/2022



**TABELA DE ENCARGOS SOCIAIS**

Horista = 87,59%  
Mensalista = 49,84%

A + B + C + D

*[Handwritten signatures and initials in blue ink, including a large signature at the bottom right and several smaller ones above it.]*

**PREFEITURA MUNICIPAL DE BARRA DO CORDA - MA**

CNPJ 06.769.798/0001-17

**OBRA:** MERCADO MUNICIPAL DO CENTRO  
**DESCRIÇÃO:** CONTRATAÇÃO DE EMPRESA ESPECIALIZADA PARA REFORMA E REVITALIZAÇÃO DO MERCADO MUNICIPAL DO BAIRRO CENTRO  
**LOCAL:** BARRA DO CORDA - MA  
**CLIENTE:** PREFEITURA MUNICIPAL  
**DATA:** 06/01/2022



**TABELA DE ENCARGOS SOCIAIS**

COD	DESCRIÇÃO	HORA %	MÊS %
<b>A</b>	<b>GRUPO A</b>		
A1	INSS	0,00	0,00
A2	SESI	1,50	1,50
A3	SENAI	1,00	1,00
A4	INCRA	0,20	0,20
A5	SEBRAE	0,60	0,60
A6	Salário Educação	2,50	2,50
A7	Seguro Contra Acidentes de Trabalho	3,00	3,00
A8	FGTS	8,00	8,00
A9	SECONCI	1,00	1,00
	<b>TOTAL</b>	<b>17,80</b>	<b>17,80</b>

<b>B</b>	<b>GRUPO B</b>		
B1	Repouso Semanal Remunerado	17,83	0,00
B2	Feriados	3,71	0,00
B3	Auxílio - Enfermidade	0,93	0,71
B4	13º Salário	10,92	8,33
B5	Licença Paternidade	0,07	0,06
B6	Faltas Justificadas	0,73	0,56
B7	Dias de Chuvas	1,38	0,00
B8	Auxílio Acidente de Trabalho	0,11	0,09
B9	Férias Gozadas	10,87	8,30
B10	Salário Maternidade	0,03	0,02
	<b>TOTAL</b>	<b>46,58</b>	<b>18,07</b>

<b>C</b>	<b>GRUPO C</b>		
C1	Aviso Prévio Indenizado	6,29	4,80
C2	Aviso Prévio Trabalhado	0,15	0,11
C3	Férias Indenizadas	2,83	2,16
C4	Depósito Rescisão Sem Justa Causa	4,60	3,51
C5	Indenização Adicional	0,53	0,40
	<b>TOTAL</b>	<b>14,40</b>	<b>10,98</b>

<b>D</b>	<b>GRUPO D</b>		
D1	Reincidência de Grupo A sobre Grupo B	8,29	3,22
D2	Reincidência de Grupo A sobre Aviso Prévio Trabalhado e Reincidência do FGTS sobre Aviso Prévio Indenizado	0,53	0,40
	<b>TOTAL</b>	<b>8,82</b>	<b>3,62</b>

**PREFEITURA MUNICIPAL DE BARRA DO CORDA - MA**

CNPJ 06.769.798/0001-17

**OBRA:** MERCADO MUNICIPAL DO CENTRO  
**DESCRIÇÃO:** CONTRATAÇÃO DE EMPRESA ESPECIALIZADA PARA REFORMA E REVITALIZAÇÃO DO MERCADO MUNICIPAL DO BAIRRO CENTRO  
**LOCAL:** BARRA DO CORDA - MA  
**CLIENTE:** PREFEITURA MUNICIPAL  
**DATA:** 06/01/2022



**TABELA DE ENCARGOS SOCIAIS**

**Horista = 87,60%**  
**Mensalista = 50,47%**

**A + B + C + D**

*[Handwritten signatures and initials in blue ink]*

**PREFEITURA MUNICIPAL DE BARRA DO CORDA - MA**

CNPJ 06.769.798/0001-17

**OBRA:** MERCADO MUNICIPAL DO CENTRO  
**DESCRIÇÃO:** CONTRATAÇÃO DE EMPRESA ESPECIALIZADA PARA REFORMA E REVITALIZAÇÃO DO MERCADO MUNICIPAL DO BAIRRO CENTRO  
**LOCAL:** BARRA DO CORDA - MA  
**CLIENTE:** PREFEITURA MUNICIPAL  
**DATA:** 06/01/2022



**TABELA DE ENCARGOS SOCIAIS**

COD	DESCRIÇÃO	HORA %	MÊS %
<b>A</b>	<b>GRUPO A</b>		
A1	INSS	0,00	0,00
A2	SESI	1,50	1,50
A3	SENAI	1,00	1,00
A4	INCRA	0,20	0,20
A5	SEBRAE	0,60	0,60
A6	Salário Educação	2,50	2,50
A7	Seguro Contra Acidentes de Trabalho	3,00	3,00
A8	FGTS	8,00	8,00
A9	SECONCI	0,00	0,00
	<b>TOTAL</b>	<b>16,80</b>	<b>16,80</b>

<b>B</b>	<b>GRUPO B</b>		
B1	Repouso Semanal Remunerado	17,91	0,00
B2	Feriados	3,96	0,00
B3	Auxílio - Enfermidade	0,91	0,69
B4	13º Salário	10,87	8,33
B5	Licença Paternidade	0,08	0,06
B6	Faltas Justificadas	0,72	0,56
B7	Dias de Chuvas	1,62	0,00
B8	Auxílio Acidente de Trabalho	0,12	0,09
B9	Férias Gozadas	9,29	7,13
B10	Salário Maternidade	0,03	0,02
	<b>TOTAL</b>	<b>45,51</b>	<b>16,88</b>

<b>C</b>	<b>GRUPO C</b>		
C1	Aviso Prévio Indenizado	6,13	4,70
C2	Aviso Prévio Trabalhado	0,32	0,25
C3	Férias Indenizadas	4,81	3,69
C4	Depósito Rescisão Sem Justa Causa	5,21	4,00
C5	Indenização Adicional	0,52	0,40
	<b>TOTAL</b>	<b>16,99</b>	<b>13,04</b>

<b>D</b>	<b>GRUPO D</b>		
D1	Reincidência de Grupo A sobre Grupo B	7,65	2,84
D2	Reincidência de Grupo A sobre Aviso Prévio Trabalhado e Reincidência do FGTS sobre Aviso Prévio Indenizado	0,54	0,42
	<b>TOTAL</b>	<b>8,19</b>	<b>3,26</b>

*[Handwritten signatures and initials in blue ink on the right margin]*

OBRA: MERCADO MUNICIPAL DO CENTRO  
DESCRIÇÃO: CONTRATAÇÃO DE EMPRESA ESPECIALIZADA PARA REFORMA E REVITALIZAÇÃO DO MERCADO MUNICIPAL DO BAIRRO CENTRO  
LOCAL: BARRA DO CORDA - MA  
CLIENTE: PREFEITURA MUNICIPAL  
DATA: 06/01/2022



## TABELA DE ENCARGOS SOCIAIS

Horista = 87,49%  
Mensalista = 49,98%

A + B + C + D



*[Handwritten signatures and initials in blue ink, arranged vertically on the right side of the page.]*



OBRA: MERCADO MUNICIPAL DO CENTRO

DESCRIÇÃO: CONTRATAÇÃO DE EMPRESA ESPECIALIZADA PARA REFORMA E REVITALIZAÇÃO DO MERCADO MUNICIPAL DO BAIRRO CENTRO

LOCAL: BARRA DO CORDA - MA

CLIENTE: PREFEITURA MUNICIPAL

DATA: 06/01/2022

### TABELA DE ENCARGOS SOCIAIS

COD	DESCRIÇÃO	HORA %	MÊS %
<b>A</b>	<b>GRUPO A</b>		
A1	INSS	0,00	0,00
A2	SESI	1,50	1,50
A3	SENAI	1,00	1,00
A4	INCRA	0,20	0,20
A5	SEBRAE	0,60	0,60
A6	Salário Educação	2,50	2,50
A7	Seguro Contra Acidentes de Trabalho	3,00	3,00
A8	FGTS	8,00	8,00
A9	SECONCI	0,00	0,00
	<b>TOTAL</b>	<b>16,80</b>	<b>16,80</b>

<b>B</b>	<b>GRUPO B</b>		
B1	Repouso Semanal Remunerado	17,84	0,00
B2	Feriados	3,71	0,00
B3	Auxílio - Enfermidade	0,87	0,67
B4	13º Salário	10,80	8,33
B5	Licença PaternidadeE	0,07	0,06
B6	Faltas Justificadas	0,72	0,56
B7	Dias de Chuvas	1,55	0,00
B8	Auxílio Acidente de Trabalho	0,11	0,08
B9	Férias Gozadas	8,71	6,73
B10	Salário Maternidade	0,03	0,03
	<b>TOTAL</b>	<b>44,41</b>	<b>16,46</b>

<b>C</b>	<b>GRUPO C</b>		
C1	Aviso Prévio Indenizado	5,40	4,17
C2	Aviso Prévio Trabalhado	0,13	0,10
C3	Férias Indenizadas	4,85	3,75
C4	Depósito Rescisão Sem Justa Causa	3,90	3,01
C5	Indenização Adicional	0,45	0,35
	<b>TOTAL</b>	<b>14,73</b>	<b>11,38</b>

<b>D</b>	<b>GRUPO D</b>		
D1	Reincidência de Grupo A sobre Grupo B	7,46	2,77
D2	Reincidência de Grupo A sobre Aviso Prévio Trabalhado e Reincidência do FGTS sobre Aviso Prévio Indenizado	0,45	0,35
	<b>TOTAL</b>	<b>7,91</b>	<b>3,12</b>

**PREFEITURA MUNICIPAL DE BARRA DO CORDA - MA**

CNPJ 06.769.798/0001-17

OBRA: MERCADO MUNICIPAL DO CENTRO  
DESCRIÇÃO: CONTRATAÇÃO DE EMPRESA ESPECIALIZADA PARA REFORMA E REVITALIZAÇÃO DO MERCADO MUNICIPAL DO BAIRRO CENTRO  
LOCAL: BARRA DO CORDA - MA  
CLIENTE: PREFEITURA MUNICIPAL  
DATA: 06/01/2022



**TABELA DE ENCARGOS SOCIAIS**

Horista = 83,85%  
Mensalista = 47,76%

A + B + C + D

*[Handwritten signatures and initials in blue ink, including a large 'D' and 'E' at the bottom.]*

OBRA: MERCADO MUNICIPAL DO CENTRO  
 DESCRIÇÃO: CONTRATAÇÃO DE EMPRESA ESPECIALIZADA PARA REFORMA E REVITALIZAÇÃO DO MERCADO MUNICIPAL DO BAIRRO CENTRO  
 LOCAL: BARRA DO CORDA - MA  
 CLIENTE: PREFEITURA MUNICIPAL  
 DATA: 06/01/2022



### TABELA DE ENCARGOS SOCIAIS

COD	DESCRIÇÃO	HORA %	MÊS %
<b>A</b>	<b>GRUPO A</b>		
A1	INSS	0,00	0,00
A2	SESI	1,50	1,50
A3	SENAI	1,00	1,00
A4	INCRA	0,20	0,20
A5	SEBRAE	0,60	0,60
A6	Salário Educação	2,50	2,50
A7	Seguro Contra Acidentes de Trabalho	3,00	3,00
A8	FGTS	8,00	8,00
A9	SECONCI	0,00	0,00
	<b>TOTAL</b>	<b>16,80</b>	<b>16,80</b>

<b>B</b>	<b>GRUPO B</b>		
B1	Repouso Semanal Remunerado	18,07	0,00
B2	Feriados	4,84	0,00
B3	Auxílio - Enfermidade	0,93	0,69
B4	13º Salário	11,20	8,33
B5	Licença PaternidadeE	0,09	0,06
B6	Faltas Justificadas	0,75	0,56
B7	Dias de Chuvas	1,65	0,00
B8	Auxílio Acidente de Trabalho	0,13	0,09
B9	Férias Gozadas	13,12	9,77
B10	Salário Maternidade	0,03	0,02
	<b>TOTAL</b>	<b>50,81</b>	<b>19,52</b>

<b>C</b>	<b>GRUPO C</b>		
C1	Aviso Prévio Indenizado	8,57	6,38
C2	Aviso Prévio Trabalhado	0,46	0,34
C3	Férias Indenizadas	1,92	1,43
C4	Depósito Rescisão Sem Justa Causa	5,32	3,96
C5	Indenização Adicional	0,72	0,54
	<b>TOTAL</b>	<b>16,99</b>	<b>12,65</b>

<b>D</b>	<b>GRUPO D</b>		
D1	Reincidência de Grupo A sobre Grupo B	8,54	3,28
D2	Reincidência de Grupo A sobre Aviso Prévio Trabalhado e Reincidência do FGTS sobre Aviso Prévio Indenizado	0,76	0,57
	<b>TOTAL</b>	<b>9,30</b>	<b>3,85</b>

**PREFEITURA MUNICIPAL DE BARRA DO CORDA - MA**

CNPJ 06.769.798/0001-17



**OBRA:** MERCADO MUNICIPAL DO CENTRO  
**DESCRIÇÃO:** CONTRATAÇÃO DE EMPRESA ESPECIALIZADA PARA REFORMA E REVITALIZAÇÃO DO MERCADO MUNICIPAL DO BAIRRO CENTRO  
**LOCAL:** BARRA DO CORDA - MA  
**CLIENTE:** PREFEITURA MUNICIPAL  
**DATA:** 06/01/2022

**TABELA DE ENCARGOS SOCIAIS**

**Horista = 93,90%**  
**Mensalista = 52,82%**

**A + B + C + D**

*[Handwritten signature]*  
*[Handwritten signature]*  
*[Handwritten signature]*  
*[Handwritten signature]*

MEMORIAL DESCRITIVO  
ESPECIFICAÇÕES TÉCNICAS



CONSTRUÇÃO DO MERCADO MUNICIPAL NO CENTRO DE BARRA DO CORDA - MA

MEMORIAL DESCRITIVO  
&  
ESPECIFICAÇÕES TÉCNICAS

BARRA DO CORDA – MA

2021

# MEMORIAL DESCRITIVO ESPECIFICAÇÕES TÉCNICAS



## 1. MUNICÍPIO: BARRA DO CORDA - MA

### 1.1 História

**Barra do Corda** é um município brasileiro do estado do Maranhão. A cidade é sede da Região de Planejamento dos Guajajaras, estando localizada no centro geográfico do Maranhão, na confluência dos Rio Corda e Rio Mearim.

A religião predominante é a Católica, tendo como padroeira da cidade Nossa Senhora da Conceição, que se comemora no dia 8 de dezembro, sendo feriado municipal devido as comemorações por toda a cidade e nos povoados vizinhos, a igreja de Nossa Senhora da Conceição é a mais visitada, fica localizada na praça da matriz, conhecida como praça Melo Uchôa nome dado em homenagem ao fundador da Cidade.

Em Barra do Corda existem vários templos de diversas religiões, sendo os católicos e protestantes com maior número e em menor quantidade podemos citar os de origem africana (terreiros de umbanda) e os de origem afro-indígena conhecido como Terecô.

Barra do Corda também é conhecida por seu potencial turístico, sobretudo por ser banhada por dois rios com várias cachoeiras e corredeiras de águas limpas. O carnaval é considerado um dos maiores do Maranhão, com turistas que visitam a cidade nesse período, atraídos principalmente pelos tradicionais blocos de ruas e balneários por toda a cidade, com destaque ao balneário guajajaras, um dos mais frequentados devido ao encontro das águas claras e escuras dos rios Mearim e Rio Corda, formando um espetáculo da natureza.

Em Barra do Corda passa a BR-226, ela atravessa a ponte sobre o Rio Mearim, denominada de Ponte Nova e pela Avenida Rio Amazonas, onde se encontra o Espaço Cultural, local onde é realizado o Carnaval, outras festividades e shows diversos. Nas proximidades encontra-se o Mercado Municipal, a Igreja Matriz Santa Giana Bereta, Igreja São Francisco e o Ginásio Municipal Edson Lobão, além de bares, restaurantes e lanchonetes. Pouco se sabe com absoluta certeza a respeito do povoamento do território do atual Município. Segundo versão das mais antigas, considera-se como fundador de Barra do Corda o cearense Manoel Rodrigues de Melo Uchoa.

## MEMORIAL DESCRITIVO ESPECIFICAÇÕES TÉCNICAS



O território constituía domínio de tribos canelas, do tronco dos gês e guajajaras, da linha Tupi. Nos anos que se seguiram à Independência, Melo Uchoa, por questões de família, foi a Riachão, no Estado do Maranhão. Em suas viagens a São Luís, estabeleceu boas relações de amizade com cidadãos de prol, entre os quais o Cônego Machado. Orientado por este, ao que parece, foi levado a escolher um local, entre a Chapada, hoje Grajaú, e Pastos Bons, para lançar as bases de uma povoação, ou mesmo com finalidades políticas, para evitar que os eleitores dispersos na região tivessem que percorrer grandes distâncias.

Em 1835, impondo a si e a sua própria família os maiores sacrifícios, Melo Uchoa embrenhava-se na mata, por muito tempo, acompanhado apenas de um escravo e, mais tarde, por alguns índios canelas, chamados "mateiros". Melo Uchoa, por certo margeou o rio Corda, ou "das Cordas", até a sua embocadura, chegando ao local que escolheu para fundar a nova cidade, atendendo não só às condições topográficas como as comodidades relativas ao suprimento de água potável e ainda à possibilidade de navegação fluvial até São Luís.

Sua esposa, D. Hermínia Francisca Felizarda Rodrigues da Cunha, fazendo-se acompanhar de seu compadre Sebastião Aguiar, foi a sua procura, viajando até a fazenda "Consolação", onde, devido ao adiantado estado de gestação em que se encontrava, viu-se obrigada a permanecer; Sebastião Aguiar ordenou ao escravo Antônio Mulato que prosseguisse na busca de Uchoa. O encontro não tardou muito e, em breve, estavam todos reunidos. Melo Uchoa relatou suas aventuras, informando sobre a planície cortada por dois rios, considerando-a o lugar apropriado para a povoação desejada.

Ao dar sua esposa à luz uma menina, Melo Uchoa exclamou: "Feliz é a época que atravesso. A providência acaba de me agraciar com duas filhas risonhas e diletas – a Altina Tereza e a futura cidade, que edificarei". Ao voltar ao local onde pretendia construir a nova cidade, já agora acompanhado de sua família, alguns amigos e índios, levantou um esboço topográfico, detalhando os contornos da última curva do Corda e mais acidentes locais. Mais tarde, levou os "croquis" ao conhecimento do Presidente da Província, Antônio Pedro

# MEMORIAL DESCRITIVO ESPECIFICAÇÕES TÉCNICAS



da Costa Ferreira, por intermédio de outro prestimoso amigo, o Desembargador Vieira. Assim teve início a fundação de Barra do Corda, em 1835.

Melo Uchoa tinha o posto de Tenente de Primeira Linha e foi precursor da abertura de estradas e da proteção aos índios, no século passado, sendo o primeiro encarregado desse serviço. Construiu a primeira estrada entre Barra do Corda e Pedreiras, com 240 quilômetros de extensão. Faleceu paupérrimo, em Barra do Corda, segundo consta, em 7 de setembro de 1866, deixando sete filhos.

Colaborando com o fundador, após sua morte, empenharam-se no desenvolvimento de Barra do Corda, entre outros, Abdias Neves, Frederico Souza Melo Albuquerque, Isaac Martins, Frederico Figueira Fortunato Fialho, Anibal Nogueira, Vicente Reverdoza e Manoel Raimundo Maciel Parente.

Este último, um dos baluartes do desenvolvimento de Barra do Corda, é considerado, por alguns, como o seu fundador, mas é fora de dúvida que tal prerrogativa pertence a Melo Uchoa que tem seu nome na principal praça da cidade, num povoado e na maior aldeia de índios guajajaras.

O território do Município recebeu sucessivamente as denominações de Missões, Vila de Santa Cruz, Santa Cruz da Barra do Corda e Barra do Rio das Cordas. Fato de grande repercussão ligado à história do Município foi o massacre da colônia Alto Alegre pelos índios, em 13 de março de 1901, no qual pereceram mais de 200 pessoas, entre as quais frades e freiras. Mais recentemente teve Barra do Corda sua vida conturbada por ocasião dos movimentos revolucionários de 1924 e 1930.

## 1.2 Formação Administrativa

Distrito criado com a denominação de Barra do Corda pela Lei Provincial n.º 368, de 24-07-1854, subordinado ao município de Chapada. Elevado à categoria de vila com a denominação de Barra do Corda pela Lei Provincial n.º 342, de 31-05-1854, sendo desmembrado de Chapada. Sede na atual vila de Barra do Corda. Instalado em 28-05-1854.

Pela Lei Municipal de 06-06-1896 é criado o distrito de Curador e anexado ao município de Barra do Corda. Pela Lei Municipal de 09-06-1907 foram criados os distritos de Axixá, Leandro e Papagaio e anexados ao município de Barra do Corda. Em divisão

# MEMORIAL DESCRITIVO ESPECIFICAÇÕES TÉCNICAS



administrativa referente ao ano de 1911 o município é constituído de 5 distritos: Barra do Corda, Axixá, Curador, Leandro e Papagaio. Em divisão administrativa referente ao ano de 1933 o município é constituído do distrito sede, não figurando os distritos da divisão de 1911. Em divisões territoriais datadas de 31-XII-1936 e 31-XII-1937 o município aparece constituído de 2 distritos: Barra do Corda e Curador. Pelo Decreto-lei Estadual n.º 820, de 31-12-1943, foi desmembrado de Barra do Corda o distrito de Curador, elevado à categoria de município.

No quadro fixado para vigorar no período de 1939 a 1943 o município é constituído do distrito sede. Pela Lei Estadual n.º 269, de 31-12-1948, foram criados os distrito de Boa Esperança do Mearim, Leandro, Papagaio e Resplandes e anexados ao município de Barra do Corda. Em divisão territorial datada de 1-VII-1950, o município de Barra do Corda é constituído de 5 distritos: Barra do Corda, Boa Esperança do Mearim, Leandro, Papagaio e Resplandes. A Lei Estadual n.º 1.139, de 27-04-1954, desmembra do município de Barra do Corda o distrito de Boa Esperança do Mearim, elevado à categoria de município com a denominação de Esperantinópolis.

Em divisão territorial datada de 1-VII-1960, o município é constituído de 4 distritos: Barra do Corda, Leandro, Papagaio e Resplandes. Assim permanecendo em divisão territorial datada de 17-I-1991. A Lei Estadual n.º 6201, de 10-11-1994, desmembra do município de Barra do Corda o distrito de Resplandes, elevado à categoria de município com a denominação de Barra do Corda. Em divisão territorial datada de 1997 o município é constituído de 2 distritos: Barra do Corda e Papagaio. Em divisão territorial datada de 2014 o município é constituído do distrito sede.

## 2. GEOGRAFIA

Barra do Corda possui de acordo com o Instituto Brasileiro de Geografia e Estatística, tem uma extensão territorial de 5.190,339 quilômetros quadrados. Situa-se a 5°30'21" de latitude sul e 45°14'34" de longitude oeste estando distante cerca de 446 da capital estadual. Os municípios limítrofes são Formosa da Serra Negra e Fernando Falcão ao sul; Grajaú, Itaipava do Grajaú e Jenipapo dos Vieiras, ao oeste; Tuntum ao leste; Joselândia, São Raimundo do Doca Bezerra, e São Roberto ao norte.

# MEMORIAL DESCRITIVO ESPECIFICAÇÕES TÉCNICAS



## 2.1 Clima

O clima de Barra do Corda é classificado como tropical tipo Aw, de acordo com a classificação climática de Köppen. Possui verões quentes e chuvosos e invernos amenos e secos. O índice pluviométrico é de 1 180 milímetros (mm) anuais, com tempo de insolação de aproximadamente 2 300 horas/ano.

Segundo dados do Instituto Nacional de Meteorologia (INMET), desde 1961 a menor temperatura registrada em Barra do Corda foi de 10,8 °C em 4 de agosto de 1966, e a maior atingiu 40,9 °C em 23 de setembro de 1962.<sup>[9]</sup> O maior acumulado de precipitação em 24 horas foi de 198,4 mm em 14 de novembro de 1971. Outros grandes acumulados foram 138,6 mm em 8 de dezembro de 1988, 126,5 mm em 19 de fevereiro de 2007, 126,4 mm em 28 de dezembro de 2001 e 122,8 mm em 24 de dezembro de 1999.<sup>[10]</sup> Abril de 1985, com 603,8 mm, foi o mês de maior precipitação.

Localização

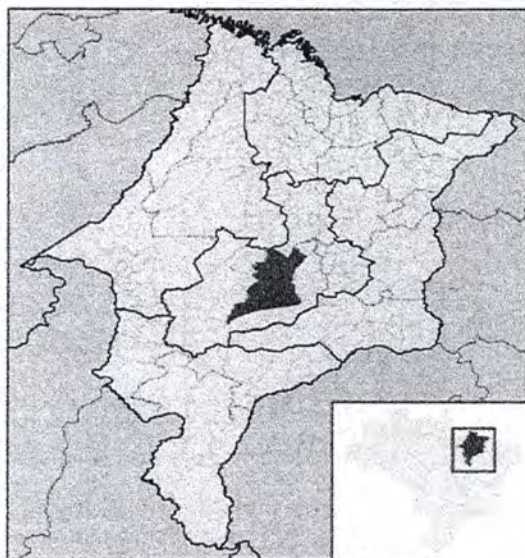

Localização de Barra do Corda no Maranhão

### Características geográficas

Área total <sup>[3]</sup>	5 190,339 km <sup>2</sup>
População total (estimativa IBGE/2018 <sup>[4]</sup> )	87 794 hab.
• Posição	MA: 11 <sup>o</sup>
Densidade	16,9 hab./km <sup>2</sup>
Clima	tropical Aw
Altitude	148 m
Fuso horário	Hora de Brasília (UTC-3)

## MEMORIAL DESCRITIVO ESPECIFICAÇÕES TÉCNICAS



### 2.3 Demografia

Sua população, conforme estimativas do IBGE de 2018, era de 87 794 habitantes.

### 2.4 Transporte

- Rodoviário: BR-226, Ma-012 e Ma-272
- Fluvial: Rio Mearim e Rio Corda, onde ocorre o encontro dos dois rios.

### 3. CONDIÇÕES GERAIS PARA EXECUÇÃO DOS SERVIÇOS

O conjunto das especificações apresentadas a seguir, tem por finalidade estabelecer as condições que deverão reger, de acordo com o projeto de Arquitetura, a execução dos serviços requisitados pela Contratante.

Estas especificações têm como objetivo definir os critérios técnicos básicos para a execução de cada serviço em particular, fixando condições mínimas a serem observadas na aquisição, fornecimento e emprego de matérias.

### 4. OBJETO

Projeto para reforma do mercado municipal localizado no centro de barra do corda - MA, com coordenadas de projeto em UTM 453103.73 m E // 9391431.14 m S

O presente Memorial visa descrever os serviços a serem executados para reforma do mercado. Este Memorial faz parte de um conjunto de documentos que contemplam:

- Projeto de Arquitetura;
- Memorial Descritivo e Especificação de Serviços;
- Planilha Orçamentária.

MEMORIAL DESCRITIVO  
ESPECIFICAÇÕES TÉCNICAS



## 5. CUSTO DAS OBRAS

O presente projeto básico foi estimado no montante de:

**R\$ 475.421,28** (quatrocentos e setenta e cinco mil, quatrocentos e vinte um reais, e vinte oito centavos.)

## 6. PRAZO DE EXECUÇÃO DAS OBRAS

Para a realização completa das obras objeto deste Projeto Básico, estima-se o prazo de execução em 60 (sessenta) dias corridos.

## 7. ANEXOS DO PROJETO BÁSICO

O presente projeto básico referente é composto pelos seguintes itens:

- a. Especificações Técnicas e Metodologia Executiva Básica;
- b. Planilha Orçamentária de Quantitativos e Preços Referenciais;
- c. Memória de Cálculo;
- d. Cronograma físico-financeiro
- e. Plantas;
- f. ART de Elaboração do Projeto e orçamento

## RESPOSÁVEL TÉCNICO

**Pedro Igor Carvalho Noletto**

Engenheiro Civil – CREA/MA: 111824020-0

MEMORIAL DESCRITIVO  
ESPECIFICAÇÕES TÉCNICAS



## ESPECIFICAÇÕES TÉCNICAS / NORMAS DE EXECUÇÃO

### 1.0 SERVIÇOS PRELIMINARES

#### a. Placa de obra

Deverá ser providenciada a placa de identificação da obra em lona com impressão digital, nas dimensões de 1,50 x 2,00 m, constando verba de repasse, nome da obra, responsável técnico pela execução da obra, instalação ou serviço, de acordo com o seu registro no Conselho Regional, atividades específicas pelas quais o profissional é responsável, título, número da carteira profissional e região do registro do profissional, nome da empresa executora da obra, de acordo com o seu registro no Conselho Regional de Engenharia e Agronomia – CREA.

Elas deverão ser confeccionadas e aplicadas com uma estrutura de metalon 20 x 20 mm. E instaladas na obra em escoramento de madeira. Recomenda-se que as placas sejam mantidas em bom estado de conservação, inclusive quanto à integridade do padrão das cores, durante todo o período de execução das obras.

As placas deverão ser afixadas em local visível, preferencialmente no acesso principal do empreendimento ou voltadas para a via que favoreça a melhor visualização. Recomenda-se que as placas sejam mantidas em bom estado de conservação, inclusive quanto à integridade do padrão das cores, durante todo o período de execução das obras.

# MEMORIAL DESCRITIVO ESPECIFICAÇÕES TÉCNICAS



 <b>CREA-PR</b> Conselho Regional de Engenharia e Agronomia do Paraná	
Empresa:	Nome da Empresa de Engenharia Endereço da empresa, nome da cidade Fone: (43) 0000-0000 E-mail: placadeobra@gmail.com
Responsável Técnico	Eng. (Nome do Engenheiro) CREA PR-000.000/D
Valor da Obra:	R\$ 0.0000,00
Prazo de Execução	000 dias
Obra:	Reforma de Edifício Tal - Endereço do Edifício
 	

Figura 1: Modelo Placa de obra.

## b. TELA TAPUME EM POLIPROPILENO

Também conhecidas no meio da Construção Civil como tela tapume, a tela tapume possui duas finalidades básicas associadas ao isolamento de áreas: servir de barreira sinalizadora de obras (especialmente as viárias) e fazer o fechamento periférico de andares durante a construção. Trata-se de um dispositivo de segurança que geralmente é apresentado na cor laranja, de modo a chamar a atenção e cumprir sua função de sinalização.

As telas tapume são fundamentais para garantir a segurança dos profissionais que estão trabalhando na área isolada, bem como proteger os demais pedestres e veículos que podem estar passando pelo local. O dispositivo serve como delimitador de áreas com acesso restrito e potencialmente perigosas, ajudando na prevenção de acidentes em locais de risco e evitando a presença de pessoas desavisadas.

Em geral, a tela tapume é fabricada em polipropileno, um plástico resistente e capaz de suportar chuva, sol e ventos. Este não é um equipamento que possui resistência mecânica e que de fato impede a entrada de pessoas não autorizadas: as telas atuam como

# MEMORIAL DESCRITIVO ESPECIFICAÇÕES TÉCNICAS



preenchimento de espaço, servindo como barreira sinalizadora que alerta as pessoas para que não ultrapassem o local cercado pela tela laranja.

Essas telas podem ser classificadas como equipamentos de proteção coletiva, já que são aplicadas no ambiente de trabalho com o objetivo de proteger o coletivo. Além de essenciais para a segurança das pessoas (sejam elas transeuntes ou profissionais), elas conferem proteção legal à empresa responsável pela obra, cumprindo as exigências determinadas pela Norma Regulamentadora de número 18 (NR 18) — que trata justamente das condições de trabalho na construção.



### 3.0 COBERTURA

Na parte das bancas será uma Cobertura em estrutura metálica treliçada, com claraboia, tipo fink, com telhas trapezoidais, inclusive pintura anticorrosiva, conforme projeto.

**Açougues:** Cobertura em Telha de Fibrocimento Ondulada

Características:

Telha de fibrocimento ondulada e = 6 mm, 2,44 x 1,10m. Esse insumo pode ser substituído por telhas de fibrocimento onduladas com comprimentos diferentes (1,22m; 1,53m; 1,83m; 2,13m, 3,66m), desde que o insumo esteja em m<sup>2</sup>.

MEMORIAL DESCRITIVO  
ESPECIFICAÇÕES TÉCNICAS



Parafuso galvanizado de rosca soberba 5/16" X 250mm, para fixação em madeira. Esse insumo pode ser substituído por gancho chato em ferro galvanizado, comprimento 110mm, seção 1/8" x 1/2" (3mm x 12mm). No caso de as telhas serem fixadas em perfis metálicos, deverá ser utilizado o gancho com rosca Ø 8mm.

Conjunto de vedação com arruela de aço galvanizado e arruela de PVC cônica; considerou-se inclinação do telhado de 10%; considerou-se recobrimento lateral de ¼ de onda para cálculo de consumo de materiais.

Execução: Na execução dos serviços os trabalhadores deverão estar munidos dos EPI's necessários, sendo que os cintos de segurança trava-quedas deverão estar acoplados, através de cordas, a terças ou ganchos vinculados à estrutura.

Os montadores deverão caminhar sobre tábuas apoiadas sobre as terças, sendo as tábuas providas de dispositivos que impeçam seu escorregamento; Antes do início dos serviços de colocação das telhas devem ser conferidas as disposições de tesouras, meiateouras, terças, elementos de contraventamento e outros. Deve ainda ser verificado o distanciamento entre terças, de forma a se atender ao recobrimento transversal especificado no projeto e/ou ao recobrimento mínimo estabelecido pelo fabricante das telhas; A colocação deve ser feita por fiadas, com as telhas sempre alinhadas na horizontal (fiadas) e na vertical (faixas).

A montagem deve ser iniciada do beiral para a cumeeira, sendo as águas opostas montadas simultaneamente no sentido contrário aos ventos (telhas a barlavento recobrem telhas a sota-vento);

Realizar o corte diagonal dos cantos das telhas intermediárias, a fim de evitar o remonte de quatro espessuras, com a utilização de disco diamantado; na marcação da linha de corte, considerar o recobrimento lateral das telhas (1/4 ou 1 1/4 de onda) e o recobrimento transversal especificado (14cm, 20cm etc); perfurar as telhas com brocas apropriadas, a uma distância mínima de 5cm da extremidade livre da telha;

Fixar as telhas utilizando os dispositivos previstos no projeto da cobertura (ganchos chatos, ganchos ou parafusos galvanizados 8mm) nas posições previstas no projeto e/ou de acordo com prescrição do fabricante das telhas. Na fixação com parafusos ou ganchos

## MEMORIAL DESCRITIVO ESPECIFICAÇÕES TÉCNICAS



com rosca não deve ser dado aperto excessivo, que venha a fissurar a peça em fibrocimento;

Telhas e peças complementares com fissuras, empenamentos e outros defeitos acima dos tolerados pela respectiva normalização não devem ser utilizadas. Informações Complementares: O insumo telha de fibrocimento ondulada e = 6 mm, 2,44 x 1,10m (sem amianto), código SINAPI 7194, pode ser substituído por um dos seguintes insumos, mantendo os mesmos coeficientes da composição: telha de fibrocimento ondulada e = 8 mm, de 3,66 x 1,10 m (sem amianto), código SINAPI 7198; telha de fibrocimento ondulada e = 4 mm, de 2,44 x 0,50 m (sem amianto), código SINAPI 7213.

### 4.0 PAREDES E PAINÉIS

As paredes da edificação serão executadas em alvenaria de tijolo cerâmico furado na horizontal, com dimensões de 9x19x19cm, com espessura de 9cm. Haverá também alvenaria de vedação com elemento vazado do tipo cobogó, com dimensões de 7x50x50cm.

### 5.0 PORTAS E ESQUADRIAS

#### a. Porta de alumínio

Serão instaladas portas de abrir com lambri em alumínio branco nos banheiros e na entrada dos banheiros, completa, inclusive puxador com tranca, caixilho, alizar e contramarco. As dimensões e local de instalação deverão estar de acordo com projeto arquitetônico e detalhamento.

#### b. Porta em aço nas bancas

Será instalada porta em aço de abrir em chapa galvanizada, com requadro e guarnição, inclusive todas os acessórios de fixação. As dimensões e local de instalação deverá estar de acordo com projeto arquitetônico e detalhamento.

### 6.0 DRENAGEM DE ÁGUAS PLUVIAIS

#### c. CALHAS E RUFOS

## MEMORIAL DESCRITIVO ESPECIFICAÇÕES TÉCNICAS



As calhas tem a função de coletar as águas da chuva que caem no telhado e direcioná-las para a rede pública de águas pluviais ou para o reservatório inferior do sistema de reuso de água, que está se tornando cada vez mais comum em novas construções.

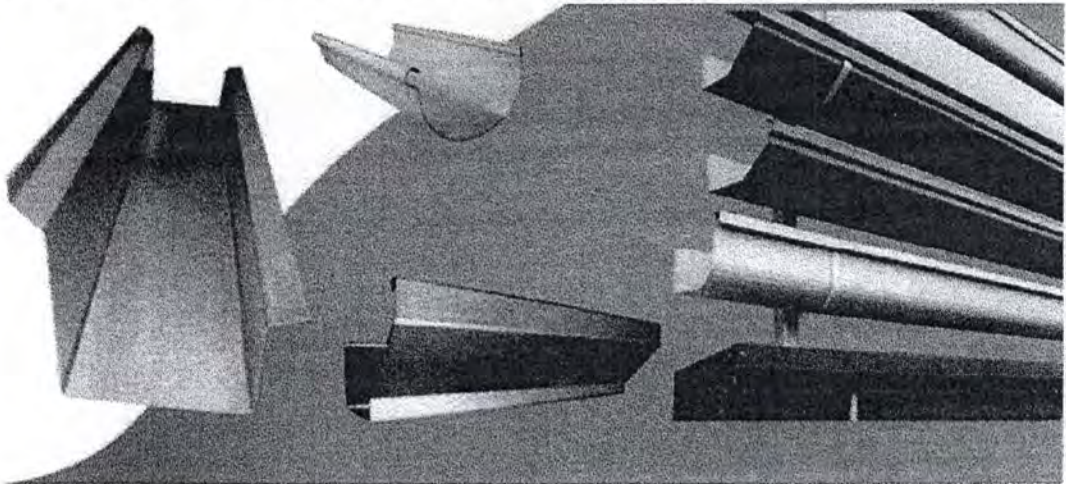

Elas devem ser, confeccionadas, instaladas e com manutenção preventiva de vazamentos em dia porque as calhas transportam água e os maiores problemas de manutenção em casas, prédios e lojas são relacionados a água, as infiltrações.

- As calhas devem ter inclinação mínima de 0,5% no sentido do caimento para os bocais (descidas de água);
- Apesar de leves as calhas precisam de suportes que devem ser resistentes e dimensionados para quando elas estiverem cheias de água. As calhas não podem “envergar” quando cheias de água;
- Deve-se colocar nos bocais (descidas) das calhas as grelhas protetoras que não permitem a passagem de folhas, evitando o entupimento das descidas com folhas, plásticos ou outros objetos sólidos.

# MEMORIAL DESCRITIVO ESPECIFICAÇÕES TÉCNICAS

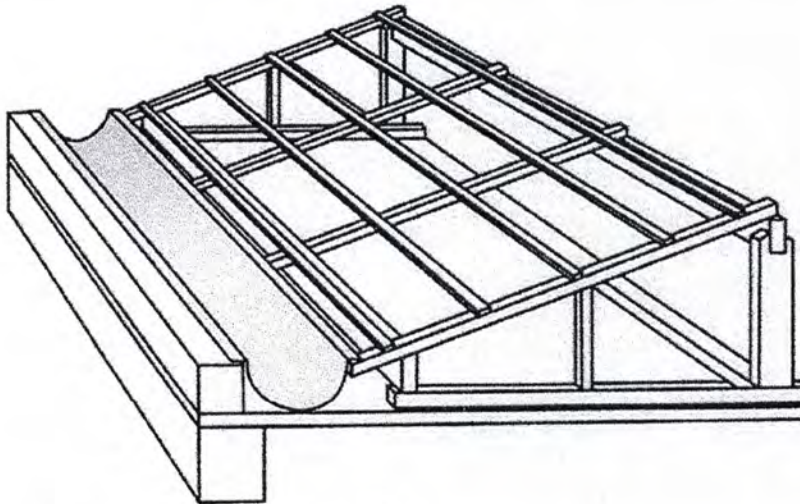

## Materiais e ferramentas necessários

Para montar e instalar as calhas precisamos de rebites e rebidadeira, veda-calha, furadeira e brocas.



## Unir as calhas

Para unir as calhas deixe um trespasse entre as peças de 10cm a 15cm. Entre as calhas faça duas linhas de costura com o veda-calha, faça a união das peças e costura a calha rebitando-a com uma ou duas fileiras de rebite. Ao rebitar toda a calha vede a cabeça dos

MEMORIAL DESCRITIVO  
ESPECIFICAÇÕES TÉCNICAS



rebites também com o veda-calha. Esse processo é muito importante e deve ser muito bem feito porque são nesses pontos que podem aparecer os vazamentos.

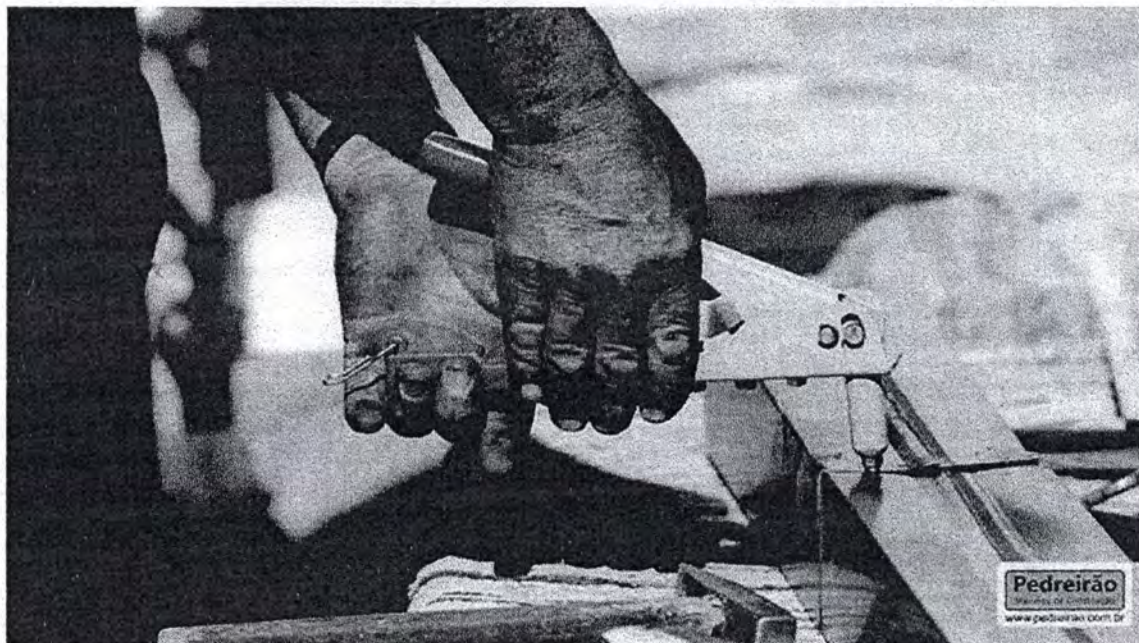

Montar os bocais e cabeceiras

Para montar os bocais é necessário abrir os buracos no fundo da calha. Teste se os bocais estão passando pelas aberturas feitas. Em seguida, solde os bocais na calha. Há alguns calheiros que ao invés de soldar preferem fazer a instalação dos bocais com Veda Calha.

*Handwritten signature in blue ink, likely of the author or reviewer.*

MEMORIAL DESCRITIVO  
ESPECIFICAÇÕES TÉCNICAS

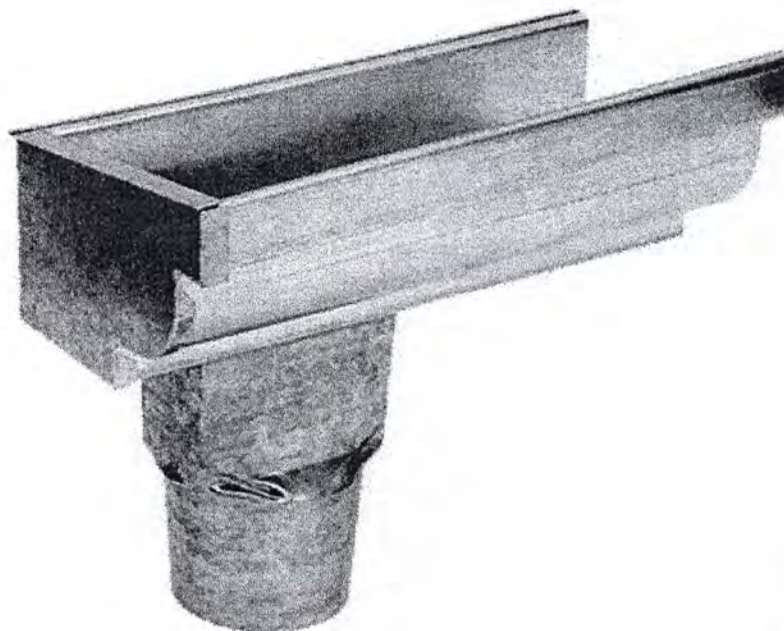

Montar os suportes

Os suportes devem ser montados com espaçamento entre 1,20m e 1,80m. Esse espaçamento é definido de acordo com o tamanho da calha, a quantidade de água que passa por ela, etc.

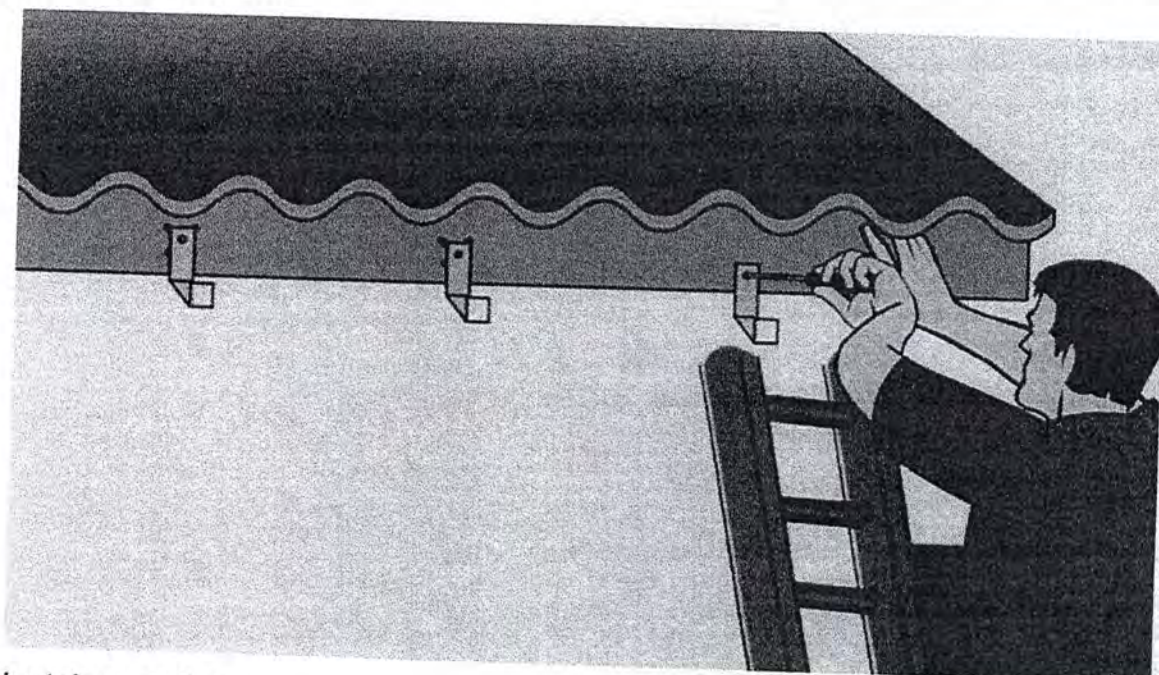

Instalar a calha

*Handwritten signature in blue ink.*

## MEMORIAL DESCRITIVO ESPECIFICAÇÕES TÉCNICAS



A calha deve ser colocada sobre o suporte e entrar sem ser forçada e sem ficar folgada. Após colocar as calhas faça a ligação da tubulação nos bocais, ou seja, ligando a calha no sistema de drenagem. A tubulação de descida da calha deve ser compatível com o tamanho da calha. Em casas de até 02 pavimentos, o dimensionamento da tubulação de descida pede, geralmente, DN 75mm ou DN 100mm. Pode ser de PVC.

### Inserir as grelhas

A calha está toda instalada. Coloque as grelhas nos bocais. Elas não permitem que desçam folhas e objetos pela tubulação evitando entupimentos.



### Testar a calha

A calha está pronta. Vamos testá-la. Coloque uma mangueira no meio da calha e ligue a torneira no máximo. Se tudo foi feito com atenção e qualidade, você não terá vazamentos. Se tiver algum ponto vazamento refaça o serviço para sanar o problema.

*Handwritten signature in blue ink, likely of the author or reviewer.*

## MEMORIAL DESCRITIVO ESPECIFICAÇÕES TÉCNICAS



### 6.1 Água Fria

A rede de água fria será executada com tubos de PVC rígido, soldáveis e conexões (Fortilit, Astra, Akros), sendo que as conexões dos pontos de água serão do tipo S.R.M. (conexões com bucha de latão azul). Deve-se fazer teste com água em todas as caixas e tubulações. A caixa d'água deve ficar totalmente apoiada sobre o assoalho.

### 7. Bacia Sanitária

A bacia sanitária será do tipo auto sifonada, de louça branca (Sanitex, Fiori, Hervi ou Celite), sem trincas ou outros defeitos de fabricação, fixada com parafusos de latão.

#### 7.1 Torneiras e Registros

As torneiras para pia do banheiro e pia da banca serão em PVC (Durin, Astra ou Viqua).

#### 7.2 Bancada de Pia

Será de granito cinza andorinha ou branco siena, inclusive cuba e válvula plástica, sendo embutida na alvenaria e assentada com argamassa de cimento e areia e moldura em todo o seu perímetro formando um rebaixo de 0,01m. A válvula e o sifão serão plásticos

#### 7.3 ESGOTO

Será executado com tubos de PVC soldável e conexões do mesmo material. A declividade será uniforme entre as sucessivas caixas de inspeção, não se permitindo depressões que possam formar depósitos no interior das canalizações. Observar recobrimento mínimo de 30cm.

##### 7.3.1 Caixa de Inspeção

As caixas de inspeção serão executadas junto a calçada externa, conforme projeto, em concreto pré-moldado e a laje de fundo será executada com declividade no sentido da entrada para a saída. Não se permitirá formação de depósito no fundo da caixa. A tampa da caixa de inspeção será em concreto armado com espessura de 5cm, de fácil remoção com acabamento concordando com o piso da calçada.

## MEMORIAL DESCRITIVO ESPECIFICAÇÕES TÉCNICAS



### 7.3.2 Caixa de Gordura

As caixas de gordura serão executadas junto a calçada externa, em concreto pré-moldado com tampa facilmente removível, o fecho hídrico deverá ser de 0,07m e o fundo terá declividade no sentido da saída para a entrada. A tampa será em concreto armado com acabamento concordando com o piso da calçada.

### 7.3.3 Fossa Séptica e Sumidouro

As fossas sépticas e sumidouros serão em locais desprovidos de serviços públicos de coleta de esgoto. Serão empregados fossa séptica para tratamento primário de esgotos domiciliares e sumidouro, conforme detalhes. As tampas deverão ser executadas em concreto armado de maneira que fiquem aparentes na superfície. O fundo da fossa séptica terá um lastro de concreto com 5cm de espessura.

## 8 INSTALAÇÕES ELÉTRICAS

A execução das instalações elétricas obedecerá rigorosamente ao projeto, especificações e detalhes; de acordo com NB-3 da ABNT, e normas da concessionária local. A caixa de medição será do tipo monofásica para cada residência, sendo que qualquer modificação nos materiais deverá ter a prévia autorização do responsável da obra.

### 7.1 Distribuição Dos Pontos

Deverão ser obedecidos os locais dos pontos marcados no projeto e qualquer modificação que por ventura seja necessária deverá ser previamente comunicada à fiscalização que julgará a sua conveniência. Dentro da edificação os eletrodutos de PVC flexível deverão correr tanto quanto possível junto a estrutura metálica e fixados com material isolante. As descidas serão feitas através de eletrodutos de PVC flexível que será embutido na alvenaria descendo até as caixas, tubulados pela face externa ou junto aos batentes para serem escondidos pelas faixas.

### 7.2 Condutores

Serão fios de cobre com isolante plástico, para 750V Pirastic Anti-Flan, (Condupar, Brascooper, Corfil) atendendo as normas da ABNT. Não será permitida bitola inferior a 2,5

## MEMORIAL DESCRITIVO ESPECIFICAÇÕES TÉCNICAS



mm<sup>2</sup>. O fio terra será em cobre quando dentro da residência e o fio neutro não entrará no centro de distribuição. As cores da isolação dos condutores deverão obedecer a uma lógica, através de uma legenda, de tal forma que sua função fique distribuída pela cor, organizados em fase, neutro e retorno.

### 8.3 Interruptores, Tomadas, Quadro e Disjuntores

Os interruptores e tomadas de corrente do tipo universal, de primeira qualidade, e quadro de distribuição em PVC, ambos de embutir, com espelhos e serão colocados:

- \* a 1,50 m do piso acabado: o quadro de distribuição na sua face superior;
- \* a 1,10 m do piso acabado: os interruptores e as tomadas médias;
- \* a 0,30 m do piso acabado: as tomadas baixas;

### 8.4 Execução Dos Serviços

#### 8.4.1 Tubulação

A tubulação interna deverá ser embutida na parede sempre na posição vertical ou horizontal se necessário. Todos os rasgos feitos na alvenaria para tubulação elétrica deverão ser preenchidos, depois de colocados os tubos, com argamassa de cimento e areia no traço 1:3 em toda a sua extensão antes do revestimento das paredes. Onde for possível a tubulação deverá ser colocada pela face externa das paredes.

#### 8.4.2 Fiação

A fiação só poderá ser feita depois de colocados os eletrodutos e depois de estar o prédio revestido. A parte sob o telhado será aérea e fixada na estrutura por isoladores. Não serão permitidos de forma alguma, emendas no interior dos eletrodutos. Todas as emendas serão feitas de modo a garantir o contato perfeito e ótima isolação.

#### 8.4.3 Ligação de aparelhos

Os interruptores deverão desligar unicamente os condutores fase, nunca o neutro. O pedido de ligação definitiva de energia deverá ser feito pelo beneficiário.

## 9.0 PISOS E REVESTIMENTOS

### a. Revestimento do piso com granilite

## MEMORIAL DESCRITIVO ESPECIFICAÇÕES TÉCNICAS



Para execução do revestimento em granilite, o contrapiso/emboço deverá ser muito bem limpo e lavado, com superfície rugosa. Os perfis plásticos devem se posicionar nivelado e aprumado ao acabamento do piso/parede, na cor preto, cinza, palha ou branco. Os revestimentos em granilite devem ser executados em painéis de 1,20x1,20m, e não ultrapasse 1,50x1,50m no máximo, limitados por juntas de plástico. As juntas devem ser fixadas com uma camada fina de argamassa de cimento branco e areia (4: 1). A modulação de 1,00x1,00m garante melhor planicidade do revestimento. Prepare a massa com o cimento branco, areia, água e os agregados de granilite, de acordo com as instruções do fabricante. A argamassa de granilite será sarrafeada com régua de alumínio. Após, lançar o agregado puro do granilite por cima da massa aplicada anteriormente. Use um rolete (que pode ser feito com cano de PVC preenchido com concreto) para compactar os agregados na massa. Usar uma desempenadeira metálica para alisar a superfície. A recomendação é fazer cura úmida por 48 horas ou mais, antes do polimento.

### b. Revestimento cerâmico para piso

- Cerâmica esmaltada tipo extra de dimensões 60x60 cm;
- Argamassa colante industrializada para assentamento de placas cerâmicas, do tipo AC I, preparada conforme indicação do fabricante; Argamassa para rejunte.

### c. Revestimento cerâmico para paredes internas

- Cerâmica esmaltada tipo extra de dimensões 30x60 cm;
- Argamassa colante industrializada para assentamento de placas cerâmicas, do tipo AC I, preparada conforme indicação do fabricante; Argamassa para rejunte

### d. Massa única, para recebimento de pintura, em argamassa traço 1:2:8,

Argamassa de cimento, cal e areia média, traço 1:2:8, preparo com betoneira 400 litros, conforme composição auxiliar de argamassa, e espessura média real de 20 mm. Utilizar a área de revestimento em paredes, excetuadas as áreas de requadros. Todos os vãos

## MEMORIAL DESCRITIVO ESPECIFICAÇÕES TÉCNICAS



deverão ser descontados (portas, janelas etc.) e eventuais ressaltos (como pilar embutido) devem ser considerados.

### e. fachada

- terá o nome do mercado municipal executado em acm;
- fachada executada em telhas trapezoidais pintadas na cor cinza platina.

### 10.0 FORRO

Será executado nos dois banheiros e no corredor que dá acesso aos banheiros, no administrativo e nos banheiros, Forro em Réguas de PVC, frisado branco, de boa qualidade, com estrutura de fixação em metalon inclusive meia cana, roda-teto e entarugamento.

### 11.0 PINTURA

#### a. Aplicação manual de pintura com tinta látex acrílica

Em todas as paredes internas deverão ser aplicadas pintura látex (Futura, Renner, Merkovinil), em 2 demãos, devidamente preparadas, com 1 demão de selador, pintadas com rolo e pincel, sempre seguindo a instrução de aplicação da marca.

#### b. Aplicação de fundo selador

Selador acrílico paredes internas e externas – resina à base de dispersão aquosa de copolímero estireno acrílico utilizado para uniformizar a absorção e selar as superfícies internas como alvenaria, reboco, concreto e gesso.

Execução: Observar a superfície: deve estar limpa, seca, sem poeira, gordura, graxa, sabão ou bolor antes de qualquer aplicação; Diluir o selador em água potável, conforme fabricante; Aplicar uma demão de fundo selador com rolo ou trincha.

#### c. Aplicação e lixamento de massa látex em parede

Massa corrida PVA para paredes internas – massa niveladora monocomponente à base de dispersão aquosa, para uso interno e externo, em conformidade à NBR 15348:2006; Lixa em folha para parede ou madeira, número 120 (cor vermelha).

Execução: Considerado o esforço de lixamento da massa para uniformização da superfície; Observar a superfície: deve estar limpa, seca, sem poeira, gordura, graxa, sabão ou bolor antes de qualquer aplicação; Se necessário, amolecer o produto em água potável,

472553.53 m E / 9.114 m S

SEDE DO MUNICÍPIO BARRA DO CORDA/MA

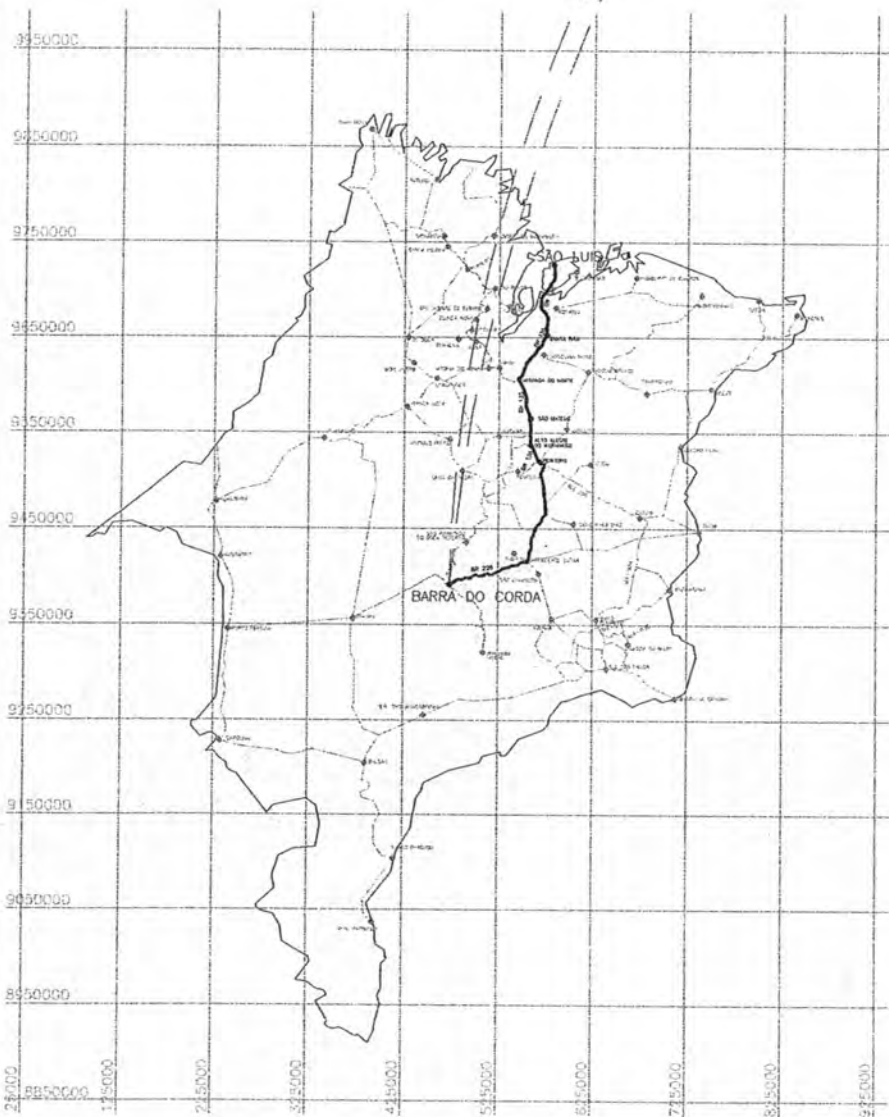

01 INTERVENÇÕES EM RELAÇÃO AO MUNICÍPIO  
ESC. 1:250

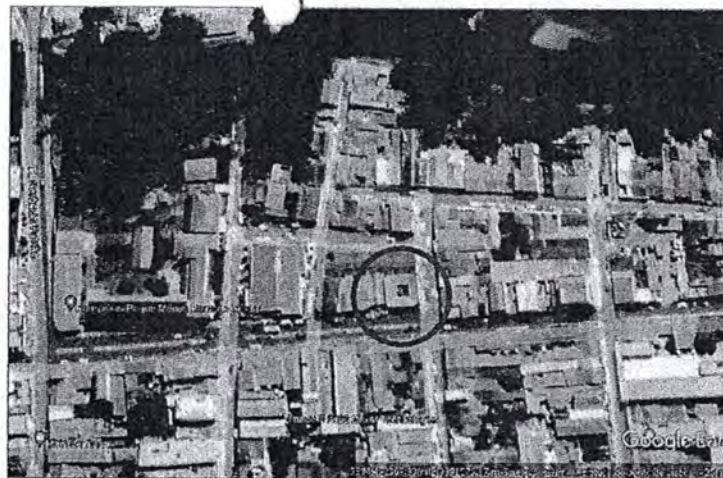

ACESSO	INICIO		FIM	
	E	N	E	N
BR 135 - A MIRANDA DO NORTE	583815.97	9712420.29	516151.93	9605966.80
MIRANDA DO NORTE A SÃO MATEUS DO MARANHÃO	516151.93	9605966.80	556355.31	9502509.12
SÃO MATEUS DO MARANHÃO A ALTO ALEGRE DO MA	559055.31	9553089.17	560876.90	9234908.49
ALTO ALEGRE DO MARANHÃO A PERITORO	560876.90	9534988.49	573075.83	9518408.03
PERITORO A DOM PEDRO	573075.85	9516426.03	502575.43	9442908.79
DE DOM PEDRO A PRESIDENTE DUTRA NA ROTATORIA PEGADO A 2ª SAÍDA PARA BR-226	502575.43	9442956.79	558780.72	9416168.38
DA BR-226 A BARRA DO CORDA (APROX. 95KM)	558780.73	9416168.38	472064.75	9291848.04

D	CRONOGRAMA	02/2021			
REV	descrição	DATA	POP	QTE	OPOR.



PROJETO: REFORMA DO MERCADO MUNICIPAL DO URBANO  
RUA CORONEL JOSÉ SALOMÃO, - Centro, 65050-000

TRECHO:  
PLANTA DE LOCALIZAÇÃO DO MERCADO

DESENHO: RES.P. 1/2021  
ESCALA: 1:50  
DATA: 01/01

*[Handwritten signatures and initials]*

Imagem fornecida em: https://atlas.google.com.br

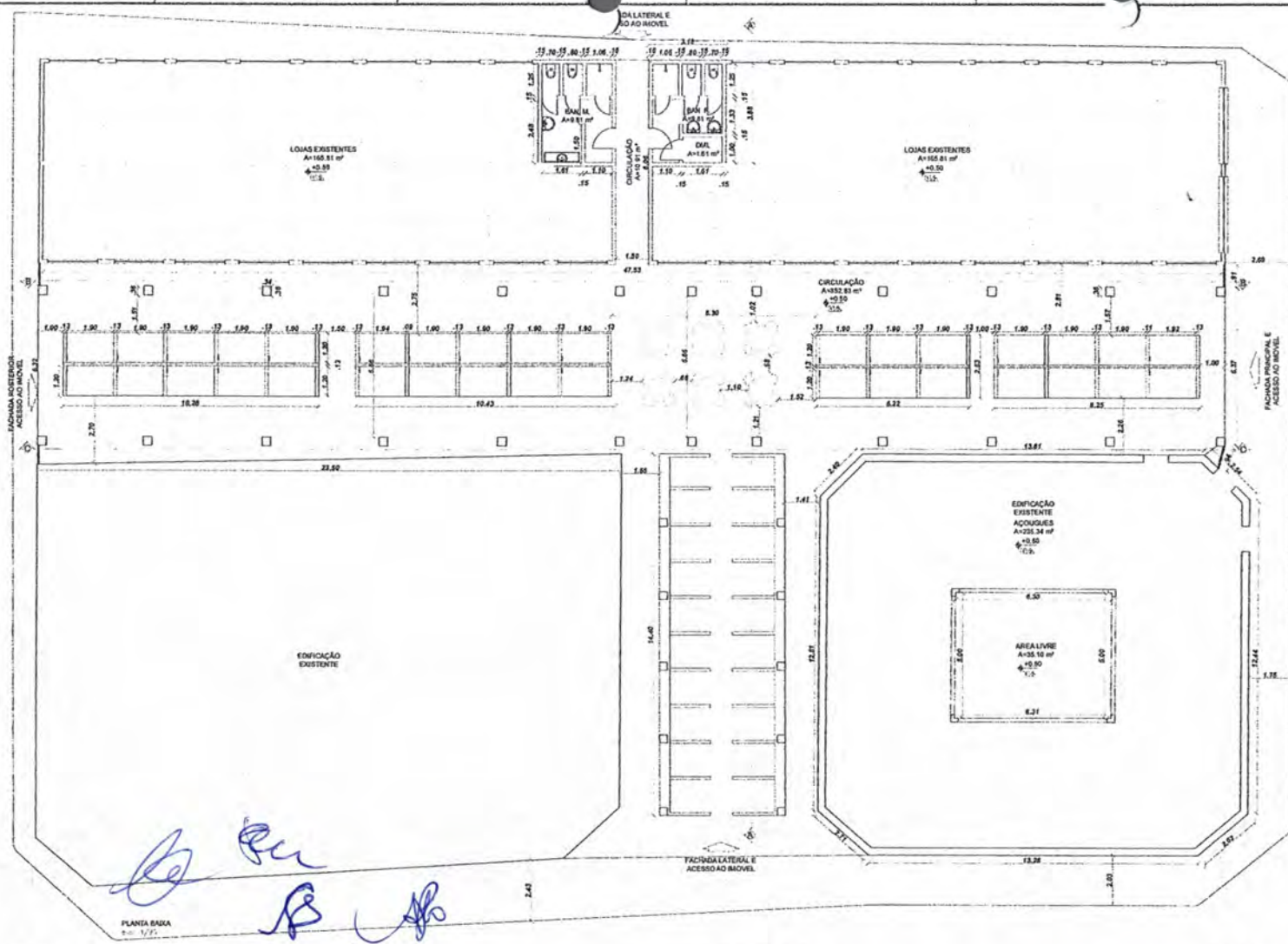

*Handwritten signatures and initials in blue ink.*

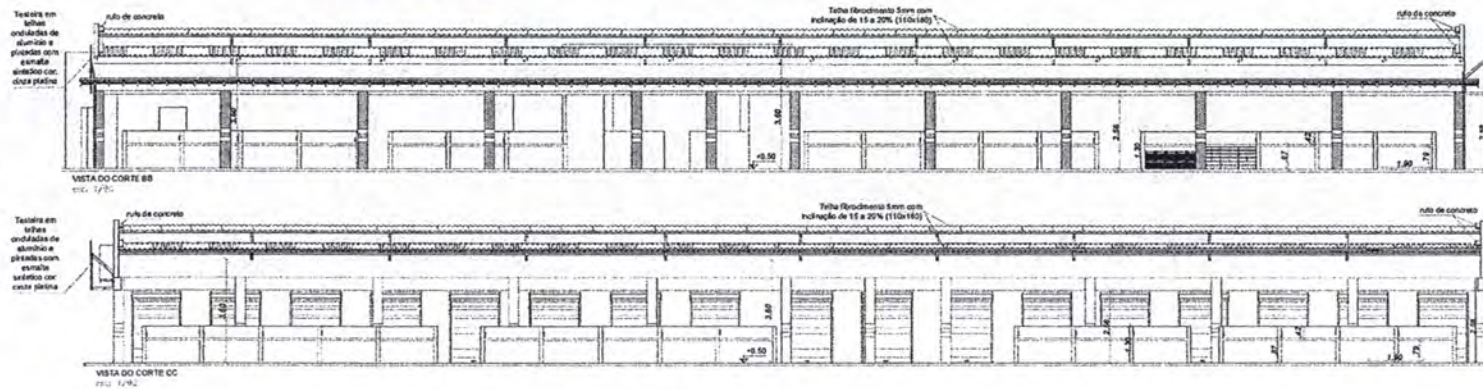
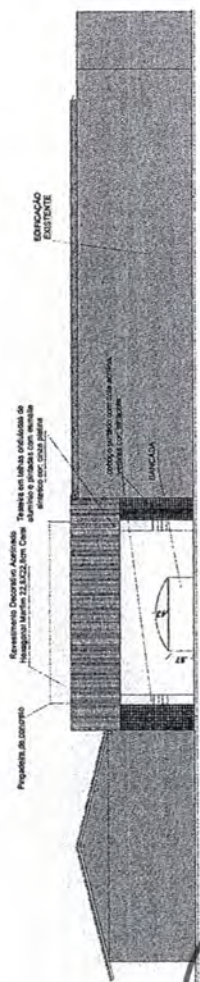

**PROJETO ARQUITETÔNICO**

OBJETIVO: OBRA DE RECONSTRUÇÃO DO MERCADO DE COMÉRCIO DE BARRA DO GARÇAS - RUA RIVALTO FERREIRA, 15 - FRENTE ÀS CASAS ANTIGAS - BARRA DO GARÇAS - MATO GROSSO DO SUL - BRASIL

RESPONSÁVEL TÉCNICO: *[Handwritten Signature]* PROPRIETÁRIO PRESENTE: *[Handwritten Signature]*

ENDEREÇO: RUA RIVALTO FERREIRA, 15 - BARRA DO GARÇAS - MATO GROSSO DO SUL - BRASIL

AUTOR DO PROJETO		
NOME	DATA	DESCRIÇÃO
1º -	12/07/2010	PROJETO ARQUITETÔNICO
2º -	17/07/2010	PROJETO DE EXECUÇÃO

IDENTIFICAÇÃO DE PROJETO: 21 - PLANTA BAIXA

ESCALA: 1:200







ESTADO DO MARANHÃO  
PREFEITURA MUNICIPAL DE BARRA DO CORDA

MINUTA DO CONTRATO

CONTRATO N°. \_\_\_\_\_ / \_\_\_\_\_

CONTRATO QUE ENTRE SI CELEBRAM, DE UM LADO, COMO CONTRATANTE, A PREFEITURA MUNICIPAL DE BARRA DO CORDA - MA E DO OUTRO LADO, COMO CONTRATADA A EMPRESA

\_\_\_\_\_ CONFORME AS  
DISPOSIÇÕES SEGUINTE:

Aos \_\_\_\_ (\_\_\_\_) dias do mês de \_\_\_\_ do ano de 2022, **O MUNICÍPIO DE BARRA DO CORDA - MA**, através da Secretaria Municipal de Planejamento, Orçamento e Gestão, CNPJ N.º 06.769.798/0001-17, neste ato representada pela Secretária Municipal de Planejamento, Orçamento e Gestão a Sra. MARIA EDILMA FERREIRA MIRANDA, portadora do CPF nº 381.806.693-00 e RG nº 745504 SSP- MA, residente e domiciliada na Av. Roseana Sarney, nº 164, Trizidela, Barra do Corda – MA, Secretário Municipal de Infra Estrutura Sr. FELIPE RODRIGUES VIEIRA, portador do CPF nº 041.135.121-40, residente na Rua Adélia Falcão S/N Altamira, Barra do Corda – MA, e pela Coordenadora de receita e despesa MARIA EDIVANIA PEREIRA DA SILVA, portadora do CPF nº 435.903.813-53 e RG nº 1.608976 SSP – MA, residente e domiciliada na rua Floripedes Coelho Paços, Nº 637, INCRA, Barra do Corda – MA, doravante denominada CONTRATANTE. e, de outro lado, a empresa (Razão social), com sede e foro em (xxx), na Rua (xxx), nº (xxx), bairro (xxx), CEP (xxx), no Estado (xxx), inscrita no CNPJ sob o nº (xxx), e Inscrição Estadual sob o nº (xxx), neste ato representado pelo seu sócio-gerente (xxx), (Nacionalidade), (Estado Civil), (Profissão), Carteira de Identidade nº (xxx), CPF nº (xxx), residente e domiciliado na Rua (xxx), nº (xxx), bairro (xxx), CEP (xxx), Cidade (xxx), no Estado (xxx)., doravante chamado abreviadamente CONTRATADA; tendo em vista a homologação, pela CONTRATANTE, da TOMADA DE PREÇO N° \_\_\_\_/2022 conforme Processo Administrativo nº 119/2022, e o que mais consta do citado Processo Administrativo que passa a fazer parte integrante deste instrumento, independentemente de transcrição e em conformidade com as normas da Lei nº 8.666, de 22/06/93, com as alterações introduzidas até a presente data, as quais



**ESTADO DO MARANHÃO**  
**PREFEITURA MUNICIPAL DE BARRA DO CORDA**

submetem as partes para todos os efeitos têm justo e acordado celebrar o presente Contrato, conduzido sob regime de EMPREITADA POR PREÇO GLOBAL, mediante as cláusulas e condições seguintes:

**CLÁUSULA PRIMEIRA: DOS DOCUMENTOS QUE INTEGRAM O CONTRATO:**

São partes que integram este Contrato, independentemente de transcrição, os Processos da **TOMADA DE PREÇO n° \_\_\_\_/2022**, a proposta apresentada pela Contratada, seus anexos, os detalhes executivos, especificações técnicas, despachos e pareceres que o encorpam.

**CLÁUSULA SEGUNDA: DO OBJETO DO CONTRATO:**

Contratação de empresa para prestação de serviços de reforma do Mercado Público Municipal, localizado a rua Cel. Manoel Jose Salomão, bairro Centro no Município de Barra do Corda/MA

**CLÁUSULA TERCEIRA: DA APROVAÇÃO DOS SERVIÇOS:**

A CONTRATADA declara conhecer perfeita e integralmente, as especificações e demais elementos técnicos referentes à execução dos serviços. Declara, ainda, que conhece perfeitamente todas as condições e locais de execução dos serviços, tudo o que foi previamente considerado quando da elaboração da proposta que apresentou na licitação de que decorre este contrato, em razão do que declara que nos preços propostos estão incluídos todos os custos, despesas e encargos que terá que suportar, representando aqueles preços a única contraprestação que lhe será devida pela PMBDC/MA pela realização do objeto deste contrato.

**PARÁGRAFO ÚNICO** - O representante da CONTRATADA, acima identificado, declara sob as penas da lei que dispõe de poderes suficientes à celebração deste contrato e para obrigar de pleno direito à mesma CONTRATADA. Assim sendo, os termos deste contrato obrigam as partes de pleno direito.

**CLÁUSULA QUARTA: DO VALOR DO CONTRATO:**

Pela prestação dos serviços contratados fica estabelecido o preço global o valor de R\$ \_\_\_\_\_ (\_\_\_\_\_), que representa o montante da proposta da CONTRATADA, de acordo com a proposta apresentada independente da transcrição:

§ 1º. Nos preços estão incluídos todos os custos de transporte, carga e descarga de materiais, despesas de materiais, despesas de execução, mão de obra, leis, encargos sociais, tributos, lucros e quaisquer encargos que incidam ou venham a incidir sobre os serviços, bem como despesas de conservação até o seu recebimento definitivo pelo Município de Barra do Corda – MA.

§ 2º. O valor do presente contrato será pago, conforme o cronograma de execução e fiscalizados pelo Município de Barra do Corda, através de servidor designado.



**ESTADO DO MARANHÃO**  
**PREFEITURA MUNICIPAL DE BARRA DO CORDA**

**CLÁUSULA QUINTA: DAS OBRIGAÇÕES DA CONTRATADA:**

- 5.1. Responsabilizarem-se pelas despesas de licenças, alvará, taxas, alimentação, hospedagem, dos tributos, encargos trabalhistas, previdenciários, fiscais, comerciais, taxas, fretes, seguros, deslocamento de pessoal, prestação de garantia e quaisquer outras que incidam ou venham a incidir na execução do contrato;
- 5.2. Administrar com zelo e probidade a execução dos serviços, respeitando com absoluto rigor o orçamento aprovado e evitando a prática de atos e a adoção de medidas que resultem em elevação de custos dos serviços, inclusive no que respeita à arrematação, seleção, contratação e administração de mão de obra necessária à realização dos serviços;
- 5.3. Atender prontamente às recomendações regulares da fiscalização;
- 5.4. Zelar pelos interesses do Município de Barra do Corda – MA, relativamente ao objeto do contrato;
- 5.5. Executar os serviços respeitando todas as normas de segurança do trabalho, com profissionais capacitados e em total conformidade com a legislação pertinente ao objeto licitado;
- 5.6. Manter permanentemente nos locais de execução dos serviços um representante com plenos poderes para representar e obrigar a CONTRATADA frente ao Município de Barra do Corda;
- 5.7. Executar o objeto deste contrato de acordo com o termo de referência e especificações fornecidos pelo Município de Barra do Corda – MA e as normas aprovadas ou recomendadas pela ABNT.
- 5.8. A CONTRATADA responde solidariamente, no caso de subempreitada.
- 5.9. Atender e cumprir rigorosamente as especificações, características e condições definidas e relacionadas neste Edital e na sua proposta;
- 5.10. Substituir qualquer material danificado ou que não atenda as especificações estabelecidas neste Edital.
- 5.11. Reconhecer que o inadimplemento do contrato, motivado pelo não cumprimento, por parte da CONTRATADA, das multas e dos encargos trabalhistas, fiscais e comerciais, não transfere ao Município de Barra do Corda – MA a responsabilidade por seu pagamento nem poderá onerar o objeto do contrato;
- 5.12. Responder pelas obrigações e compromissos assumidos, a qualquer título, perante seus fornecedores ou terceiros em razão ou não do objeto do contrato;



**ESTADO DO MARANHÃO**  
**PREFEITURA MUNICIPAL DE BARRA DO CORDA**

- 5.13.** Todos os equipamentos, pessoal, materiais, para prestação dos serviços serão por conta da contratada.;
- 5.14.** Responsabilizar-se pelos encargos trabalhistas, previdenciários (observado o art. 31, da Lei 8.212/91), fiscais e comerciais resultantes da execução do contrato, bem como pelas multas ou penalidades correspondentes.
- 5.15.** A contratada no ato da assinatura do contrato ou instrumento equivalente na forma da legislação, indicará um Técnico Responsável pela coordenação dos serviços, que atenderá a administração por qualquer falha ou inconsistência na prestação dos serviços, sendo que seus empregados, quando em serviços nas dependências do contratante, portando uniformes e crachás de identificação e manter técnicos especializados de plantão durante a execução dos serviços, ou quaisquer situações que os exijam.
- 5.16.** A licitante contratada será única, integral e exclusivo responsável em qualquer caso por todos os prejuízos, de qualquer natureza, que causar a PMBDC/MA ou, ainda, a terceiros, em decorrência da execução dos serviços objeto do Contrato, respondendo por si e por seus sucessores.
- 5.17.** A contratada compromete se a todos os termos da TOMADA DE PREÇO Nº. \_\_\_\_/2022.

**CLÁUSULA SEXTA: DAS OBRIGAÇÕES DA CONTRATANTE:**

- 6.1.** Além de outras decorrentes de normas legais e da natureza do presente contrato, são obrigações da Contratante;
- 6.1.1.** Efetuar os pagamentos devidos a contratada, conforme estabelecido neste edital;
- 6.1.2.** Notificar a CONTRATADA, imediatamente, sobre as faltas e defeitos observados na execução do contrato.
- 6.1.3.** Reter os tributos e contribuições sobre os pagamentos efetuados, utilizando-se as alíquotas previstas para cada tipo de serviço, conforme legislação.
- 6.1.4.** Aplicar penalidades, conforme o caso.
- 6.1.5.** Prestar as informações e os esclarecimentos que venham a ser solicitado pela contratada;
- 6.1.6.** Aplicar as penalidades por descumprimento do pactuado no instrumento contratual;
- 6.1.7.** Comunicar à contratada, o mais prontamente possível, qualquer anormalidade observada na prestação dos serviços;



**ESTADO DO MARANHÃO**  
**PREFEITURA MUNICIPAL DE BARRA DO CORDA**

**6.1.8.** Exigir o cumprimento de todas as obrigações assumidas pela CONTRATADA de acordo com as cláusulas contratuais e os termos de sua proposta;

**6.1.9.** Aceitar ou recusar os motivos alegados pela CONTRATADA para figurar caso fortuito ou força maior, dando, por escrito, razões de sua eventual aceitação ou recusa, no prazo máximo e improrrogável de 05 (cinco) dias consecutivos, a contar da data do recebimento dos documentos de comprovação.

**CLÁUSULA SETIMA: FONTES DE RECURSOS E DOTAÇÃO ORÇAMENTÁRIA:**

**7.1.** As despesas decorrentes com a execução dos serviços, objetos desta licitação, correrão por conta das seguintes dotações:

<b>DOTAÇÃO ORÇAMENTÁRIA</b>	<b>PROJET. ATIVIDADE</b>	<b>PROJET. ATIVIDADE</b>	<b>ELEMENTO DE DESPESA</b>	<b>FONTE RECURSO</b>
15.451.1002.2048.0000	2048	Man. E funcionamento da Sec. De infraestrutura	3.3.90.39	Recursos ordinários

**CLÁUSULA OITAVA: DAS CONDIÇÕES DE PAGAMENTO:**

**8.1.** O pagamento será efetuado após a entrega no protocolo da Prefeitura Municipal de Barra do Corda – MA, a nota fiscal referente à parcela dos serviços executados, de acordo com o serviço prestado, conforme termo de referência, devidamente atestada pelo gestor do contrato a ser designado pela administração.

**8.2.** O pagamento do preço contratual deverá guardar estreita relação com a execução dos serviços contratados o qual deverá ser realizado nas etapas conforme termo de referência.

**8.3.** Nenhum pagamento será efetuado à CONTRATADA enquanto pendente de liquidação qualquer obrigação financeira que lhe caiba, sem prejuízo do que a referida obrigação pendente poderá ser descontada do pagamento devido pela PMBDC-MA, pagando-se então, apenas o saldo, se houver.

**8.4.** A Contratada entregará, obrigatoriamente, junto com a nota fiscal de prestação de serviços, à Secretaria gestora deste contrato, como condição para a efetivação do pagamento, os seguintes documentos:

a) Solicitação de pagamento e respectiva fatura e Nota Fiscal (emitida de acordo com o cronograma de execução);



**ESTADO DO MARANHÃO**  
**PREFEITURA MUNICIPAL DE BARRA DO CORDA**

- b) Cópia do contrato e da ordem de serviços emitida pela contratante;
- c) planilha detalhada dos serviços executados;
- d) Certidão de regularidade fiscal da empresa, perante o âmbito federal, estadual e municipal.

**8.5.** A liberação do pagamento ficará condicionada à apresentação da documentação exigida acima. No caso de irregularidade na emissão dos documentos descritos no item anterior, o prazo de pagamento será contado a partir de sua reapresentação, desde que devidamente regularizados.

**8.6.** Deverá ser destacado também, na nota fiscal, o percentual, relativo ao ISSQN (Imposto sobre Serviços de Qualquer Natureza) e relativo ao IRRF (Imposto de Renda Retido na Fonte).

**8.8.** Nenhum pagamento será efetuado à CONTRATADA enquanto pendente de liquidação qualquer obrigação financeira que lhe caiba, sem prejuízo do que a referida obrigação pendente poderá ser descontada do pagamento devido pela PMBDC/MA, pagando-se então, apenas o saldo, se houver.

**8.9.** O pagamento referente a cada medição será liberado mediante comprovação, pela contratada, da Regularidade Fiscal, nos termos do edital.

**CLÁUSULA NONA: REAJUSTAMENTO DE PREÇOS:**

**9.1.** Os preços contratuais poderão ser reajustados com periodicidade anual, nos termos da Lei no 10.192, de 14 de fevereiro de 2010, tomando-se por base a data da proposta, pela variação de Índices Nacionais, calculados pela Fundação Getúlio Vargas e publicados na seção de Índices Econômicos da revista "Conjuntura Econômica" da FGV, pela seguinte fórmula:

**$R = V(I - I_0)/I_0$** , onde:

Sendo: R = Valor do reajuste procurado; V = Valor contratual da /serviço a ser reajustado;  $I_0$  = Índice inicial - refere-se ao índice de custos do mês correspondente à data fixada para entrega da proposta, *pro rata dia*; I = Índice relativo à data do reajuste, *pro rata dia*.  **$R = V [ I - I_0 / I_0 ]$**

a) O índice de reajuste empregado na fórmula acima será o Índice Nacional da Construção Civil – Coluna 35 - calculado e publicado pela Fundação Getúlio Vargas na revista Conjuntura Econômico.

b) Ocorrendo a hipótese de alteração do prazo de reajuste estabelecido no Edital, o Contrato decorrente desta TOMADA DE PREÇO, se adequará de pronto às condições que vierem a ser estabelecidas pelo Poder Executivo ou Legislativo, no tocante à política econômica brasileira, se delas divergentes.



**ESTADO DO MARANHÃO**  
**PREFEITURA MUNICIPAL DE BARRA DO CORDA**

**9.2.** Em caso de atraso na execução das s/serviços atribuível à licitante adjudicatária, os preços contratuais serão reajustados pela fórmula estabelecida no subitem precedente, obedecendo-se os seguintes critérios:

a) Se os índices aumentarem prevalecerão aqueles vigentes nas datas em que a etapa das s/serviços seria realizada de conformidade com o programado no cronograma físico-financeiro;

b) Se os índices diminuírem prevalecerão aqueles vigentes nas datas em que as s/serviços forem executadas.

**CLÁUSULA DÉCIMA: DOS TRIBUTOS:**

Todos os tributos que incidirem ou vierem a incidir sobre este Contrato ou sobre os serviços contratados, correrão por conta exclusiva da CONTRATADA e deverão ser pagos nas épocas devidas.

**PARÁGRAFO ÚNICO** - No caso de criação de novos tributos ou alteração nas alíquotas de tributos existentes, os preços sobre os quais incidirem esses tributos serão revistos a partir da época em que ocorrer a alteração da legislação tributária, aumentando-se ou reduzindo-se aqueles preços da maneira apropriada.

**CLÁUSULA DÉCIMA PRIMEIRA: DOS PRAZOS:**

**11.1.** O prazo para execução dos serviços objeto desta TOMADA DE PREÇO será conforme cronograma físico financeiro, em conformidade com o Projeto Básico estabelecido pela PMBC, contados a partir da assinatura do contrato.

**11.2.** O prazo previsto para início da execução do objeto é de até 05 (cinco) **dias** corridos, contados do recebimento da assinatura do contrato, podendo ser prorrogado mediante solicitação expressa, devidamente justificada e aceita pela **CONTRATANTE**, nos termos da Lei nº 8.666/93 e suas alterações;

**11.3.** A autoridade competente emitirá a Ordem de Serviço em até 02 (dois) dias úteis, contados da assinatura do Contrato;

**11.4.** O prazo de vigência do presente contrato será de 12 (doze) meses, após a sua assinatura.

**11.5.** Os prazos poderão ser prorrogados, mantidas as demais cláusulas do Contrato e assegurada a manutenção de seu equilíbrio econômico-financeiro, de conformidade com o disposto no § 1º do Art. 57, da Lei nº 8.666/93 e suas alterações, desde que justificado por escrito e devidamente aprovado pela PMBDC/MA.



ESTADO DO MARANHÃO  
PREFEITURA MUNICIPAL DE BARRA DO CORDA

**CLÁUSULA DÉCIMA SEGUNDA: DA FISCALIZAÇÃO:**

12.1. A fiscalização da execução dos serviços será exercida por um fiscal, designado pela contratante, que poderá ser assessorado por profissional ou empresa especializada na execução do controle quantitativo e qualitativo, e no acompanhamento dos trabalhos;

12.2. Sem prejuízo de plena responsabilidade da CONTRATADA perante terceiros, todos os serviços contratados estarão sujeitos a mais ampla e irrestrita inspeção dentro do horário normal de trabalho, em toda área abrangida pelos serviços, por pessoas devidamente credenciadas pela PMBDC/MA;

**CLÁUSULA DÉCIMA TERCEIRA: DAS PENALIDADES:**

13.1. As penalidades administrativas aplicáveis à CONTRATADA, por inadimplência, estão previstas nos arts. 81, 87, 88 e seus parágrafos, todos da Lei nº 8.666/93.

13.2. A recusa da adjudicatária em assinar o contrato, sem justificativa aceita pela Administração, dentro do prazo estabelecido, implicará a imposição de multa correspondente a 10% (dez por cento) do valor da proposta, reajustado pelo último índice conhecido na data da aplicação da pena, e demais sanções previstas no artigo 87 da Lei Federal nº 8.666/93, a critério da Administração.

13.3. O valor da multa será atualizado monetariamente de acordo com o índice de reajustamento contratual.

13.4. A Contratada responderá administrativamente pela qualidade e eficiência da por ela executado, e essa se estenderá até a finalização dos serviços.

13.5. A verificação, durante a realização dos serviços de quaisquer falhas que importem em prejuízo à Administração ou terceiros, serão consideradas como inexecução parcial do contrato.

13.6. Será a empresa responsabilizada administrativamente por falhas ou erros na execução dos serviços que vierem a acarretar prejuízos a PMBDC/MA, sem exclusão da responsabilidade criminal e civil por danos morais ou físicos a terceiros, nos termos da Lei.

13.7. Com fundamento nos artigos 86 e 87 da Lei n.º 8.666/93, a CONTRATADA ficará sujeita, no caso de atraso injustificado, assim considerado pela Administração, inexecução parcial ou inexecução total da obrigação, sem prejuízo das responsabilidades civil e criminal, assegurada a prévia e ampla defesa, às seguintes penalidades:

I - advertência;



**ESTADO DO MARANHÃO**  
**PREFEITURA MUNICIPAL DE BARRA DO CORDA**

II - multa sobre o valor total do contrato, recolhida no prazo de 15 (quinze) dias, contados da comunicação oficial, cujos percentuais estão definidos neste instrumento convocatório;

III - suspensão temporária do direito de participar de licitação e impedimento de contratar com a Administração, pelo prazo de até 2 (dois) anos;

IV - declaração de inidoneidade para licitar ou contratar com a Administração Pública enquanto perdurarem os motivos determinantes da punição ou até que seja promovida a reabilitação perante a própria autoridade que aplicou a penalidade, que será concedida sempre que a **licitante** ressarcir a Administração da PMBDC/MA pelos prejuízos resultantes e após decorrido o prazo da sanção aplicada com base no subitem anterior.

**13.8.** As sanções de multa podem ser aplicadas à CONTRATADA juntamente com a de advertência, suspensão temporária do direito de participar de licitação com a Administração e impedimento de licitar e contratar com a União, Estados, Distrito Federal e Municípios; e poderão ser descontadas do pagamento a ser efetuado.

**13.9.** Nos casos de fraude na execução do contrato cabe a declaração de inidoneidade para licitar ou contratar com a Administração Pública.

**CLÁUSULA DÉCIMA QUARTA: DAS MULTAS ADMINISTRATIVAS:**

**14.1.** Nos casos de inadimplemento ou inexecução total do contrato, por culpa exclusiva da CONTRATADA, cabe a aplicação da penalidade de suspensão temporária do direito de contratar com a Administração, além de multa de 10% (dez por cento) do valor do contrato, independente de rescisão unilateral e demais sanções previstas em lei;

**14.2.** Nos casos de inexecução parcial dos serviços, será cobrada multa de 2% (dois por cento) do valor da parte não executada do contrato, sem prejuízo da responsabilidade civil e perdas das garantias contratuais.

**14.3.** O atraso injustificado na execução do contrato sujeitará o contratado à multa de mora, será cobrada multa 5% (dois por cento) incidentes sobre o valor da etapa ou fase em atraso.

**14.3.1.** Se a multa for de valor superior ao valor da garantia prestada, além da perda desta, responderá o contratado pela sua diferença, a qual será descontada dos pagamentos eventualmente devidos pela Administração ou ainda, quando for o caso, cobrada judicialmente. (Art. 86, § 3º da Lei Federal 8.666/93).

**14.4.** As multas e demais penalidades aqui prescritas serão aplicadas sem prejuízo das sanções civis ou penais cabíveis ou de processo Administrativo.



ESTADO DO MARANHÃO  
PREFEITURA MUNICIPAL DE BARRA DO CORDA

**CLÁUSULA DÉCIMA QUINTA: DA INEXECUÇÃO E RESCISÃO DO CONTRATO:**

**15.1.** A inexecução total ou parcial do contrato enseja a sua rescisão, com as consequências contratuais e as previstas em lei ou regulamento. *(Art. 77, da Lei Federal 8.666/93).*

**15.2.** O Contrato a ser celebrado poderá ser rescindido na forma dos artigos 78 e 79 da lei 8.666/93, nos casos:

- I - O não cumprimento de cláusulas contratuais, especificações, projetos ou prazos;
- II - O cumprimento irregular de cláusulas contratuais, especificações, projetos e prazos;
- III - A lentidão do seu cumprimento, levando a Administração a comprovar a impossibilidade da conclusão da , do serviço ou do fornecimento, nos prazos estipulados;
- IV - o atraso injustificado no início dos serviços ou fornecimento;
- V - a paralisação dos serviços ou do fornecimento, sem justa causa e prévia comunicação à Administração;
- VI - a subcontratação total ou parcial do seu objeto, a associação do contratado com outrem, a cessão ou transferência, total ou parcial, bem como a fusão, cisão ou incorporação, não admitidas no edital e no contrato;
- VII - o desatendimento das determinações regulares da autoridade designada para acompanhar e fiscalizar a sua execução, assim como as de seus superiores;
- VIII - O cometimento reiterado de faltas na sua execução, anotadas na forma do § 1º do art. 67 desta Lei;
- IX - A decretação de falência ou a instauração de insolvência civil;
- X - A dissolução da sociedade ou o falecimento do contratado;
- XI - A alteração social ou a modificação da finalidade ou da estrutura da empresa, que prejudique a execução do contrato;



**ESTADO DO MARANHÃO**  
**PREFEITURA MUNICIPAL DE BARRA DO CORDA**

XII - Razões de interesse público, de alta relevância e amplo conhecimento, justificadas e determinadas pela máxima autoridade da esfera administrativa a que está subordinado o contratante e exaradas no processo administrativo a que se refere o contrato;

XIII - A supressão, por parte da Administração, dos serviços ou compras, acarretando modificação do valor inicial do contrato além do limite permitido no § 1º do art. 65 desta Lei;

XIV - a suspensão de sua execução, por ordem escrita da Administração, por prazo superior a 120 (cento e vinte) dias, salvo em caso de calamidade pública, grave perturbação da ordem interna ou guerra, ou ainda por repetidas suspensões que totalizem o mesmo prazo, independentemente do pagamento obrigatório de indenizações pelas sucessivas e contratualmente imprevistas desmobilizações e mobilizações e outras previstas, assegurado ao contratado, nesses casos, o direito de optar pela suspensão do cumprimento das obrigações assumidas até que seja normalizada a situação;

XV - o atraso superior a 90 (noventa) dias dos pagamentos devidos pela Administração decorrentes de s, serviços ou fornecimento, ou parcelas destes, já recebidos ou executados, salvo em caso de calamidade pública, grave perturbação da ordem interna ou guerra, assegurado ao contratado o direito de optar pela suspensão do cumprimento de suas obrigações até que seja normalizada a situação;

XVI - A não liberação, por parte da Administração, de área, local ou objeto para execução de serviço ou fornecimento, nos prazos contratuais, bem como das fontes de materiais naturais especificadas no projeto;

XVII - A ocorrência de caso fortuito ou de força maior, regularmente comprovada, impeditiva da execução do contrato.

XVIII – Descumprimento do disposto no inciso V do art. 27, sem prejuízo das sanções penais cabíveis.

**15.3.** Os casos de rescisão contratual serão formalmente motivados nos autos do processo, assegurado o contraditório e a ampla defesa.

**15.4.** A rescisão do contrato poderá ser:

I - Determinada por ato unilateral e escrito da Administração, nos casos enumerados nos incisos I a XII e XVII do Item anterior;



**ESTADO DO MARANHÃO**  
**PREFEITURA MUNICIPAL DE BARRA DO CORDA**

II - Amigável, por acordo entre as partes, reduzida a termo no processo da licitação, desde que haja conveniência para a Administração;

III - Judicial, nos termos da legislação;

**15.5.** A rescisão administrativa ou amigável deverá ser precedida de autorização escrita e fundamentada da autoridade competente.

**15.6.** Quando a rescisão ocorrer com base nos itens XII a XVII da cláusula **16.2** sem que haja culpa do contratado, será este ressarcido dos prejuízos regularmente comprovados que houver sofrido, tendo ainda direito a:

I - pagamentos devidos pela execução do contrato até a data da rescisão;

II - pagamento do custo da desmobilização.

**CLÁUSULA DÉCIMA SEXTA: DA SUBCONTRATAÇÃO E SUB-ROGAÇÃO:**

**16.1.** O licitante contratado não poderá ceder sub-rogar, parcial ou totalmente as s e serviços objeto deste Edital, poderão, no entanto, subcontratar com microempresas e empresas de pequeno porte mediante prévia autorização, por escrito, observando-se, quando concedida autorização para subcontratação, celebrar com o terceiro a quem subcontratar contrato com inteira obediência aos termos do Contrato original firmado com o Município de Barra do Corda – MA e sob a sua inteira e exclusiva responsabilidade no mínimo 5% (cinco) por cento e não poderá ultrapassar de 6% (seis) por cento do valor do objeto contratado, na forma determinada pelo Município de Barra do Corda – MA.

**16.2.** A empresa contratada compromete-se a substituir a subcontratada, no prazo máximo de 05 (cinco) dias, na hipótese de extinção da subcontratação, mantendo o percentual originalmente contratado até a sua execução total, notificando o órgão ou entidade contratante, sob pena de rescisão, sem prejuízo das sanções cabíveis.

**16.3.** A empresa contratada responsabiliza-se pela padronização, compatibilidade, gerenciamento centralizado e qualidade da subcontratação.

**16.4.** No caso de subcontratação, deverá ficar demonstrado e documentado que esta somente abrangerá etapas dos serviços, ficando claro que a subcontratada apenas reforçará a capacidade técnica da CONTRATADA, que executará, por seus próprios meios, o principal do serviço de que trata este Edital, assumindo a responsabilidade direta e integral pela qualidade dos serviços contratados.



**ESTADO DO MARANHÃO**  
**PREFEITURA MUNICIPAL DE BARRA DO CORDA**

**16.5.** A assinatura do contrato caberá somente à empresa vencedora, por ser a única responsável perante a PMBC - MA, mesmo que tenha havido apresentação de empresa a ser subcontratada para a execução de determinados serviços integrantes desta licitação.

**16.6. A CONTRATADA** ao requerer autorização para subcontratação de parte dos serviços deverá comprovar perante a Administração a regularidade jurídico/fiscal e trabalhista de sua subcontratada, respondendo, solidariamente com esta, pelo inadimplemento destas quando relacionadas com o objeto do contrato.

**16.7.** A relação que se estabelece na assinatura do contrato é exclusivamente entre a PMBDC/MA e a Contratada, não havendo qualquer vínculo ou relação de nenhuma espécie entre a PMBDC/MA e a subcontratada, inclusive no que pertine a medição e pagamento direto a subcontratada, com exceção das Microempresas e Empresas de Pequeno Porte (EPP), para as quais os empenhos e pagamentos referentes às parcelas subcontratadas serão destinados diretamente.

**16.8.** Não será permitida a subcontratação quando a vencedora do certame for:

- a) Microempresa ou empresa de pequeno porte;
- b) Consórcio composto em sua totalidade por microempresas e empresas de pequeno porte, respeitado o disposto no art. 33 da Lei nº 8.666, de 1993;
- c) Consórcio composto parcialmente por microempresas ou empresas de pequeno porte com participação igual ou superior ao percentual exigido de subcontratação.

**CLÁUSULA DÉCIMA SÉTIMA: DO RECEBIMENTO DOS SERVIÇOS:**

**17.1.** A fiscalização receberá os serviços:

a) **O Recebimento será provisório**, concluídos os serviços, após comunicação formal por escrito do adimplemento pelo licitante contratado, a PMBDC/MA procederá ao recebimento provisório do objeto, pela FISCALIZAÇÃO, mediante termo circunstanciado.

b) **. Definitivamente**, por servidor ou comissão designada pela autoridade competente, mediante termo circunstanciado, assinado pelas partes, após o decurso do prazo de observação, ou vistoria que comprove a adequação do objeto aos termos contratuais, observando o disposto no Artigo 69, da Lei 8.666/93.

**17.2.** O recebimento provisório ou definitivo não exclui a responsabilidade civil pela qualidade e segurança dos serviços objeto da Licitação que originou o presente Contrato, e nem ético-profissional pela perfeita execução do mesmo, dentro dos limites estabelecidos pela Lei ou pelo Contrato.



**ESTADO DO MARANHÃO**  
**PREFEITURA MUNICIPAL DE BARRA DO CORDA**

17.3. O Contratado compromete-se a entregar os serviços que lhe for adjudicado, em acordo com o Plano de Trabalho e Cronograma de Execução, Memorial Descritivo, Cronograma Físico Financeiro da TOMADA DE PREÇO N° \_\_\_/2022.

17.4. O recebimento dos serviços, após sua execução e conclusão, obedecerá ao disposto nos Artigos 73 a 76 da Lei n° 8.666, de 21.06.93 e suas alterações posteriores.

**CLÁUSULA DÉCIMA OITAVA: DOS ACRESCIMOS OU SUPREÇÃO**

18.1. A Prefeitura Municipal de Barra do Corda – MA, reserva-se o direito de aumentar ou reduzir o valor inicial atualizado do Contrato em até 25% (vinte e cinco por cento), previstos no parágrafo 1º, do art. 65, da Lei n° 8.666/93, sem que dessa decisão caiba, às licitantes, direito a qualquer indenização.

**CLÁUSULA DÉCIMA NONA: DOS CASOS OMISSOS**

19.1. Os casos omissos ou situações não explicitadas nas cláusulas deste Instrumento serão decididos pela **CONTRATANTE**, segundo as disposições contidas na Lei n. ° 8.666, de 21 de junho de 1993 e suas alterações posteriores, demais regulamentos complementando suas cláusulas, pelos preceitos de direito público, aplicando--lhe supletivamente os princípios da Teoria Geral dos Contratos e as disposições de direito privado.

**CLÁUSULA VIGÉSIMA: DOS ANEXOS**

20.1. Fica fazendo parte integrante deste contrato, naquilo em que não lhe contrariar expressamente, o **Processo Licitatório** modalidade TOMADA DE PREÇO n° \_\_\_/2022, devidamente homologada, por despacho datado de \_\_\_/\_\_\_/\_\_\_, e, em especial, a proposta de preço da **CONTRATADA**, ao qual está plenamente vinculado.

**CLÁUSULA VIGÉSIMA PRIMEIRA: DO FORO**

20.1. Fica eleito o Foro da Comarca de Barra do Corda – MA, com renúncia de qualquer outro por mais privilegiado que seja para dirimir as questões resultantes deste contrato.

20.2. As partes declaram estar de pleno acordo com as condições deste contrato, firmando-o em três vias de igual teor e forma, na presença das testemunhas abaixo identificadas e que estes assinam.

Barra do Corda – MA, \_\_\_ de \_\_\_\_\_ de 2022.



ESTADO DO MARANHÃO  
PREFEITURA MUNICIPAL DE BARRA DO CORDA

---

Contratado

Nome/CNPJ

---

CONTRATANTE

TESTEMUNHAS:

---

NOME/CPF:

---

NOME/CPF:



ESTADO DO MARANHÃO  
PREFEITURA MUNICIPAL DE BARRA DO CORDA

ANEXO III

DECLARAÇÃO DE FATO SUPERVENIENTE IMPEDITIVO DE HABILITAÇÃO

(MODELO)

(Nome da Empresa), CNPJ N° \_\_\_\_\_, sediada (endereço completo),  
Declara, sob as penas da Lei n. 8.666/93, que até a presente data inexistem fatos impeditivos para sua  
habilitação no presente processo licitatória (indicar o nº desta TOMADA DE PREÇO), e que contra ela  
não existe nenhum pedido de insolvência/falência ou concordata, ciente da obrigatoriedade de declarar  
ocorrências posteriores.

.....  
(Local/data)

.....  
(Representante legal/CPF/RG)



ESTADO DO MARANHÃO  
PREFEITURA MUNICIPAL DE BARRA DO CORDA

ANEXO IV

DECLARAÇÃO DE QUE NÃO EMPREGA MENOR

....., inscrito no CNPJ nº ..... por  
intermédio de seu representante legal o(a)  
Sr(a)..... portador (a)  
da Carteira de Identidade nº..... e do CPF nº..... DECLARA, para fins do  
disposto no inciso V do art. 27 da Lei nº 8.666, de 21 de junho de 1993, acrescido pela Lei nº 9.854,  
de 27 de outubro de 1999, que não emprega menor de dezoito anos em trabalho noturno, perigoso ou  
insalubre e não emprega menor de dezesseis anos.

Ressalva: emprega menor, a partir de quatorze anos, na condição de aprendiz ( ).

.....  
(Data)

.....  
(Representante legal)



ESTADO DO MARANHÃO  
PREFEITURA MUNICIPAL DE BARRA DO CORDA

ANEXO V

DECLARAÇÃO DE CUMPRIMENTO DOS REQUISITOS À QUALIFICAÇÃO DE  
MICROEMPRESA (ME) OU EMPRESA DE PEQUENO PORTE (EPP)

(MODELO)

A empresa..... (razão social do licitante) com endereço na ....., inscrito no CNPJ/MF sob o número ....., vem, pelo seu representante legal infra-assinado declarar, sob as penas da Lei, que cumpre os requisitos estabelecidos no art.3º da Lei Complementar nº123, de 14 de dezembro de 2006 e, que a empresa está apta a usufruir do tratamento favorecido estabelecido nos artigos 42º a 49º da referida Lei.

.....  
Local e data

.....  
nome/ qualificação e n.º da identidade do declarante



ESTADO DO MARANHÃO  
PREFEITURA MUNICIPAL DE BARRA DO CORDA

ANEXO VI

DECLARAÇÃO DE CONHECIMENTO E ACEITAÇÃO DO TEOR DO EDITAL

Ref. TOMADA DE PREÇO N° \_\_\_\_/2022 – PMBC/MA.

Processo Administrativo N° 119/2022 – PMBC/MA

\_\_\_\_\_, inscrito no CNPJ  
n° \_\_\_\_\_,

por intermédio de seu representante legal o (a) Sr. \_\_\_\_\_

portador (a) da Carteira de Identidade n° \_\_\_\_\_ e do CPF n° \_\_\_\_\_,  
DECLARA, por seu representante legal infra-assinado que conhece e aceita o inteiro teor completo do  
edital desta TOMADA DE PREÇO, ressalvado o direito recursal, bem como de que recebeu todos os  
documentos e informações necessárias para o cumprimento integral das obrigações desta licitação.

Local e data, \_\_\_\_ de \_\_\_\_\_ de \_\_\_\_\_.

\_\_\_\_\_  
Assinatura e carimbo do CNPJ

**DA:** ASSESSORIA JURIDICA DA COMISSÃO PERMANENTE DE LICITAÇÃO

**PARA:** COMISSÃO PERMANENTE DE LICITAÇÃO – CPL

**TOMADA DE PREÇO nº \_\_\_/2022**

**PROCESSO ADMINISTRATIVO nº 199/2022/PMBC/MA.**

**OBJETO: CONTRATAÇÃO DE EMPRESA PARA PRESTAÇÃO DE SERVIÇOS DE REFORMA DO MERCADO PUBLICO MUNICIPAL, LOCALIZADO NA RUA CEL. MANOEL JOSE SALOMAO, BAIRRO CENTRO NO MUNICIPIO DE BARRA DO CORDA-MA.**

### PARECER JURÍDICO

Princípio da Legalidade. Exame da Minuta de Edital, Minuta de Contrato e anexos. Art. 38, parágrafo único, da Lei nº 8.666/93. Observância das prescrições previstas no artigo 22, Inciso II, §2º C/C artigo 23, Inciso I, Alínea "B" C/C Artigo 38, Parágrafo Único da Lei nº 8.666/93. Controle Preventivo de Legalidade. Cumprimento das Normas e Princípios Norteadores da Licitação.

#### **1. OBJETO DA CONSULTA**

Trata – se de consulta formulada pela Comissão Permanente de Licitação acerca da legalidade das regras e condições fixadas na minuta do Edital e Contrato referente ao Procedimento Licitatório na Modalidade **TOMADA DE PREÇO, DO TIPO MENOR PREÇO GLOBAL, com** fundamento no Artigo 22, inciso II, § 2º c/c o artigo 23, inciso I, alínea "b", da Lei nº 8666/93, para contratação de empresa para prestação de serviços de reforma do Mercado Público Municipal, localizado a Rua Cel. Manoel Jose Salomão, Bairro Centro no Município de Barra do Corda-MA

Dado a característica e complexidade dos serviços, a contratação deverá ocorrer mediante procedimento licitatório, na modalidade **Tomada de Preço do Tipo Menor Preço Global**.

Na oportunidade, antes de adentrar no mérito, cumpre-nos informar que, a presente manifestação jurídica tem o escopo de assistir a autoridade assessorada no controle interno da legalidade administrativa dos atos a serem praticados ou já efetivados. Ela envolve, também, o exame prévio e conclusivo dos textos das Minutas dos Editais e seus anexos.

Vale Ressaltar que os preços estimados do objeto a serem contratados através da presente licitação não se mostra tarefa afeta a este órgão de assessoramento jurídico, motivo pelo qual, não será objeto de análise.

É o importante a relatar.

## 2. DA ANÁLISE DA MINUTA DO EDITAL E CONTRATO

Instada a se manifestar, a Assessoria Jurídica da Pasta vem por meio deste apresentar parecer acerca da pretensão postulada pelo interessado, bem como verificação da análise dos autos, com base nos dispositivos legais e em conformidade com o atual entendimento jurisprudencial dos Tribunais.

Antes de adentrarmos ao mérito do presente parecer, é de ser verificado que a condução da análise técnica jurídica é vinculada à atividade prevista legalmente da função da advocacia, em especial conforme disposto na Lei Federal n. 8.906/94, que estabelece o Estatuto da Advocacia e da OAB.

Nesta forma, para a confecção do presente instrumento, é de ser observada a intenção do profissional e o seu caráter opinativo (Art. 2º, § 3º da Lei referida), corroborado este entendimento pela liberdade administrativa do responsável, gestor, já que este poderá ou não seguir a opinião técnica segundo sua conveniência e finalidade.

Cumpra esclarecer que o parecer emitido por procurador ou advogado de órgão da administração pública não é ato administrativo, e sim uma opinião emitida pelo operador do Direito, opinião técnico-jurídica que orientou o administrador na tomada de decisão, na prática do ato administrativo.

Trata-se, assim, de opinião não vinculante, a qual o administrador não estava adstrito. Esse entendimento é compartilhado por Hely Lopes Meirelles, que pontua:

"O parecer tem caráter meramente opinativo, não vinculado a Administração ou os particulares à sua motivação ou conclusões, salvo se aprovado por ato subsequente. Já então, o que subsiste como ato administrativo não é parecer, mas, sim, o ato de sua aprovação"[2]

Perfilha, ainda, a mesma posição, a professora Maria Silva Zanella Di Pietro, que assevera:

"Quando a lei o exige como pressuposto para a prática de ato final. A obrigatoriedade diz respeito à solicitação do parecer (o que não lhe imprime caráter vinculante). Por exemplo, uma lei que exija parecer jurídico sobre todos os recursos encaminhados ao chefe do Executivo; embora haja obrigatoriedade de ser emitido o parecer sob pena de ilegalidade do ato final, ele não perde o seu caráter opinativo".

Neste sentido, cabe a ressalva técnica de que ao gestor público é livre na condução da Administração Pública, subordinando-se, contudo, às vertentes das normas de regência, em especial, os Princípios Constitucionais do Direito Administrativo.

Assim, considerando a presente peça como opinião técnica, cabe ao gestor proceder aos demais atos conforme sua conveniência, ficando o mesmo livre para deferir ou indeferir o pedido formulado nestes autos pelo Interessado, independentemente da opinião final do presente parecer.

Feita essa ressalva, passemos a análise do pedido.

O presente parecer tem o intuito de atender à solicitação feita pela Comissão Permanente de Licitação, para análise da Minuta do Edital e seus anexos, pertinentes ao processo de Licitação, a ser realizado na modalidade TOMADA DE PREÇO Nº \_\_/ PMBC/MA, do tipo **Menor preço Global**, cujo objetivo é plenamente justo e louvável.

O fundamento legal decorre da interpretação do art. 38, VI da Lei nº 8.666/93, vejamos:

**Art. 38. O procedimento da licitação será iniciado com a abertura de processo administrativo, devidamente autuado, protocolado e numerado, contendo a autorização respectiva, a indicação sucinta de seu objeto e do recurso próprio para a despesa, e ao qual serão juntados oportunamente:**

**VI- Pareceres técnicos ou jurídicos emitidos sobre a licitação, dispensa ou inexigibilidade.**

**Parágrafo Único: As minutas de editais de licitação, bem como as dos contratos, acordos, convênios ou ajustes devem ser previamente examinadas e aprovadas por assessoria jurídica da Administração.**

Esse exame prévio almeja preservar a necessária e indispensável legalidade dos atos da Administração, impedindo o surgimento de situação que em descompasso com o regime Jurídico vigente, estejam amoldadas no padrão de conduta imposto ao Gestor da coisa pública.

Em regra, todos os contratos firmados pela Administração Pública são precedidos de processo licitatório, conforme preceitua o inciso XXI do artigo 37 da Constituição Federal.

O artigo 22 da Lei 8.666/93 descreve as principais modalidades de licitação originalmente existentes, dando a cada uma delas particularidades

bem definidas. Nesse sentido, o presente parecer busca traçar pontos legais a respeito desta modalidade **Tomada de Preço** do tipo **Menor Preço Global**.

**Art. 22: São modalidades de Licitação:**

**II- Tomada de Preços**

**§2º- Tomada de Preços é a modalidade de licitação entre interessados devidamente cadastrados ou que atenderem a todas as condições exigidas para cadastramento até o terceiro dia anterior à data do recebimento das propostas, observada a necessária qualificação.**

Recentemente, foi publicado o Decreto 9.412/18 de 18 de Junho de 2018 que atualiza os valores das modalidades previstas na Lei 8.666/93, valores estes congelados desde maio de 1998.

Observa-se que a referida modalidade licitatória é utilizada para a realização de obras e serviços de engenharia cujo teto corresponda ao valor de R\$ 3.300.000,00 (três milhões e trezentos mil reais) e para compras e serviços ate o limite de R\$ 1.430.000,00 (um milhão quatrocentos e trinta mil reais), vejamos:

Art. 23. As modalidades de licitação a que se referem os incisos I a III do artigo anterior serão determinadas em função dos seguintes limites, tendo em vista o valor estimado da contratação:

I- Para obras e serviços de engenharia:

b) tomada de preços- até 3.300.000,00 (três milhões e trezentos mil reais).

O valor estimado da compra ou serviço a ser contratado, para efeito de contratação de empresa para prestação de serviços de reforma do Mercado Público Municipal, localizado a Rua Cel. Manoel Jose Salomão Bairro Centro no Município de Barra do Corda-MA, cujo valor global é de **R\$ 475.421,28 (quatrocentos e setenta e cinco mil, quatrocentos e vinte e um reais e vinte e oito centavos)**.

Portanto a modalidade Tomada de Preços poderá ser utilizada.

O edital não representa qualquer ofensa ao Princípio da Legalidade e também não há o que se falar em violação ao Princípio da Economicidade e Igualdade, uma vez que foi obedecido em todos os seus termos.

Por este motivo, a Constituição Federal em seu artigo 37 estabelece que, a Administração Pública observara os Princípios da Legalidade, Impessoalidade, Moralidade, Publicidade e Eficiência.

Considerando a necessidade de otimização, racionalização e agilização no gerenciamento dos contratos administrativos, toda licitação deve ser pautada em Princípios e regras previstos no texto constitucional.

Nesse contexto, segundo se infere do artigo 3º da Lei Federal nº 8,666/93:

**Artigo 3º- A licitação destina-se a garantir a observância do princípio constitucional da isonomia, a seleção da proposta mais vantajosa para a administração e a promoção do desenvolvimento nacional sustentável e será processada e julgada em estrita conformidade com os princípios básicos da legalidade, da impessoalidade, da probidade administrativa, da vinculação ao instrumento convocatório, do julgamento objetivo e dos que lhe são correlatos.**

Ao analisarmos a Minuta de Contrato, verificamos que estão presentes todas as cláusulas necessárias, elencadas pelo Artigo 55 da Lei 8.666/93, estando em conformidade com a Legislação em vigor.

Feita as observações necessárias, concluímos que, do ponto de vista jurídico, até o presente momento, conforme consta dos autos não há óbice à viabilização do Processo Licitatório pretendido, estando preenchidos os requisitos do Artigo 40 da Lei 8.666/93 e demais Legislações Pertinentes.

Conforme o dispositivo do artigo 40 e seguintes incisos da Lei 8666/93, dispõe que:

**“O edital conterà no preambulo o numero de ordem em serie anual, o nome da repartiçõ interessada e de seu setor, a modalidade, o regime de execuçõ e o tipo da licitaçõ, a mençõ de que sera regida por esta Lei, o Local, dia e hora para recebimento da documentaçõ e proposta, bem como para inicio da abertura dos envelopes(...)”**

Nesse sentido a Comissão Permanente de Licitação respeitou o dispositivo claramente exposto no artigo 40 e seguintes incisos, motivo pelo qual é vedado admitir, prever, incluir ou tolerar nos atos de convocação, cláusulas e condições que comprometam, restrinjam ou frustrem o caráter competitivo.

Assim, considerando que o objeto para a contratação de empresa para prestação de serviços de Reforma do Mercado Público Municipal, localizado a Rua Cel. Manoel Jose Salomão, Bairro Centro no Município de Barra do Corda –MA, com coordenadas conforme Projeto, Planilha Orçamentaria e Memorial Descritivo em anexo, é forçoso concluir pela possibilidade legal da modalidade **Tomada de Preço do Tipo Menor Preço Global**, uma vez que o caso em apreço, se amolda perfeitamente no permissivo legal insculpido nos artigos 22, inciso II, § 2º c/c o artigo 23, inciso I, alínea “b” da Lei nº 8.666/93 e Decreto 9.412/18 de 18 de Junho de 2018, já que o valor global estimado previsto é R\$ **R\$ 475.421,28 (quatrocentos e setenta e cinco mil, quatrocentos e vinte e um reais e vinte e oito centavos)**

Dessa forma, após definir a modalidade licitatória, caberá a Comissão Permanente de Licitação submeter as minutas do edital e contratos ao crivo da Assessoria Jurídica, com a finalidade de conferir efetividade aos comandos constitucionais. Além do mais, o próprio estatuto de Licitação e Contratos, no parágrafo único do art. 38 da Lei nº 8.666/93, assim dispõe:

***“As minutas de editais de licitação, bem como as dos contratos, acordos, convênios ou ajustes devem ser previamente examinadas e***

**aprovadas por assessoria jurídica da  
Administração. "**

### 3. CONCLUSÃO

Ante o exposto, a luz das disposições normativas pertinentes, hipótese em que figurando assim o interesse público, e a preservação de seu patrimônio, após exame da minuta dos editais e dos contratos do procedimento licitatório em epígrafe, constatei que o Edital, seguiu todas as cautelas recomendadas pela Lei Federal nº 8.666/93, possuindo o número de ordem em série, a indicação do nome da repartição interessada, sendo certo, ainda constar a expressa indicação da modalidade, o regime de execução e o tipo da licitação.

Desta forma, entendo que o processo Licitatório se encontra respaldado na Lei nº 8.666/93, não tendo nenhum óbice que possa ensejar a sua nulidade, devendo a Comissão Permanente de Licitação observar, ainda, a disponibilidade do Edital aos interessados com a antecedência mínima determinada por lei, razão pela qual opino pelo prosseguimento do certame.

**Encaminhe-se os autos do Processo para o Controle Interno deste Município, para auditoria.**

É O PARECER.

**Barra do Corda, 25 de janeiro de 2022.**

*Daiana Vitor da Silva*  
GABINETE  
ASSESSORIA JURÍDICA

*Daiana Vitor da Silva*

**Daiana Vitor da Silva  
OAB 20.458  
Assessoria Jurídica/CPL/Barra do Corda/MA.**

## PARECER DA CONTROLADORIA

**EMENTA:** Processo N° 119/2022 – ASSUNTO GERAL: PROJETO E ORÇAMENTO PARA REFORMA DO MERCADO PÚBLICO MUNICIPAL DO CENTRO DE BARRA DO CORDA. INTERESSADO: SECRETARIA MUNICIPAL DE INFRAESTRUTURA. MODALIDADE: TOMADA DE PREÇOS. ANÁLISE PELA CGM DE BARRA DO CORDA-MA.

### I – RELATÓRIO

Vem a exame da Controladoria Geral do Município, o processo N° 119/2022, interessado: **Secretaria Municipal de Infraestrutura**, cujo objeto é **projeto e orçamento para reforma do Mercado Público Municipal**, na modalidade **TOMADA DE PREÇOS**.

Assim sendo, o Órgão de Controle Interno do Município de Barra do Corda - MA, atendendo ao que determina o art. 74 da Constituição Federal de 1988, apresenta a análise e a respectiva manifestação, conforme a seguir.

### II – ANÁLISE

O aludido processo nº 119/2022 encontra-se instruído conforme exposto na seção Formalização, Modalidade adotada e Edital.

#### II.1 – FORMALIZAÇÃO

Os autos encontram-se formalizados até a presente data com a documentação a seguir, com análise realizada por esta Controladoria embasada no art. 38 da Lei nº 8.666/93.

- Abertura de processo administrativo, devidamente autuado, protocolado e numerado sob o número **119/2022**;
- Solicitação de abertura de licitação pela Secretaria Municipal Infraestrutura contendo a justificativa para a contratação e a especificação dos serviços;



- Projeto básico (Termo de Referência);
- Indicação do recurso próprio para a despesa;
- Minuta do edital
- Minuta do Contrato;
- Parecer jurídico do Município, no qual aprova a minuta do edital.

Assim, ao que em nada obsta a documentação já existente e supracitada, os autos não foram instruídos com a seguinte documentação:

- Autorização para a realização da despesa

## II.II – MODALIDADE ADOTADA

A modalidade adotada para a presente licitação foi **Tomada de Preços**.

Segundo o §2º do artigo 22 da Lei 8666 "Tomada de Preços é a modalidade de licitação entre interessados devidamente cadastrados ou que atenderem a todas as condições exigidas para cadastramento até o terceiro dia anterior à data do recebimento das propostas, observada a necessária qualificação". Essa modalidade de licitação é utilizada para as compras/contratações cujo valor estimado seja: Para compras ou serviços acima de R\$ 176.000,00 até R\$ 1.400.000,00 e para Obras e Serviços de Engenharia acima de R\$ 330.000,00 até 3.300.000,00.

Assim, poderão participar de licitações na modalidade tomada de preços, aqueles que já estiverem cadastrados ou, os não cadastrados, desde que atendam às condições necessárias de cadastramento até três dias corridos antes da data marcada para o recebimento de todas as propostas.

Nesse sentido, a habilitação é anterior à abertura da licitação, valendo o prévio cadastramento ou o atendimento a todos os requisitos de cadastramento como habilitação do fornecedor.

Importante ressaltar que o cadastramento prévio poderá ser o cadastro do interessado no próprio órgão licitante (sendo que a empresa passará a integrar o cadastro da unidade licitante) ou a empresa pode simplesmente não pretender integrar o cadastro (mas apenas participar daquela tomada de preços), quando então ela só atenderá as condições de cadastramento para aquela licitação específica, dentro do prazo legal.

  
Hortência Batista Vasconcelos  
Controladora Geral do Município  
Portaria nº 372/2021



Caso o órgão licitante não tenha cadastro de fornecedores, deverá indicar que aceitará o CRC de outras entidades, indicando quais (34,§2º). Nessa primeira corrente, no dia e hora marcada para a sessão da tomada de preços, será feita apenas a abertura dos envelopes comerciais.

Nesse sentido, **entende-se como adequada a escolha da modalidade Tomada de Preços para o objeto a ser licitado.**

### II.III – MINUTA DO EDITAL

Com relação a minuta do edital, previamente apreciado pelo Jurídico do Município, observa-se em perfeita consonância com os ditames legais.

### III - CONCLUSÃO

Considerando o exposto, fundamentada ainda pela possibilidade legal manifestada no Parecer Jurídico, manifesto a conformidade do processo, aprovando seu prosseguimento, com as seguintes recomendações para futuros certames:

- Autorização para a realização da despesa.

Aponta-se, ainda, a seguinte ressalva:

- Ausência do BDI devendo constar.

Assim feito, devolvo o processo para publicação do instrumento editalício, após regularização da ressalva apontada.

Barra do Corda - MA, 31 de janeiro de 2022

Hortência Batista Vasconcelos  
Controladora Geral do Município  
Portaria nº 372/2021

**HORTÊNCIA BATISTA VASCONCELOS**  
**Controladora do Município**

Barra do Corda/MA, 01 de fevereiro de 2022.

À Sua Excelência,  
Comissão permanente de licitação.  
Mikaela Oliveira Cabral

**Assunto:** Encaminhamento de **tabela de composição de BDI** referente ao orçamento do objeto: contratação de empresa para prestação de serviços de reforma do Mercado Público Municipal, localizado à Rua Cel. Manoel José Salomão, bairro Centro, Município de Barra do Corda/MA.

Exma. Senhora,

Ao cumprimentá-la cordialmente, sirvo-me do presente para solicitar de Vossa Senhoria a inclusão do documento **tabela de composição de BDI** referente ao orçamento do objeto de contrato: contratação de empresa para prestação de serviços de reforma do Mercado Público Municipal, localizado à Rua Cel. Manoel José Salomão, bairro Centro, Município de Barra do Corda/MA.

Assim, o presente requerimento tem por finalidade atender as necessidades da Secretaria Municipal de Infraestrutura nos serviços à população do Município de Barra do Corda/MA, fundamentando-se na necessidade premente de ser criada e/ou complementada a infraestrutura básica, tornando-as melhor estruturadas e organizadas, proporcionando à população os benefícios socioeconômicos mínimos necessários, além de promover a melhoria da qualidade de vida da população local.

Segue em anexo a competente **Tabela de Composição de BDI**.

Agradecemos antecipadamente, ao tempo que reiteramos protestos de estima e consideração.

Barra do Corda/MA, 01 de fevereiro de 2022.

Respeitosamente,



---

**PEDRO IGOR CARVALHO NOLETO**  
Engenheiro Civil – Fiscal de obras  
Prefeitura municipal de Barra Do Corda - MA  
Portaria – 177/2021

**PREFEITURA MUNICIPAL DE BARRA DO CORDA - MA**

CNPJ 06.769.798/0001-17



**OBRA:** MERCADO MUNICIPAL DO CENTRO  
**DESCRIÇÃO:** CONTRATAÇÃO DE EMPRESA ESPECIALIZADA PARA REFORMA E REVITALIZAÇÃO DO MERCADO MUNICIPAL DO BAIRRO CENTRO  
**LOCAL:** BARRA DO CORDA - MA  
**CLIENTE:** PREFEITURA MUNICIPAL  
**DATA:** 06/01/2022

**COMPOSIÇÃO DO BDI**

COD	DESCRIÇÃO	%
<b>Beneficio</b>		
S + G	Garantia/seguros	0,80
L	Lucro	7,30
<b>TOTAL</b>		<b>8,10</b>
<b>Despesas Indiretas</b>		
AC	Administração central	3,92
DF	Despesas financeiras	1,02
R	Riscos	0,97
<b>TOTAL</b>		<b>5,91</b>
<b>I Impostos</b>		
	COFINS	3,00
	ISS	2,00
	PIS	0,65
	CPRB	4,50
<b>TOTAL</b>		<b>10,15</b>

**BDI = 27,50%**

$$(1+AC+S+R+G)*(1+DF)*(1+L)/(1-I)-1$$

  
ENG. CIVIL PEDRO IGOR CARVALHO NOLETO  
CREA-MA 111824020-0



ESTADO DO MARANHÃO  
PREFEITURA MUNICIPAL DE BARRA DO CORDA

EDITAL

*PREFEITURA MUNICIPAL DE BARRA DO CORDA - MA*

**TOMADA DE PREÇO Nº 04/2022/PMBC/MA.**

*OBJETO: Contratação de empresa para prestação de serviços de reforma do Mercado Público Municipal, localizado a rua Cel. Manoel Jose Salomão, bairro Centro no Município de Barra do Corda/MA.*

*[Handwritten signatures in blue ink]*



ESTADO DO MARANHÃO  
PREFEITURA MUNICIPAL DE BARRA DO CORDA

SUMÁRIO DO EDITAL

1. COMUNICAÇÃO E OBJETO
2. DAS DISPOSIÇÕES PRELIMINARES.
3. CONDIÇÕES DE PARTICIPAÇÃO
4. DO CREDENCIAMENTO
5. DOS ENVELOPES DA DOCUMENTAÇÃO E DE PROPOSTA DE PREÇOS
6. DOS DOCUMENTOS DE HABILITAÇÃO
7. DA PROPOSTA DE PREÇOS
8. DA ABERTURA E JULGAMENTO DOS DOCUMENTOS DE HABILITAÇÃO
9. DA ABERTURA E JULGAMENTO DAS PROPOSTAS DE PREÇOS
10. DA IMPUGNAÇÃO E RECURSOS ADMINISTRATIVOS
11. SUPORTE LEGAL
12. DAS INFORMAÇÕES TÉCNICAS
13. DO ENQUADRAMENTO DA LEI COMPLEMENTAR 123/2006
14. DO CRONOGRAMA FÍSICO FINANCEIRO
15. FONTES DE RECURSOS E DOTAÇÃO ORÇAMENTÁRIA
16. DO PRAZO PARA EXECUÇÃO DOS SERVIÇOS
17. TIPO E REGIME DE LICITAÇÃO
18. DOS CUSTOS DA LICITAÇÃO
19. DA ADJUDICAÇÃO E HOMOLOGAÇÃO
20. DO REAJUSTAMENTO DE PREÇOS



ESTADO DO MARANHÃO  
PREFEITURA MUNICIPAL DE BARRA DO CORDA

21. DOS ACRÉSCIMOS E SUPRESÃO
  22. DO TERMO DE REFERÊNCIA
  23. DA SUBCONTRATAÇÃO E SUB-ROGAÇÃO
  24. DA GARANTIA DO CONTRATO
  25. DO CONTRATO
  26. DO PAGAMENTO
  27. DAS PENALIDADES
  28. DAS OBRIGAÇÕES
  29. DO RECEBIMENTO DOS SERVIÇOS
  30. DA INEXECUÇÃO E DA RESCISÃO DO CONTRATO
  31. DA FISCALIZAÇÃO
  32. DAS DISPOSIÇÕES FINAIS
  33. DO FORO
  34. DOS ANEXOS
- ANEXO I – TERMO DE REFERÊNCIA
- ANEXO II – MINUTA DO CONTRATO
- ANEXO III – DECLARAÇÃO DE INEXISTÊNCIA DE FATO IMPEDITIVO PARA HABILITAÇÃO
- ANEXO IV – MODELO DE DECLARAÇÃO SOBRE EMPREGADOS MENORES
- ANEXO V – DECLARAÇÃO DE ENQUADRAMENTO COMO MICROEMPRESA OU EMPRESA DE PEQUENO PORTE
- ANEXO VI – DECLARAÇÃO DE ACEITAÇÃO AOS TERMOS DO EDITAL.



ESTADO DO MARANHÃO  
PREFEITURA MUNICIPAL DE BARRA DO CORDA

**RECIBO DE RETIRADA DE EDITAL E SEUS ANEXOS**  
**TOMADA DE PREÇO N.º. 04/2022/CPL/PMBC/MA**  
**PROCESSO ADMINISTRATIVO N.º. 119/2022/CPL/PMBC/MA**

EMPRESA: \_\_\_\_\_

ENDEREÇO: \_\_\_\_\_

CNPJ DA EMPRESA: \_\_\_\_\_

TELEFONE: \_\_\_\_\_

FAX: \_\_\_\_\_

E-MAIL: \_\_\_\_\_

REPRESENTANTE: \_\_\_\_\_

Recebi cópia integral do Edital e seus anexos e planilhas, relativos à **TOMADA DE PREÇO N.º. \_\_\_/2022/PMBC/MA**, cujos envelopes de Documentação de Habilitação e Proposta de Preços serão recebidos pela Comissão Permanente de Licitação/CPL/PMBC/MA às \_\_\_:h\_\_\_min do dia \_\_\_/\_\_\_/2022, na sala de reuniões da **CPL**, situada à rua Isaac Martins, 371, Centro, Barra do Corda – MA.

Barra do Corda - MA, \_\_\_\_\_ de \_\_\_\_\_ de 2022.

\_\_\_\_\_  
Assinatura/RG/CPF

**OBS.** Os licitantes que retirarem o Edital via **internet**, deverão preencher esta folha e encaminhar para a **CPL/PMBC/MA**, através do e-mail: [cplbdc2021@gmail.com](mailto:cplbdc2021@gmail.com), ou entregá-la pessoalmente. A não remessa deste recibo exime a Comissão, da comunicação de eventuais retificações ocorridas no instrumento convocatório, bem como de quaisquer informações e esclarecimentos adicionais.



ESTADO DO MARANHÃO  
PREFEITURA MUNICIPAL DE BARRA DO CORDA

TOMADA DE PREÇO Nº. 04/2022/PMBC/MA.

PROCESSO ADMINISTRATIVO Nº. 119/2022/PMBC/MA.

EDITAL

1. COMUNICAÇÃO E OBJETO:

A PREFEITURA MUNICIPAL DE BARRA DO CORDA – MA, através da Comissão Permanente de Licitação/CPL/MA, devidamente nomeada pela portaria nº 255/2021 GAB, de 14 de junho de 2021, no uso de suas atribuições delegadas e legais, **torna público** que, de acordo com a Lei Federal nº. 8.666/93 de 21/06/1993 e suas alterações posteriores, sem prejuízo dos benefícios assegurados pela Lei Complementar nº. 123 de 14 de dezembro de 2006, alterada pela Lei Complementar nº 147/2014 e nos termos deste edital e seus anexos realizará, na Sala da Comissão Permanente de Licitações, da PREFEITURA MUNICIPAL DE BARRA DO CORDA - MA PMBC/MA, situada na Rua Isaac Martins, nº. 371 – Centro, Barra do Corda/MA, licitação na Modalidade TOMADA DE PREÇO Nº. 04/2022/PMBC/MA, para Execução Indireta tipo **MENOR PREÇO GLOBAL**, conforme define inciso II do art. 10º, “a”, na forma definida neste instrumento como abaixo segue:

**DATA DA ABERTURA: 21/02/2022**

**HORÁRIO: às 11h00min (onze) horas (Horário de Local).**

**LOCAL:** Sala da Comissão Permanente de Licitação, Prefeitura Municipal de Barra do Corda - MA, situada na Rua Isaac Martins, nº. 371 – Centro, Barra do Corda/MA.

**INFORMAÇÕES: COMISSÃO PERMANENTE DE LICITAÇÕES, situada na Rua Isaac Martins, nº. 371 – Centro, Barra do Corda/MA, e-mail: [cplbdc2021@gmail.com](mailto:cplbdc2021@gmail.com).**

O Edital e seus anexos estarão à disposição dos interessados na Sala da Comissão Permanente de Licitações CPL/PMBC/MA no horário de 08h00minh as 12h00minh nos dias úteis, sendo lançado no Site do TCE/MA conforme prevê Resolução daquela Corte de Contas.

Na hipótese de ocorrer feriado ou outro fato impeditivo, a critério exclusivo da Administração que impeça a realização desta licitação, fica a mesma adiada para o primeiro dia útil imediato, no mesmo local e horário indicado nesta TOMADA DE PREÇO.



ESTADO DO MARANHÃO  
PREFEITURA MUNICIPAL DE BARRA DO CORDA

**CAPÍTULO I – DO OBJETO:**

- 1.1. Esta licitação tem por objeto contratação de empresa para prestação de serviços de reforma do Mercado Público Municipal, localizado a rua Cel. Manoel Jose Salomão, bairro Centro no Município de Barra do Corda/MA
- 1.2. O Edital, termo de referência, especificações e quadros de discriminações orçamentárias definidas pela Prefeitura Municipal de Barra do Corda - MA, estão disponíveis para exame ou retirada dos interessados na Sala da CPL/PMBC/MA, no endereço acima citado, e lançados no Licitações Web no site do TCE [www.tce.ma.gov.br](http://www.tce.ma.gov.br).

**CAPÍTULO II – DAS DISPOSIÇÕES PRELIMINARES:**

- 2.1. A proponente que tiver dúvidas quanto à interpretação dos termos deste Edital poderá solicitar a Presidente/CPL, exclusivamente por escrito, os esclarecimentos necessários, através do e-mail no seguinte endereço: [cplbdc2021@gmail.com](mailto:cplbdc2021@gmail.com).
- 2.1.1. Caso o pedido de esclarecimentos seja encaminhado por e-mail, a proponente deverá confirmar, junto à Comissão Permanente de Licitações, o recebimento do mesmo.
- 2.1.2. Os esclarecimentos serão enviados, sob forma de resposta, pelo mesmo meio em que fora recebido.
- 2.1.3. O extrato do instrumento convocatório encontra-se afixado em local visível na sala de entrada da Prefeitura Municipal de Barra do Corda - MA, e o Caderno de Licitações contendo o Edital e todos os seus Anexos encontra-se à disposição dos interessados na página [www.tce.ma.gov.br](http://www.tce.ma.gov.br) SACOP, bem como poderá ainda ser retirado na sala da Comissão Permanente de Licitação, na situada na Rua Isaac Martins, nº. 371 – Centro, Barra do Corda/MA, das 8h:00 às 12h00.
- 2.1.4. Os interessados que adquirirem o edital deverão preencher e assinar o **RECIBO DE RETIRADA DE EDITAL** e enviar à Comissão Permanente de Licitação através do e-mail [cplbdc2021@gmail.com](mailto:cplbdc2021@gmail.com), ou entregá-la pessoalmente. A não remessa deste recibo exime a Comissão, da comunicação de eventuais retificações ocorridas no instrumento convocatório, bem como de quaisquer informações e esclarecimentos adicionais.
- 2.1.5. O credenciamento dos representantes legais dos participantes ocorrerá a partir das 11h00min. do dia 21 de fevereiro de 2022, a partir do encerramento do credenciamento (caracterizado pelo recebimento e abertura do primeiro envelope – envelope dos documentos de habilitação) não será aceita, sob nenhuma hipótese, a participação de novos licitantes.



ESTADO DO MARANHÃO  
PREFEITURA MUNICIPAL DE BARRA DO CORDA

**CAPÍTULO III – DAS CONDIÇÕES DE PARTICIPAÇÃO:**

**3.1.** Somente poderão participar do certame interessados, pessoa jurídica, cuja finalidade de sua atuação atenda o interesse administrativo relativo ao ramo de pertinente ao objeto da contratação, exercendo atividades registradas no Cadastro Nacional de Pessoas Jurídicas – CNPJ, a fim de que se possa comprovar sua legitimidade para bem executar o objeto deste Edital.

**3.1.2.** Quaisquer interessados do ramo pertinente ao seu objeto, cadastrados na correspondente especialidade ou que manifestarem seu interesse com antecedência de acordo com o art. 22 § 2º da Lei Federal Nº 8.666/93.

**3.1.3.** A participação na presente licitação se efetivará mediante a apresentação, na data, hora e local expressamente indicado no Aviso de Licitação, da Documentação de Habilitação e da Proposta de Preços, endereçadas a Presidente da Comissão Permanente de Licitação e abertura na forma descrita neste edital.

**3.1.4.** A participação na licitação implica na integral e incondicional aceitação de todos os termos, cláusulas e condições deste Edital e de seus anexos, bem como das normas técnicas vigentes, ressalvado ao disposto no parágrafo 3º do art. 41, da Lei 8666/93, de 21.06.93 e suas alterações posteriores.

**3.1.5.** Os participantes deverão ter pleno conhecimento dos elementos constantes deste Edital, das condições gerais e particulares do objeto da licitação e do local onde serão executados os serviços, não podendo invocar qualquer desconhecimento, como elemento impeditivo da correta formulação da proposta e do integral cumprimento do contrato.

**3.1.6.** Conhecer as condições estipulada na presente Tomada de Preço e apresentar os documentos nela exigidos;

**3.1.7.** Ter aptidão para o desempenho de atividades pertinentes e compatíveis em características, quantidades e prazos com o objeto desta licitação.

**3.1.8.** A licitante interessada em participar do certame, prestará garantia para habilitação, em favor da Prefeitura Municipal de Barra do Corda/MA, CNPJ nº 06.769.798/0001-17, em valor correspondente a 1% (um por cento) do total orçado da contratação, em caução em dinheiro ou em títulos da dívida pública, seguro-garantia ou fiança bancária, conforme disposto no "caput" e § 1º do Art. 56, da Lei Federal nº 8.666/93.

a) Caução em dinheiro ou Títulos da Dívida Pública



**ESTADO DO MARANHÃO**  
**PREFEITURA MUNICIPAL DE BARRA DO CORDA**

a.1 Se a opção da garantia for Título da Dívida Pública, estes deverão ser emitidos sob a forma escritural, mediante registro em sistema centralizado de liquidação e de custódia autorizado pelo Banco Central do Brasil e avaliados pelos seus valores econômicos, conforme definido pelo Ministério da Fazenda.

a.2 Se a opção da garantia for Caução em Dinheiro, o depósito do valor correspondente à garantia deverá ser efetuado em conta corrente da P M BARRA DO CORDA ISS - Prefeitura Municipal de Barra do Corda, Estado do Maranhão.

b) Seguro Garantia, mediante entrega de competente apólice no original, emitida por entidade em funcionamento no País, em nome da Prefeitura Municipal de Barra do Corda, Estado do Maranhão, cobrindo o risco de quebra do Contrato, devendo conter expressamente cláusula de atualização financeira, de imprescritibilidade, inalienabilidade e de irrevogabilidade, assim como prazo de validade de no mínimo 90 (Noventa) dias.

c) Fiança Bancária, mediante entrega da competente carta de fiança bancária, no original, emitida por entidade em funcionamento no País, em nome da Prefeitura Municipal de Barra do Corda, Estado do Maranhão, devendo conter expressamente Cláusula de atualização financeira, de imprescritibilidade, inalienabilidade e de irrevogabilidade assim como prazo de validade de no mínimo 120 (cento e vinte) dias;

**d) A garantia, independente da modalidade efetuada, deverá estar contida no Envelope n. 01, Documentos de Habilitação.**

**3.2. NÃO PODERÃO PARTICIPAR DESTA LICITAÇÃO:**

**3.2.1.** Não poderá participar, direta ou indiretamente, da licitação ou da execução dos serviços e do fornecimento de bens a eles necessários: (Art. 9º da Lei Federal 8.666/93)

**3.2.1.2.** O autor do projeto, básico ou executivo, pessoa física ou jurídica; (Art. 9º, Inciso I da Lei Federal 8.666/93);

**3.2.1.3.** Empresa, isoladamente ou em consórcio, responsável pela elaboração do projeto básico ou executivo ou da qual o autor do projeto seja dirigente, gerente, acionista ou detentor de mais de 5% (cinco por cento) do capital com direito a voto ou controlador, responsável técnico ou subcontratado; (Art. 9º, Inciso II da Lei Federal 8.666/93);

**3.2.1.4.** Servidor ou dirigente de órgão ou entidade contratante ou responsável pela licitação; (Art. 9º, Inciso III da Lei Federal 8.666/93);

**3.2.1.5.** Considera-se participação indireta, para fins do disposto neste artigo, a existência de qualquer vínculo de natureza técnica, comercial, econômica, financeira ou trabalhista entre o autor do projeto,



**ESTADO DO MARANHÃO**  
**PREFEITURA MUNICIPAL DE BARRA DO CORDA**

pessoa física ou jurídica, e o licitante ou responsável pelos serviços, fornecimentos e s, incluindo-se os fornecimentos de bens e serviços a estes necessários; (Art. 9º, § 3º da Lei Federal 8.666/93);

**3.2.2.** Pessoas físicas;

**3.2.3.** Estejam constituídos sob a forma de consórcio;

**3.2.4.** Empresa cujo estatuto ou contrato social não inclua o objeto desta TOMADA DE PREÇO;

**3.2.5.** Empresa que se encontre em processo de dissolução, recuperação judicial, recuperação extrajudicial, falência, concordata, fusão, cisão ou incorporação;

**3.2.6.** Sociedades integrantes de um mesmo grupo econômico, assim entendidas aquelas que tenham diretores, sócios ou representantes legais comuns, ou que utilizem recursos materiais, tecnológicos ou humanos em comum, exceto se demonstrado que não agem representando interesse econômico em comum;

**3.2.7.** Consórcio de empresa, qualquer que seja sua forma de constituição;

**3.2.8.** Empresa declarada inidôneas de acordo com o previsto no inciso IV do art. 87 da Lei Federal nº 8.666/93 por órgão ou entidades da administração direta ou indireta, Federal, Estadual, Municipal ou Distrito Federal, e que não tenha sua idoneidade restabelecida.

**3.2.9.** Empresas cujos diretores, responsáveis legais ou técnicos, membros de conselho técnico, consultivo, deliberativo ou administrativo, ou sócio, sejam servidores, empregados, ocupantes de cargo comissionado ou responsável pela licitação da Prefeitura Municipal de Barra do Corda - MA.

**3.2.10. NÃO serão aceitos documentos enviados via postal, fax, ou por terceiros anteriores a data da licitação, nem protocolados na prefeitura na data anterior a licitação.**

**3.2.11.** Independente de declaração expressa, a simples participação dos (as) interessados (as) nesta licitação implica na aceitação plena por parte dos (as) proponente (s) dos termos desta TOMADA DE PREÇO, bem como de toda legislação federal, estadual e municipal pertinente às contratações públicas decaindo do direito de impugnar os seus termos a licitante que não o fizer até o segundo dia útil que anteceder à reunião de abertura dos envelopes; (Art. 41, § 2º da Lei Federal Nº. 8.666/93);

**CAPÍTULO IV – DO CREDENCIAMENTO:**

**4.1. Pessoas jurídicas deverão apresentar:**



**ESTADO DO MARANHÃO**  
**PREFEITURA MUNICIPAL DE BARRA DO CORDA**

**4.1.1.** Tratando-se de **representante legal**: o estatuto social, contrato social e aditivo ou outro instrumento de registro comercial, registrado na Junta Comercial ou, tratando-se de sociedades civis, o ato constitutivo registrado no Cartório de Registro Civil de Pessoas Jurídicas, no qual estejam expressos seus poderes para exercer direitos e assumir obrigações em decorrência de tal investidura e cópia do documento oficial de identificação que contenha foto, acompanhado da original para conferência.

**4.1.2.** Tratando-se de **procurador**: a procuração por instrumento público ou particular, está **com firma reconhecida**, da qual constem **poderes específicos do certame**, interpor recursos e desistir de sua interposição e praticar todos os demais atos pertinentes, acompanhado do correspondente documento, dentre os indicados no item 4.1.1. (o estatuto social), contrato social e aditivo ou outro instrumento de registro comercial, registrado na Junta Comercial ou, tratando-se de sociedades civis, o ato constitutivo registrado no Cartório de Registro Civil de Pessoas Jurídicas, no qual estejam expressos seus poderes para exercer direitos e assumir obrigações em decorrência de tal investidura, e cópia do documento oficial de identificação que contenha foto, acompanhado da original para conferência que comprove os poderes do mandante para a outorga.

**4.1.3.** Declaração que cumpre as exigências de habilitação, nos termos do Anexo III.

**4.1.4.** Declaração que de conhecimento e aceitação do teor do edital, nos termos do Anexo VI.

**4.1.5.** Comprovação de enquadramento como microempresa ou empresa de pequeno porte (para as licitantes que assim se enquadrarem e desejem usufruir dos direitos diferenciado na forma da lei) da forma que segue abaixo:

**4.1.5.1.** Declaração ou Certidão Simplificada emitida pela Junta Comercial do Estado que a mesma se enquadra nos Termos da Lei 123/06 na condição de Micro Empresa ou de Empresa de Pequeno Porte, **do ano em exercício**;

**4.1.5.2.** Declaração firmada pelo representante legal da empresa, de não haver nenhum dos impedimentos previstos nos incisos do § 4º do Artigo 3º da Lei Complementar nº 123/06.

**4.1.5.3.** Nada Consta do Cadastro Nacional de Empresas Inidôneas ou Suspensas-CEIS (print da tela). A CPL poderá conferir no respectivo site a veracidade do print.

**4.1.5.4.** Certidão Negativa de Inidôneo (Pessoa Jurídica-Licitante) emitida pelo Tribunal de Contas da União.

**4.1.5.5.** Justifica-se as exigências dos itens 4.1.5.3 e 4.1.5.4 em razão do cumprimento do princípio da transparência, como forma de atestar a idoneidade das licitantes e segurança processual



ESTADO DO MARANHÃO  
PREFEITURA MUNICIPAL DE BARRA DO CORDA

4.1.6. A não apresentação ou incorreção de quaisquer dos documentos de credenciamento não impedirá a participação do licitante no presente certame, porém impedirá o interessado de manifestar-se, de qualquer forma, durante a sessão, em nome do licitante.

4.2. Considera-se como representante do licitante qualquer pessoa habilitada, nos termos do estatuto ou contrato social, do instrumento público de procuração, ou particular com firma reconhecida, (com poderes específicos para este certame).

4.3. Cada credenciado poderá representar apenas um licitante.

4.4. No ato do credenciamento o licitante deve apresentar Declaração que cumpre os requisitos de habilitação. (Modelo anexo III);

4.4.1. Durante os trabalhos da Sessão de Abertura, só será permitida a manifestação oral ou escrita de representantes legais ou credenciados das empresas participantes, que constará de ata, cabendo recursos quanto a seus efeitos, não sendo permitidas refutações orais.

**CAPÍTULO V – DOS ENVELOPES DA DOCUMENTAÇÃO E DE PROPOSTA DE PREÇOS:**

5.1. Cada licitante deverá apresentar dois envelopes, um contendo os documentos de habilitação e o outro, a proposta de preços.

5.2. Os conjuntos de documentos relativos à habilitação e à proposta de preços deverão ser entregues separadamente, em envelopes fechados e lacrados, rubricados no fecho e identificados com o nome do licitante e contendo em suas partes externas e frontais, em caracteres destacados, os seguintes dizeres:

**COMISSÃO PERMANENTE DE LICITAÇÕES – PMBC/MA**

**ENVELOPE Nº 1 – DOCUMENTOS DE HABILITAÇÃO**

**PROCESSO ADMINISTRATIVO Nº 119/2022–PMBC/MA**

**TOMADA DE PREÇO Nº 04/2022–PMBC/MA**

**EMPRESA:**

**CNPJ:**

**COMISSÃO PERMANENTE DE LICITAÇÕES – PMBC/MA**

**ENVELOPE Nº 2 – PROPOSTA DE PREÇOS**

**PROCESSO ADMINISTRATIVO Nº 119/2022–PMBC/MA**

**TOMADA DE PREÇO Nº 04/2022–PMBC/MA**

**EMPRESA:**

**CNPJ:**



**ESTADO DO MARANHÃO**  
**PREFEITURA MUNICIPAL DE BARRA DO CORDA**

**5.3.** No início da Sessão de Abertura, os envelopes e os documentos de credenciamento retidos serão rubricados pelos membros da CPL (Comissão Permanente de Licitação) e pelos representantes legais ou credenciados presentes.

**5.4.** Abertos os envelopes nº 1, a CPL examinará a documentação apresentada e decidirá da habilitação ou inabilitação das participantes, dando ciência do fato às interessadas, na própria sessão ou por publicação na imprensa oficial.

**5.4.1.** O conteúdo dos envelopes nº 1 também será rubricado pelos membros da CPL e pelos representantes legais ou credenciados presentes.

**5.5.** Serão liminarmente inabilitadas as participantes que apresentarem documentação incompleta ou com borrões, rasuras, ilegíveis, erros, entrelinhas, cancelamentos, ressalvas ou omissões que, a critério da CPL, comprometa seu conteúdo.

**5.6.** Ocorrendo desistência expressa de recurso quanto à habilitação ou inabilitação, a CPL registrará o fato em ata, fazendo constar também as inabilitações ocorridas e o motivo que lhes deu causa, devolverá às participantes inabilitadas os respectivos envelopes nº. 2, ainda fechados, e procederá à abertura dos citados envelopes das participantes habilitadas.

**5.7.** Não ocorrendo desistência expressa de recurso quanto à habilitação ou inabilitação, a CPL encerrará a sessão, cientificando as participantes do prazo para sua interposição. (Art. 109, Inciso I, "a" da Lei Federal Nº 8.666/93);

**5.7.1.** O conteúdo dos envelopes abertos será juntado ao processo administrativo e os envelopes nºs 2 ficarão sob a custódia da CPL sendo todos eles devidamente rubricados pela CPL e pelos representantes legais ou credenciados presentes, permanecendo sob custódia da CPL até a data de sua abertura em outro ato público.

**5.7.2.** Decididos os recursos, ou transcorrido o prazo sem sua interposição, a Presidente da CPL designará a sessão pública para a abertura dos envelopes nºs 2, ocasião em que encaminhará os citados envelopes, ainda fechados, ao secretário da Comissão Permanente de Licitações - para devolução às participantes inabilitadas, no prazo de 03 (três) dias úteis, após o qual, sem manifestação ou providências de seus representantes legais, serão os mesmos triturados.

**CAPÍTULO VI – DOS DOCUMENTOS DE HABILITAÇÃO (ENVELOPE 01):**

**6.1.** Para a habilitação, o licitante deverá apresentar os documentos a seguir relacionados na forma sequencial dentro do prazo de validade na data de abertura do certame da forma que segue:



ESTADO DO MARANHÃO  
PREFEITURA MUNICIPAL DE BARRA DO CORDA

**6.1.1.** Os documentos de habilitação deverão ser apresentados dentro dos envelopes, rubricados e numerados, e em uma das seguintes formas: em original, em fotocópia legível e autenticada por cartório competente ou em publicação na imprensa oficial, ou, ainda, por cópias autenticadas por integrante da Comissão Permanente de Licitação (**desde que sejam feitos em até 02 dias úteis, anterior a realização do certame exibindo os originais para conferência pela Comissão Permanente de Licitação. NÃO SERÁ FEITA CONFERENCIA/ AUTENTICAÇÃO PELA COMISSÃO NO ATO DO CERTAME SOB NENHUMA HIPÓTESE**). *Os documentos necessários à habilitação poderão ser apresentados em original, por qualquer processo de cópia autenticada por cartório competente ou por servidor da administração ou publicação em órgão da imprensa oficial. (Art. 32, da Lei Federal N.º. 8.666/93, Redação dada pela Lei nº 8.883, de 1994)*

**6.1.2. Relativos à Habilitação Jurídica:**

- a) Cédula de Identidade dos responsáveis legais da licitante;
- b) Registro empresarial, no caso de empresa individual, **com apresentação da inscrição e todas as suas alterações;**
- c) Ato constitutivo, estatuto ou contrato social em vigor, e alterações subsequentes, devidamente registrados, em se tratando de sociedades comerciais, e, no caso de sociedades por ações, acompanhado de documentos de eleição de seus administradores;
- d) Inscrição do ato constitutivo, no caso de sociedades civis, acompanhada de prova de diretoria em exercício;
- e) Decreto de autorização, em se tratando de empresa ou sociedade estrangeira em funcionamento no País, e ato de registro ou autorização para funcionamento expedido pelo órgão competente, quando a atividade assim o exigir;

**6.1.3. Relativamente à Regularidade Fiscal e Trabalhista:**

- a) Prova de inscrição no Cadastro Nacional de Pessoa Jurídica (CNPJ);
- b) Prova de inscrição no cadastro de contribuintes estadual ou municipal, relativo ao domicílio ou sede do licitante, pertinente ao seu ramo de atividade e compatível com o objeto contratual;
- c) Prova de Regularidade para com a Fazenda Federal, do domicílio ou sede do interessado, mediante a apresentação conjunta da Certidão de Tributos e Contribuições Federais, expedida pela Secretaria da Receita Federal, e da Certidão da Dívida Ativa da União expedida pela Procuradoria da Fazenda Federal na forma da lei;



ESTADO DO MARANHÃO  
PREFEITURA MUNICIPAL DE BARRA DO CORDA

d) Prova de Regularidade com a Fazenda Pública Estadual do domicílio do interessado, pertinente ao seu ramo de atividade e relativo aos tributos relacionados com as atividades objeto da licitação, mediante a apresentação de certidão expedida pelo órgão estadual competente, (**Certidões da Dívida Ativa e Corrente**);

e) Prova de Regularidade para com a Fazenda Municipal do domicílio ou sede do licitante, ou outra equivalente, na forma da lei; (**Tributos da Dívida Ativa e Corrente**);

f) Prova de regularidade relativa à Seguridade Social e ao Fundo de Garantia por Tempo de Serviço (FGTS), demonstrando situação regular no cumprimento dos encargos sociais instituídos por lei;

g) Prova de inexistência de débitos inadimplidos perante a Justiça do Trabalho, mediante a apresentação de certidão negativa, nos termos do Título VII-A da Consolidação das Leis do Trabalho, aprovada pelo Decreto-Lei nº 5.452, de 1º de maio de 1943. (Incluído pela Lei nº 12.440, de 2011);

h) Certidão Negativa de Infrações Trabalhistas e Débitos Administrativos decorrentes de infrações trabalhistas (MTE);

i) Alvará de Localização e Funcionamento, do domicílio ou sede da licitante, ou outro documento equivalente, referente à TLVF.

i.1) A prova relativa à regularidade fiscal deverá ser feita através da apresentação das Certidões Negativas mencionadas nas alíneas anteriores, ou Certidões Positivas com efeito de negativa, ou, ainda, certidão positiva cujos débitos estejam judicialmente garantidos ou com sua exigibilidade suspensa por decisão judicial.

**6.1.4. Relativamente à Qualificação Econômico-Financeira:**

6.1.4.1. Certidão Negativa de Falência ou Concordata, expedida pelo distribuidor da sede da pessoa jurídica, dentro do prazo não inferior a 60 dias da abertura dos documentos de habilitação e propostas;

6.1.4.2. **Balanco Patrimonial e Demonstrações Contábeis** do último exercício social, já exigíveis e apresentados na forma da lei, devidamente registrados na Junta Comercial ou órgão equivalente, vedada a sua substituição por Balancetes ou Balanços provisórios, que comprove a boa situação financeira da empresa.

6.1.4.2.1. O Balanço de Sociedades por Ações e de Cooperativas deverão ser apresentados com Ata de aprovação pela Assembleia Geral Ordinária, registrados na Junta Comercial;

6.1.4.2.2. As demais Sociedades e as Firms Individuais deverão apresentar o Balanço Patrimonial acompanhado do **Termo de Abertura e Encerramento** do Livro Diário em que se ache o Balanço



ESTADO DO MARANHÃO  
PREFEITURA MUNICIPAL DE BARRA DO CORDA

transcrito, assinado pelo representante legal da empresa juntamente com Profissional Contábil, devidamente registrado na Junta Comercial ou na entidade em que o Balanço foi arquivado;

**6.1.4.2.3.** A habilitação do Profissional Contábil assinante do Balanço Patrimonial, será comprovada através da **Certidão de Regularidade Profissional – CRP**, comprovando a regularidade do profissional perante o CRC de sua jurisdição, vigente na data de realização da licitação.

**6.1.4.2.4.** As **Microempresas** e as **Empresas de Pequeno Porte**, inscritas no **SIMPLES NACIONAL**, nos termos da Lei Complementar nº 123/2006 alterada pela Lei Complementar nº 147/2014, poderão apresentar, em **substituição ao Balanço Patrimonial**, o Ato Constitutivo ou o Contrato Social, com condição de comprovação de **Capital Social** mínimo de **10%** (dez por cento) do **valor estimado para a contratação**.

**6.1.4.2.5.** As Empresas constituídas a menos de um ano, em substituição ao Balanço Patrimonial e Demonstrações Contábeis deverão apresentar o **Balanço de Abertura** ou o último Balanço Patrimonial levantado, conforme o caso;

**6.1.4.2.6.** A pessoa jurídica optante do Sistema de Lucro Presumido, que no decorrer do ano-calendário, mantiver Livro Caixa nos termos da Lei Federal nº 8.981/95, deverá apresentar, juntamente com o Balanço Patrimonial, cópias dos Termos de Abertura e Encerramento do Livro Caixa.

**6.1.4.2.7.** **Certidão simplificada e específica** emitida pela Junta comercial da sede da licitante, do exercício.

**6.1.5. Relativamente à Qualificação Técnica:**

**6.1.5.1** Registro ou inscrição de regularidade expedida pelo Conselho Regional de Engenharia Arquitetura e Agronomia - CREA, ou entidade profissional competente, pertinente à empresa e aos responsável (is) técnico (s) da região da sede da licitante;

**6.1.5.2** Comprovação do licitante de possuir em seu quadro permanente, na data prevista para entrega da proposta, profissional de nível superior ou outro devidamente reconhecido pela entidade competente, detentor de atestado de responsabilidade técnica por execução de obra ou serviço de características semelhantes;

**a)** A comprovação referida deverá ser feita por meio da apresentação do Contrato Social, Carteira de Trabalho ou Contrato de Prestação de Serviços nos Termos da Lei Civil.

**6.1.5.3** Atestado(s) de capacidade técnico-operacional registrado no CREA ou nas entidades profissionais competentes da respectiva região onde os serviços foram executados, acompanhado (s) da correspondente Certidão de Acervo Técnico – CAT, que comprove(m) que a LICITANTE, **tenha executado, através do seu responsável técnico**, para órgão ou entidade da administração pública



**ESTADO DO MARANHÃO**  
**PREFEITURA MUNICIPAL DE BARRA DO CORDA**

direta ou indireta, federal, estadual, municipal ou do Distrito Federal, ou ainda, para empresas privadas, obras/serviços de características técnicas similares às do objeto desta licitação.

**6.1.5.4** Para fins de comprovação de capacitação técnico-profissional, a empresa licitante deverá apresentar tantos atestados quanto julgar necessário, desde que, de profissionais pertencentes ao seu quadro permanente, comprovando o seu vínculo com os aludidos profissionais;

**6.1.5.5 Atestado de capacidade técnica da empresa licitante a qual deve possuir informações suficientes para qualificar e quantificar os serviços executados, com firma reconhecida em cartório competente,** assinatura digital ou averbado pelo CREA, da sede da licitante, bem como possibilitar aferir sua veracidade junto ao(s) emitente(s) do(s) documento(s);

**6.1.5.6** O licitante deverá, em caso de permuta de um ou alguns dos técnicos referidos na alínea (6.1.5.2), solicitar à Administração autorização para a substituição por profissionais de experiência equivalente ou superior.

**6.1.5.7** Os profissionais indicados pelo licitante para fins de comprovação da capacitação técnico-profissional de que trata o inciso I do § 1º artigo 30 da Lei Federal nº. 8.666/93, deverão participar da obra ou serviço objeto da licitação, admitindo-se a substituição por profissionais de experiência equivalente ou superior, desde que aprovada pela administração;

**6.1.5.6 Demais Documentos:**

**6.1.5.6.1. Declaração** da inexistência de fatos impeditivos para sua habilitação na presente licitação e de que está ciente da obrigatoriedade de declarar ocorrências posteriores. (Modelo ANEXO III).

**6.1.5.6.2. Declaração** que não emprega menores de dezoito anos em trabalho noturno, perigoso ou insalubre, nem menores de dezesseis anos em qualquer trabalho, salvo na condição de aprendiz, a partir dos quatorze anos, nos termos do inciso XXXIII do Art. 7º da Constituição Federal; (Modelo ANEXO IV).

**6.1.5.6.3. Cadastro no SICAF (Sistema de Cadastramento Unificado de Fornecedores), do Governo Federal, emitido no mínimo com 30 (trinta) dias antes da data de abertura do certame, com todas as certidões validas.**

**6.1.5.7.** A não apresentação de quaisquer documentos de habilitação exigidos neste edital importará na imediata inabilitação da licitante. Por igual, as licitantes que possuírem restrição ao direito de participar em licitações ou de celebrar contratos com a Administração Pública no CEIS (Cadastro Nacional de Empresas Inidôneas e Suspensas), disponibilizado no site [www.portaldatransparencia.gov.br/ceis](http://www.portaldatransparencia.gov.br/ceis), serão também inabilitadas.



**ESTADO DO MARANHÃO**  
**PREFEITURA MUNICIPAL DE BARRA DO CORDA**

**6.1.5.8.** Os documentos deverão estar com sua validade em vigor na data da sessão de abertura do certame.

**6.1.5.9.** Toda e qualquer declaração emitida pela empresa deverá ser datada e assinada por seu (s) representante (s) legal (is), devidamente qualificado (s) (nome e R.G.).

**6.1.5.10.** Toda a documentação necessária à habilitação deverá ser relacionada, separada, colecionada e numerada, na ordem estabelecida neste Edital.

**6.1.5.11.** Os documentos cujo prazo de validade não esteja especificado neste Edital ou em lei terão validade de 60 (sessenta) dias da data de sua expedição.

**6.1.5.12.** Os documentos poderão ser apresentados em original, ou em cópia autenticada por Cartório competente ou publicação em órgão da imprensa oficial, ou, ainda, por cópias não autenticadas, desde que sejam exibidos os originais para conferência, **conforme subitem 6.1.1.** Não serão aceitas cópias ilegíveis.

**6.1.5.13.** A comprovação de regularidade fiscal das microempresas e empresas de pequeno porte somente será exigida para efeito de contratação, e não como condição para participação na licitação.

**6.1.5.14.** As microempresas e empresas de pequeno porte deverão apresentar toda a documentação exigida para efeito de comprovação de regularidade fiscal, mesmo que esta apresente alguma restrição.

**6.1.5.15.** No caso de ME ou EPP havendo alguma restrição na comprovação da regularidade fiscal, será assegurado o prazo de 05 (cinco) dias úteis, cujo termo inicial corresponderá ao momento em que o proponente for declarado vencedor do certame, prorrogável por igual período, a critério da Administração, para a regularização da documentação, pagamento ou parcelamento do débito, e apresentação de eventuais certidões negativas ou positivas com efeito de certidão negativa. As ME e EPP que, pretendem beneficiar-se do regime diferenciado e favorecido (art. 3º, I e II da LC 123/2006) deverá apresentar declaração de enquadramento legal como ME ou EPP, nos termos do Anexo V.

**6.1.5.16.** Não poderão se beneficiar do regime diferenciado e favorecido em licitações, concedido às microempresas e empresas de pequeno porte, as empresas que se enquadrem em qualquer das exclusões relacionadas no § 4º do art. 3º da Lei Complementar nº 123/2006.

**6.1.5.17.** A não regularização da documentação, no prazo previsto no item 6.1.5.20 implicará decadência do direito à contratação, sem prejuízo das sanções previstas no art.81 da Lei n.8.666/93, sendo facultado à Administração convocar as licitantes remanescentes, na ordem de classificação, ou revogar a licitação.



ESTADO DO MARANHÃO  
PREFEITURA MUNICIPAL DE BARRA DO CORDA

**6.1.5.18.** Para a habilitação, as ME e EPP deverão apresentar toda a documentação exigida no edital e suas alíneas, que será devidamente conferida pela Comissão. Havendo alguma restrição na comprovação da regularidade fiscal, será assegurado o prazo de dois dias úteis, cujo termo inicial corresponderá ao momento em que o proponente ME ou EPP for declarado vencedor do certame, prorrogável por igual período, para a regularização da documentação, pagamento ou parcelamento do débito, e emissão de eventuais certidões negativas ou positivas com efeito de certidão negativa conforme determina a legislação.

**CAPÍTULO VII – DA PROPOSTA DE PREÇOS (ENVELOPE 02):**

**7.1.** Os proponentes deverão apresentar, em envelope lacrado e inviolável, suas propostas, **obrigatoriamente em 01 (uma) vias**, sem emendas, rasuras, ressalvas ou entrelinhas, em papel timbrado do licitante, tendo todas as suas folhas rubricadas, numeradas sequencialmente, assinada a última folha pelo licitante ou representante legal, Indicar o valor global em algarismo e por extenso, em moeda corrente brasileira, estando nela incluídas todas as despesas, tais como: impostos, taxas, seguros, encargos sociais e quaisquer outros custos que incidam sobre a execução do objeto.

**7.2. NA PROPOSTA DE PREÇOS DEVERÃO CONSTAR:**

- a) Endereço completo e CNPJ da empresa, atualizados;
- b) Referência ao número do Edital, da TOMADA DE PREÇO e Data de Abertura;
- c) Número da conta corrente, da agência e do banco, em que a contratada deseja receber seus créditos.
- d) Prazo de validade da proposta não inferior a 60 (sessenta) dias, a contar da data de abertura do certame. A proposta que omitir o prazo de validade será considerada válida pelo período de 60 (sessenta) dias, contados da data de abertura.

**7.2.1.** O envelope indicará em sua parte externa o nome do licitante, a circunstância de tratar-se de seu conteúdo de PROPOSTA DE PREÇOS, e referência a esta TOMADA DE PREÇO, podendo conformar-se de acordo com o item 5.2.

**7.2.2.** Os preços cotados para esta licitação deverão ser expressos em moeda corrente do país, em algarismo e por extenso e nestes estar incluídos os valores de quaisquer gastos ou despesas materiais, mão-de-obra (coletores, motoristas, administradores e todos os demais profissionais direta ou indiretamente empregados no serviço descrito no projeto básico), encargos sociais e trabalhistas, benefícios, uniformes/EPI's, ferramentas, manutenção, depreciação, licenciamento, seguro, custo de capital, combustíveis, pneumáticos, lubrificantes e demais tributos e despesas necessárias à execução dos serviços;



**ESTADO DO MARANHÃO**  
**PREFEITURA MUNICIPAL DE BARRA DO CORDA**

**7.2.3** - Os preços constantes na “PROPOSTA DE PREÇOS” constituirão, a qualquer título, a única e completa remuneração devida a CONTRATADA pela total execução dos serviços, sendo todas as obrigações decorrentes do contrato serão de responsabilidade da CONTRATADA.

**7.2.4 - Será exigido da empresa vencedora**, a apresentação de uma planilha de quantitativos e preços com todas as etapas de cálculo, onde expressem a composição detalhada de todos os preços unitários e global de cada item da planilha, fundamentado nos quantitativos de serviços compatíveis com o orçamento da Prefeitura.

**7.2.4.1.** A composição de preços deverá ser preenchida com os preços unitários para todos os itens quantificados, conforme Composição de Preços, assinada pelo responsável técnico da licitante, cujo nome, título e registro no CREA, deverão constar de maneira legível e clara (Lei Federal nº 5.194/66 e Resolução nº 218/73 - CONFEA), sem rasuras, emendas ou entrelinhas.

**7.2.4.2.** Os salários considerados nos cálculos não poderão ser inferiores a aqueles estabelecidos em acordos ou convenções trabalhistas celebradas entre entidades sindicais patronal e de empregados. E os encargos sociais e tributários deverão estar de acordo com alíquotas definidas na legislação vigente

**7.2.5.** Cada empresa poderá apresentar apenas uma proposta, sem prejuízos das ressalvas feitas por este edital.

**7.2.6.** É obrigatório o licitante apresentar na sua proposta de preços Planilha com as quantidades, e os preços unitário e total em real (R\$) para o valor total da proposta;

**7.2.7.** O valor global máximo permitido pela Prefeitura Municipal de Barra do Corda – MA, para efeito de contratação para o objeto desta Solicitação de Contratação de empresa para prestação de serviços de reforma do Mercado Público Municipal, localizado a rua Cel. Manoel Jose Salomão, bairro Centro no Município de Barra do Corda/MA, **valor global é de R\$ 475.421,28 (quatrocentos e setenta e cinco mil, quatrocentos e vinte e um reais e vinte oito centavos).**

**7.2.8.** A proposta da licitante deverá ser elaborada levando-se em consideração que o objeto deverá ser executado dentro da melhor técnica e de aprimorado acabamento e, ainda, entregue em perfeita condição de funcionamento;

**7.2.9.** No preço proposto pela Licitante deverão estar incluídos todos os componentes das despesas incidentes sobre os serviços, tais como: salário, encargos sociais, legislação previdenciária e trabalhista, taxa de administração, seguros em geral, todo e qualquer imposto ou taxa incidente, transporte de fiscalização, uniformes, vale-transporte, vale-refeição e quaisquer outros encargos decorrentes do objeto licitado, que são de exclusiva responsabilidade da Licitante, não cabendo à



**ESTADO DO MARANHÃO**  
**PREFEITURA MUNICIPAL DE BARRA DO CORDA**

PMBC/MA qualquer outro pagamento além dos preços propostos para a execução dos serviços licitados.

**7.2.10.** Nas hipóteses em que a Comissão Permanente de Licitação identificar preço que, segundo seu entendimento, seja incompatível com os preços de mercado, notificará a licitante que o ofertou para justificá-lo, sob pena de desclassificação de sua proposta, não se admitindo como justificativa de redução ou aumento excessivo de um preço a indicação de compensações operadas em outro preço.

**7.2.11.** Considera-se como menor preço global, para efeito de julgamento e classificação das propostas apresentadas o somatório total do preço global.

**CAPÍTULO VIII – DA ABERTURA E JULGAMENTO DOS DOCUMENTOS DE HABILITAÇÃO:**

**8.1.** No local, dia e hora previstos no edital, a CPL realizará o credenciamento dos licitantes presentes e receberá os envelopes contendo a documentação e proposta de preços, os quais serão abertos antes, e as propostas de preços abertas imediatamente após a fase de habilitação, desde que haja renúncia expressa ao direito de interpor recurso por parte de todas as licitantes, devidamente registradas em Ata.

**8.2.** Concluído a fase de credenciamento de todos os licitantes presentes, que se caracteriza com abertura do primeiro envelope contendo os Documentos de Habilitação não será permitida a participação de outros licitantes ou retardatários.

**8.3.** Na fase de credenciamento os licitantes entregarão a Presidente da CPL/PMBC/MA e as declarações exigências de credenciamento conforme previsão no edital.

**8.4.** O licitante deverá apresentar separadamente os Envelopes de nº 01 e de nº 02, devidamente lacrados e invioláveis, no momento da convocação pela Comissão de Licitação.

**8.5.** Após a entrega dos envelopes nº 01 - DOCUMENTOS DE HABILITAÇÃO e nº 02 - PROPOSTA DE PREÇOS, conferido sua inviolabilidade e rubricado no lacre por todos os licitantes e membros da CPL, será aberto inicialmente, o envelope nº 01 - DOCUMENTOS DE HABILITAÇÃO contendo a documentação, a qual, depois de rubricada pela Presidente e membros da Comissão Permanente de Licitação, será oferecida ao exame e à rubrica dos representantes dos licitantes presentes à sessão.

**8.6.** A Comissão Permanente de Licitação examinará os documentos de habilitação de cada licitante e lavrará a correspondente ata, após o que divulgará o resultado de habilitação, dando ciência a todos os licitantes, em sessão pública, previamente marcada ou através de publicação na imprensa oficial.

**8.7.** Na hipótese de interposição de recurso na fase de habilitação, a Presidente da Comissão Permanente de Licitação notificará as licitantes do seu resultado, e convocará os interessados para nova



**ESTADO DO MARANHÃO**  
**PREFEITURA MUNICIPAL DE BARRA DO CORDA**

sessão pública para abertura das Propostas Comerciais das licitantes habilitadas, caso não tenha sido modificada a decisão anterior e depois de cumprida todas as formalidades legais conforme determina a Lei Federal nº. 8.666/93.

**8.8.** Se houver alteração do resultado do julgamento anterior será aberto novo prazo recursal.

**8.9.** Será inabilitada a licitante que não atenderem às exigências previstas neste Edital.

**8.10.** A Presidente informará as licitantes o resultado do julgamento da habilitação, anunciando as licitantes julgadas habilitadas e devolvendo às inabilitadas, sem abri-los, contra recibo, os envelopes n.º 02– PROPOSTA COMERCIAL, após o decurso do prazo recursal ou a renúncia expressa ao direito de recurso lavrado em ata.

**8.11.** Havendo desistência expressa de todas as licitantes do direito de recorrer, em relação à fase de habilitação, ou após o decurso do prazo e análise dos recursos, proceder-se-á a abertura do envelope n.º 2 – PROPOSTA COMERCIAL das licitantes habilitadas, fazendo rubricar as folhas pelos membros da Comissão Permanente de Licitação e pelos representantes das licitantes ou por Comissão pelos mesmos nomeados.

**8.12.** Caso a segunda fase da reunião não ocorra logo após a primeira, o resultado da habilitação será comunicado às licitantes, juntamente com a data, hora e local para abertura dos envelopes contendo as propostas, devidamente registrado em ata.

**8.13.** Quando todas as licitantes forem inabilitadas ou todas as propostas forem desclassificadas a CPL poderá fixar aos Licitantes o prazo de **08 (oito) dias uteis** para apresentação de nova documentação ou de outras propostas, escoimadas nas causas que determinaram a inabilitação ou desclassificação. (Art. 48, § 3º, da Lei Federal Nº. 8.666/93, incluído pela Lei nº 9.648, de 1998).

**8.14.** As microempresas e empresas de pequeno porte, bem como as cooperativas enquadradas no artigo 34 da Lei nº 11.488, de 2007, que pretenderem se beneficiar nesta licitação do regime diferenciado e favorecido previsto na Lei Complementar nº 123, de 2006, e no Decreto nº 6.204, de 2007, deverão apresentar a respectiva declaração (anexo V), separadamente dos Envelopes de nº 01 e de nº 02.

**8.14.1.** Os licitantes acima identificados que não apresentarem a referida declaração não usufruirão do tratamento diferenciado estabelecido na Lei Complementar nº 123, de 2006.

**8.15.** Os licitantes inabilitados não terão seus envelopes de propostas abertos, ficando os mesmos à disposição dos interessados na sede da comissão de licitação.

**CAPÍTULO IX – DA ABERTURA E JULGAMENTO DAS PROPOSTAS DE PREÇOS:**



**ESTADO DO MARANHÃO**  
**PREFEITURA MUNICIPAL DE BARRA DO CORDA**

**9.1.** Na data, hora e local comunicado, a Comissão Permanente de Licitação, abrirá o **Envelope 02** das licitantes habilitadas e divulgará o valor global, de cada proposta cujos documentos serão analisados e rubricados pelos representantes das licitantes presentes e rubricados pela Comissão Permanente de Licitação.

**9.2.** Somente serão levadas em consideração, para efeito de julgamento, as propostas apresentadas de acordo com as exigências legais e regulamentares do presente edital.

**9.3.** A Comissão Permanente de Licitação verificará a PROPOSTA COMERCIAL quanto a eventuais erros aritméticos, os quais serão corrigidos pela Comissão Permanente de Licitação, na forma seguinte:

- a) No caso de discrepância entre valores grafados em algarismos e por extenso, prevalecerá o valor por extenso;
- b) No caso de erro de transcrição da quantidade prevista para o serviço, a quantidade e o preço total serão retificados, mantendo-se inalterado o preço unitário;
- c) No caso de erro de multiplicação do preço unitário pela quantidade correspondente, o produto será retificado, mantendo-se inalterados o preço unitário e a quantidade;
- d) No caso de erro de adição, a soma será retificada, mantendo-se inalteradas as parcelas.

**9.4.** O preço total da proposta será ajustado pela PMBC/MA/CPL. O valor resultante consistirá no preço-corrigido global da PROPOSTA COMERCIAL.

**9.5.** O critério de julgamento será o de **MENOR PREÇO GLOBAL**, considera-se como menor preço global, para efeito de julgamento e classificação das propostas apresentadas o somatório total do preço, do objeto deste certame.

**9.6.** A ordem de classificação das propostas de preços será crescente, sendo considerada classificada em primeiro lugar, a licitante que apresentar o MENOR PREÇO GLOBAL, e neste caso, será também declarada vencedora da licitação.

**9.7.** Finalmente após a verificação dos ajustes, a Comissão Permanente de Licitação analisará a PROPOSTA COMERCIAL das licitantes habilitadas, desclassificando aquela que:

**9.7.1.** Contiver vícios ou ilegalidades, for omissa ou apresentar irregularidades ou defeitos capazes de dificultar o julgamento;



**ESTADO DO MARANHÃO**  
**PREFEITURA MUNICIPAL DE BARRA DO CORDA**

**9.7.2.** Estiver em desacordo com qualquer das exigências da presente TOMADA DE PREÇO (Instrumento Convocatório);

**9.7.3.** Não apresentar as especificações, quantitativos, preços unitários e globais, em conformidade com as Planilhas Orçamentárias, Termo de Referência e demais documentos que integram este edital;

**9.7.4.** Contiver oferta de vantagem não prevista na TOMADA DE PREÇO, inclusive financiamentos subsidiados ou a fundo perdido, ou apresentar preço ou vantagem baseada nas ofertas dos demais licitantes;

**9.7.5.** Apresentar preço superior ao estimado por este certame;

**9.7.6.** Apresentar preços unitários ou globais simbólicos, irrisórios ou de valor zero, incompatíveis com os preços de mercado;

**9.7.7.** Apresentar preços manifestamente inexequíveis, assim considerados aqueles que não venham a ter demonstrada sua viabilidade, através de documentação que comprove que os custos dos insumos são coerentes com os de mercado e que os coeficientes de produtividade são compatíveis com a execução do objeto do contrato;

**9.7.8.** Se houver indícios de inexequibilidade da proposta de preço, ou em caso da necessidade de esclarecimentos complementares, poderá ser efetuada diligência, na forma do §3º do artigo 43 da Lei nº 8.666, de 1993.

**9.7.9** Após a eventual desclassificação das propostas que não atenderem às exigências dos itens acima, as demais propostas serão classificadas em ordem crescente dos preços propostos.

**9.7.10.** Classificadas as propostas, na hipótese de participação de licitantes microempresas - ME - ou empresas de pequeno porte - EPP -, ou de cooperativa enquadrada no artigo 34 da Lei nº 11.488, de 2007 - COOP -, será observado o disposto nos artigos 44 e 45 da Lei Complementar nº 123, de 2006, regulamentada pelo Decreto nº 6.204, de 2007;

**9.7.11.** A Comissão verificará as propostas classificadas ofertadas por licitantes ME/EPP/COOP que sejam iguais ou até 10% (dez por cento) superiores à proposta classificada em primeiro lugar, desde que a primeira colocada não seja uma ME/EPP/COOP.

**9.7.12.** As propostas que se enquadrarem nessa condição serão consideradas empatadas com a primeira colocada e o licitante ME/EPP/COOP melhor classificado será notificado para, se desejar, apresentar uma nova proposta de preço para desempate, obrigatoriamente com valor abaixo da primeira colocada.



**ESTADO DO MARANHÃO**  
**PREFEITURA MUNICIPAL DE BARRA DO CORDA**

**9.7.12.1.** A nova proposta de preço deverá ser apresentada de acordo com as regras deste Edital, no prazo de **24 horas**, contados da intimação do licitante, feita em sessão com registro da hora constando na Ata.

**9.7.12.2** Caso a ME/EPP/COOP melhor classificada desista ou não se manifeste no prazo estabelecido, ou não apresente proposta válida, serão convocadas as demais licitantes ME/EPP/COOP participantes que se encontrem naquele intervalo de 10% (dez por cento), na ordem de classificação, para o exercício do mesmo direito, segundo o estabelecido nos subitens anteriores.

**9.7.12.3.** Caso sejam identificadas propostas de licitantes ME/EPP/COOP empatadas, no referido intervalo de 10% (dez por cento), será realizado sorteio para definir qual das licitantes primeiro poderá apresentar nova proposta, conforme subitens acima.

**9.7.12.4.** Havendo êxito no procedimento, e sendo considerada válida a nova proposta apresentada, a ME/EPP/COOP assumirá a posição de primeira colocada do certame. Não havendo êxito, ou tendo sido a melhor oferta inicial apresentada por ME/EPP/COOP, ou ainda não existindo ME/EPP/COOP participante, permanecerá a classificação inicial.

**9.8.** Se a licitante for cooperativa de trabalho, para fins de aferição do preço ofertado, ao valor total proposto será acrescido o percentual de 15% (quinze por cento) a título de contribuição previdenciária que, nos termos do artigo 22, inciso IV, da Lei Federal nº 8.212, de 24 de junho de 1991, com a redação introduzida pela Lei Federal nº 9.876, de 26 de novembro de 1999, c/c artigo 15, I, da Lei Federal nº 8.212/91, constitui obrigação da Administração/contratante.

**9.9.** Juntamente com o julgamento das PROPOSTAS DE PREÇOS a Comissão de Licitação proferirá o julgamento final da licitação, declarando a mais vantajosa para a administração no certame, pendente todo o processo à autoridade superior para homologação e posterior adjudicação após os prazos recursais.

**9.10.** Caso haja alguma restrição na comprovação da regularidade fiscal de uma microempresa ou empresa de pequeno porte declarada vencedora da licitação, ser-lhe-á assegurado o prazo de 05 (cinco) dias úteis para a regularização da documentação, pagamento ou parcelamento do débito, e emissão de eventuais certidões negativas ou positivas com efeito de certidão negativa.

**9.11.** O termo inicial do prazo para regularização da documentação corresponderá à data da intimação ou da publicação da decisão em que a proponente for declarada vencedora do certame, prorrogável por igual período.



**ESTADO DO MARANHÃO**  
**PREFEITURA MUNICIPAL DE BARRA DO CORDA**

**9.12.** A prorrogação do prazo previsto no subitem anterior deverá sempre ser concedida pela administração quando requerida pela LICITANTE, a não ser que exista urgência na contratação ou prazo insuficiente para o empenho, devidamente justificado.

**9.13.** O curso do prazo recursal somente começará a fluir após o encerramento do prazo para a regularização da documentação de regularidade fiscal da LICITANTE declarada vencedora.

**9.14.** A não regularização da documentação, no caso das ME/EPPs, no prazo previsto no item 9.11 implicará decadência do direito à contratação, sem prejuízo das sanções previstas neste Edital, sendo facultado à Administração convocar as LICITANTES remanescentes, na ordem de classificação, ou revogar a licitação.

**9.15.** Publicado na imprensa oficial o resultado do julgamento da licitação, efetuada a regularização da documentação relativa à regularidade fiscal da LICITANTE declarada vencedora, se for o caso, e decididos os recursos eventualmente interpostos ou decorrido o prazo recursal sem sua interposição, o julgamento da licitação será submetido à autoridade CONTRATANTE para homologação do procedimento, adjudicação de seu objeto à LICITANTE vencedora e decisão quanto à contratação.

**9.16.** Após analisar a conformidade das propostas com o estabelecido nesta TOMADA DE PREÇO, será declarada como mais vantajosa para a Administração à oferta de menor preço global.

**9.17.** Caso todas as propostas sejam desclassificadas, a Administração poderá utilizar-se da previsão contida no artigo 48, §3º, da Lei Federal 8.666/93.

**CAPÍTULO X – DA IMPUGNAÇÃO E RECURSOS ADMINISTRATIVOS:**

**10.1.** A impugnação do Edital e de seus anexos deverá ser dirigida à autoridade que assinou o Edital e protocolada na Prefeitura Municipal de Barra do Corda - MA, conforme segue abaixo:

**10.1.2.** Qualquer cidadão é parte legítima para impugnar edital de licitação por irregularidade na aplicação desta Lei, devendo protocolar o pedido até 5 (cinco) dias úteis antes da data fixada para a abertura dos envelopes de habilitação, devendo a Administração julgar e responder à impugnação em até 3 (três) dias úteis, sem prejuízo da faculdade prevista no § 1º do art. 113. (Art. 41, § 1º, da Lei Federal Nº. 8.666/93).

**10.1.3.** Pelo licitante, até 02 (dois) dias úteis antes da data fixada no preâmbulo deste Edital.

**10.1.4.** Decairá do direito de impugnar os termos do edital de licitação perante a administração o licitante que não o fizer até o segundo dia útil que anteceder a abertura dos envelopes de habilitação. (Art. 41, § 2º, da Lei Federal Nº. 8.666/93).



**ESTADO DO MARANHÃO**  
**PREFEITURA MUNICIPAL DE BARRA DO CORDA**

**10.1.5.** A impugnação feita tempestivamente pelo licitante não o impedirá de participar do processo licitatório até o trânsito em julgado da decisão a ela pertinente, devendo, por conseguinte, entregar os DOCUMENTOS DE HABILITAÇÃO e a PROPOSTA COMERCIAL à Comissão Permanente de Licitação, junto com as outras licitantes, na data, hora e local fixado neste Edital. (Art. 41, § 3º, da Lei Federal Nº. 8.666/93).

**10.1.6.** Tomar-se-á por base, para efeito de contagem de prazo, a exclusão da data fixada no preâmbulo deste Edital e a inclusão da data do vencimento para o recebimento das impugnações;

**10.6.7.** Apresentada a impugnação à mesma será respondida ao interessado, dando-se ciência aos demais adquirentes do Edital, antes da abertura do envelope contendo os DOCUMENTOS DE HABILITAÇÃO;

**10.2. DOS RECURSOS ADMINISTRATIVOS:**

**10.2.1** Eventuais recursos serão dirigidos à autoridade superior, por intermédio da que praticou o ato recorrido, na forma e nos prazos previstos estabelecidos no art. 109, da Lei Federal nº 8.666/93, e deverão ser protocolados no Protocolo da Prefeitura Municipal de Barra do Corda - MA, na Rua Isaac Martins, nº. 371 – Centro, Barra do Corda/MA, nos dias úteis, no horário das 08h00 às 12h00.

**10.2.2.** Divulgada o resultado da licitação pela Comissão Permanente de Licitação, no tocante à fase de habilitação ou de classificação da proposta, se dela discordar, a licitante terá o prazo de 05 (cinco) dias úteis para interpor recurso, contado da data de divulgação do resultado da respectiva fase, exceto se dela renunciar expressamente. Art. 109, Inciso I, da Lei Federal nº 8.666/93.

**10.2.3.** Na hipótese de interposição de recurso na fase de habilitação, a Presidente da Comissão Permanente de Licitação notificará formalmente os demais licitantes, que poderão impugná-lo no prazo de 05 (cinco) dias úteis; após o que, com a apreciação de todas as argumentações, notificará os licitantes do seu resultado, e convocará os interessados para nova sessão pública e abertura das propostas comerciais dos licitantes habilitados. Art. 109, § 3º da Lei Federal nº 8.666/93.

**10.2.4.** A propositura de recursos administrativos sobre o presente certame obedecerá ao que estabelecem os incisos I, II e III do artigo 109, da Lei Federal Nº. 8.666/93, como segue:

I - Recurso, no prazo de 05 (cinco) dias úteis a contar da intimação do ato ou da lavratura da ata, nos casos de:

- a) Habilitação ou inabilitação do licitante;
- b) Julgamento das propostas;
- c) Anulação ou revogação da licitação;



**ESTADO DO MARANHÃO**  
**PREFEITURA MUNICIPAL DE BARRA DO CORDA**

- d) Indeferimento do pedido de inscrição em registro cadastral, sua alteração ou cancelamento;
  - e) Rescisão do contrato, a que se refere o inciso I do Art. 79 desta lei;
  - f) Aplicação das penas de advertência, suspensão temporária ou de multa.
- II - Representação, no prazo de 02 (dois) dias úteis da intimação da decisão relacionada com o objeto da licitação ou do contrato, de que não caiba recurso hierárquico;

III - Pedido de reconsideração, de decisão de Ministro de Estado, ou Secretário Estadual ou Municipal, conforme o caso, na hipótese do § 4º do art. 87 desta lei, no prazo de 10 (dez) dias úteis da intimação do ato.

**10.2.5.** Nenhum prazo de recurso, representação ou pedido de reconsideração se inicia ou corre sem que os autos do processo estejam com vista franqueada ao interessado.

**10.2.6.** Os recursos, impugnações e/ou esclarecimentos deverão ser protocolados, observado o que dispõem os §§ 1º e 2º do art. 41 da Lei 8.666/93, diretamente no Protocolo da Prefeitura Municipal de Barra do Corda, localizada no endereço contido no preâmbulo do presente Edital.

**10.2.7.** A falta de manifestação imediata e motivada da licitante importará a decadência do direito de recurso e os recursos imotivados ou insubsistentes não serão recebidos.

**CAPÍTULO XI – SUPORTE LEGAL:**

**11.1.** A presente licitação reger-se-á pela Lei nº 8.666, de 21.06.93 e suas alterações posteriores.

**11.2.** Esta licitação foi regularmente autorizada pelo Prefeito Municipal de Barra do Corda - MA conforme consta do processo administrativo de nº **119/2022/PMBC/MA**.

**CAPÍTULO XII – INFORMAÇÕES TÉCNICAS:**

**12.1.** Quaisquer informações poderão ser obtidas junto a Comissão Permanente de Licitação da PMBC/MA, na Rua Isaac Martins, nº. 371 – Centro, Barra do Corda/MA.

**CAPÍTULO XIII – DO ENQUADRAMENTO DA LEI COMPLEMENTAR 123/2006:**

**13.1.** As microempresas e empresas de pequeno porte que desejarem usufruir do tratamento diferenciado e favorecido previsto na Lei Complementar nº 123, de 14 de dezembro de 2006, deverão apresentar, obrigatoriamente, documento hábil a comprovar a situação de microempresa ou empresa de pequeno porte da declarante. A não apresentação de documento hábil para comprovar a situação de microempresa ou empresa de pequeno porte na fase habilitatórias, implicará no decaimento do direito de reclamar, posteriormente, de tratamento diferenciado e favorecido para este certame.



**ESTADO DO MARANHÃO**  
**PREFEITURA MUNICIPAL DE BARRA DO CORDA**

**13.2.** Para microempresas e empresas de pequeno porte, em cumprimento ao Artigo 43, da Lei Complementar nº 123/2006, caso haja alguma restrição na comprovação da regularidade fiscal será assegurado o prazo de 2 (dois) dias úteis (a partir do momento que for declarada vencedora do certame), prorrogáveis, a critério da Administração por igual período, para a regularização da documentação, pagamento ou parcelamento do débito, e emissão de eventuais certidões negativas ou positivas com efeito de negativa. A não regularização da documentação no prazo aqui previsto implicará na decadência do direito de contratação, sem prejuízo das sanções previstas em Lei.

**13.3.** Não poderão se beneficiar do regime diferenciado e favorecido em licitações concedido às microempresas e empresas de pequeno porte pela Lei Complementar nº 123, de 14 de dezembro de 2006, licitantes que se enquadrem em qualquer das exclusões relacionadas no artigo terceiro da referida Lei.

**CAPÍTULO XIV – FONTES DE RECURSOS E DOTAÇÃO ORÇAMENTÁRIA:**

**14.1.** As despesas decorrentes com a execução dos serviços, objetos desta licitação, correrão por conta das seguintes dotações:

DOTAÇÃO ORÇAMENTÁRIA	PROJET. ATIVIDADE	DESCRIÇÃO	ELEMENTO DE DESPESA	FONTE RECURSO
15.451.1002.2048.0000	2048	Man. E funcionamento da Sec. De infraestrutura	3.3.90.39	Recursos ordinários

**CAPÍTULO XV – DO PRAZO PARA EXECUÇÃO DOS SERVIÇOS:**

**15.1.** O contrato a ser firmado entre a Prefeitura Municipal de Barra do Corda - MA e o adjudicado, a preço global, terá a vigência de 12 (doze) meses, após a sua assinatura, se subordinará à legislação que rege a matéria e poderá ser prorrogado, na forma do art. 57, inciso II, da Lei 8.666/93.

**15.2.** O prazo de execução dos serviços será conforme cronograma físico financeiro, devendo a licitante vencedora iniciar os serviços no prazo máximo de 05 (cinco) dias corridos, contados do da assinatura do contrato, podendo ser prorrogado mediante solicitação expressa, devidamente justificada e aceita pela **CONTRATANTE**, nos termos da Lei nº 8.666/93 e suas alterações;

**15.3.** A autoridade competente emitirá a Ordem de Serviço em até 02 (dois) dias úteis, contados da assinatura do Contrato;

**15.4.** Os prazos poderão ser prorrogados, mantidas as demais cláusulas do Contrato e assegurada a manutenção de seu equilíbrio econômico-financeiro, de conformidade com o disposto no § 1º do Art.



**ESTADO DO MARANHÃO**  
**PREFEITURA MUNICIPAL DE BARRA DO CORDA**

57, da Lei nº 8.666/93 e suas alterações, desde que justificado por escrito e devidamente aprovado pela PMBC/MA.

**CAPÍTULO XVI – TIPO E REGIME DA LICITAÇÃO:**

**16.1.** A presente licitação obedecerá ao tipo de "**menor preço**", sob a forma de execução indireta, por regime de empreitada por preço global, conforme o artigo 45, § 1º, inciso I, da Lei nº 8.666, de 21.06.93 e suas alterações posteriores.

**CAPÍTULO XVII – DOS CUSTOS DA LICITAÇÃO:**

**17.1.** A licitante deverá arcar com todos os custos associados à preparação e apresentação de sua proposta. A PMBC/MA em nenhuma hipótese será responsável por tais custos, quaisquer que sejam os procedimentos seguidos na licitação ou os resultados desta.

**CAPÍTULO XVIII – DA ADJUDICAÇÃO E HOMOLOGAÇÃO:**

**18.1.** Após o regular decurso da fase recursal, o processo licitatório será submetido à autoridade competente para que se proceda à devida adjudicação e consequente homologação do objeto licitado ao licitante vencedor.

**18.2.** A CPL examinará as propostas e decidirá sobre a classificação ou desclassificação das propostas apresentadas pelos licitantes habilitados e as classificará, em ordem crescente, em função do menor preço Global, oferecido observada as disposições neste edital, abrindo-se prazo para a apresentação de eventuais recursos.

**18.3.** Decididos os recursos, ou transcorrido o prazo sem sua interposição, a Presidente da CPL procederá a adjudicação de seu objeto ao licitante classificado em primeiro lugar e encaminhará o processo administrativo à autoridade competente, para, a seu critério, proceder a homologação do procedimento licitatório com a oportuna convocação da adjudicatária para subscrever o contrato.

**18.4.** Das sessões realizadas, lavrar-se-ão atas circunstanciadas, que serão assinadas pelos membros da CPL e pelos representantes legais ou credenciados presentes.

**18.5.** É facultado à CPL ou autoridade superior, em qualquer fase da licitação, promover diligência destinada a esclarecer ou complementar a instrução do processo.

**18.6.** A PMBC/MA se reserva o direito de revogar, no todo ou em parte, o procedimento licitatório e rejeitar todas as propostas a qualquer momento antecedendo a assinatura do contrato, por razões de interesse público decorrente de fato superveniente, devidamente comprovado, ou de anulá-lo por ilegalidade, sem que as licitantes caibam qualquer direito de indenização ou ressarcimento.



**ESTADO DO MARANHÃO**  
**PREFEITURA MUNICIPAL DE BARRA DO CORDA**

**18.7.** A recusa injustificada da licitante vencedora em assinar o contrato, aceitar ou retirar o instrumento equivalente, dentro do prazo previsto neste edital, caracteriza o não cumprimento total da obrigação assumida, sujeitando-o às penalidades previstas na Lei nº 8.666 de 21.06.93 e suas alterações posteriores.

**18.8.** Este Edital, os Projetos, as Especificações Técnicas, Planilhas Orçamentárias e PROPOSTAS DE PREÇOS, farão parte integrante do Contrato a ser celebrado com o licitante vencedor, independentemente de transcrição.

**18.9.** A contratação dos trabalhos objeto da presente licitação reger-se-á e formalizar se- á nos termos previstos pela Lei nº 8.666, de 21.06.93 e suas alterações posteriores.

**18.10.** A Homologação dos atos praticados no procedimento e a adjudicação do objeto desta licitação serão efetuadas por ato da Prefeitura Municipal de Barra do Corda - MA, que determinará a lavratura do necessário Contrato observando-se as condições estipuladas neste Edital.

**CAPÍTULO XIX – DO REAJUSTAMENTO DE PREÇOS:**

**19.1.** Os preços contratuais poderão ser reajustados com periodicidade anual, nos termos da Lei no 10.192, de 14 de fevereiro de 2010, tomando-se por base a data da proposta, pela variação de Índices Nacionais, calculados pela Fundação Getúlio Vargas e publicados na seção de Índices Econômicos da revista “Conjuntura Econômica” da FGV, pela seguinte fórmula:

**R = V(I - I<sub>0</sub>)/I<sub>0</sub>**, onde:

Sendo: R = Valor do reajuste procurado; V = Valor contratual da /serviço a ser reajustado; I<sub>0</sub> = Índice inicial - refere-se ao índice de custos do mês correspondente à data fixada para entrega da proposta, *pro rata dia*; I = Índice relativo à data do reajuste, *pro rata dia*.  $R = V [ I - I_0 / I_0 ]$

a) O índice de reajuste empregado na fórmula acima será o Índice Nacional da Construção Civil – Coluna 35 - calculado e publicado pela Fundação Getúlio Vargas na revista Conjuntura Econômico.

b) Ocorrendo a hipótese de alteração do prazo de reajuste estabelecido neste Edital, o Contrato decorrente desta TOMADA DE PREÇO, se adequará de pronto às condições que vierem a ser estabelecidas pelo Poder Executivo ou Legislativo, no tocante à política econômica brasileira, se delas divergentes.

**19.2.** Em caso de atraso na execução das s/serviços atribuível à licitante adjudicatária, os preços contratuais serão reajustados pela fórmula estabelecida no subitem precedente, obedecendo-se os seguintes critérios:



**ESTADO DO MARANHÃO**  
**PREFEITURA MUNICIPAL DE BARRA DO CORDA**

- a) Se os índices aumentarem prevalecerão aqueles vigentes nas datas em que a etapa das s/serviços seria realizada de conformidade com o programado no cronograma físico-financeiro;
- b) Se os índices diminuïrem prevalecerão aqueles vigentes nas datas em que as s/serviços forem executados.

**CAPÍTULO XX – ACRÉSCIMO OU SUPRESÃO:**

**20.1.** A Prefeitura Municipal de Barra do Corda - MA reserva-se o direito de aumentar ou reduzir o valor inicial atualizado do Contrato em até 25% (vinte e cinco por cento), previstos no parágrafo 1º, do art. 65, da Lei nº 8.666/93, sem que dessa decisão caiba, às licitantes, direito a qualquer indenização.

**CAPÍTULO XXI – DAS PLANILHAS ORÇAMENTÁRIAS:**

**21.1.** As planilhas deverão ser preenchidas com os quantitativos de preços unitários e globais propostos;

**21.2.** Na planilha, o somatório do produto dos preços unitários propostos pelos quantitativos apresentados, deverá constituir o preço proposto;

**21.3.** Nos preços unitários deverão estar incluídos, todos os custos de fornecimento, transportes, carga e descarga dos materiais, tributos, lucros e quaisquer encargos que incidam sobre os serviços;

**21.4.** Não serão levadas em considerações quaisquer ofertas ou vantagens que não se enquadrem, nas especificações exigidas.

**21.5.** A licitante deverá cotar todos os itens sendo desclassificada quem não o fizer.

**21.6.** Serão desclassificadas as propostas que apresentarem preços globais superiores aos fixados pela PMBC/MA.

**CAPÍTULO XXII – DA SUBCONTRATAÇÃO E SUB-ROGAÇÃO:**

**22.1.** É vedado à subcontratação total do objeto desta licitação. A Contratada poderá subcontratar a execução parcial dos serviços objeto deste certame, mediante autorização da Prefeitura de Barra do Corda, devendo neste caso, responder pela execução e qualidade técnica dos serviços subcontratados.

**22.2.** A empresa contratada compromete-se a substituir a subcontratada, no prazo máximo de 05 (cinco) dias, na hipótese de extinção da subcontratação, mantendo o percentual originalmente contratado até a sua execução total, notificando o órgão ou entidade contratante, sob pena de rescisão, sem prejuízo das sanções cabíveis.



**ESTADO DO MARANHÃO**  
**PREFEITURA MUNICIPAL DE BARRA DO CORDA**

**22.3.** A empresa contratada responsabiliza-se pela padronização, compatibilidade, gerenciamento centralizado e qualidade da subcontratação.

**22.4.** No caso de subcontratação, deverá ficar demonstrado e documentado que esta somente abrangerá etapas dos serviços, ficando claro que a subcontratada apenas reforçará a capacidade técnica da CONTRATADA, que executará, por seus próprios meios, o principal do serviço de que trata este Edital, assumindo a responsabilidade direta e integral pela qualidade dos serviços contratados.

**22.5.** A assinatura do contrato caberá somente à empresa vencedora, por ser a única responsável perante a PMBC/MA, mesmo que tenha havido apresentação de empresa a ser subcontratada para a execução de determinados serviços integrantes desta licitação.

**22.6.** A **CONTRATADA** ao requerer autorização para subcontratação de parte dos serviços deverá comprovar perante a Administração a regularidade jurídico/fiscal e trabalhista de sua subcontratada, respondendo, solidariamente com esta, pelo inadimplemento destas quando relacionadas com o objeto do contrato.

**22.7.** A relação que se estabelece na assinatura do contrato é exclusivamente entre a PMBC/MA e a Contratada, não havendo qualquer vínculo ou relação de nenhuma espécie entre a PMBC/MA e a subcontratada, inclusive no que pertine a medição e pagamento direto a subcontratada, com exceção das Microempresas e Empresas de Pequeno Porte (EPP), para as quais os empenhos e pagamentos referentes às parcelas subcontratadas serão destinados diretamente.

**22.8.** Não será permitida a subcontratação quando a vencedora do certame for:

- a) Microempresa ou empresa de pequeno porte;
- b) Consórcio composto em sua totalidade por microempresas e empresas de pequeno porte, respeitado o disposto no art. 33 da Lei nº 8.666, de 1993;
- c) Consórcio composto parcialmente por microempresas ou empresas de pequeno porte com participação igual ou superior ao percentual exigido de subcontratação.

**CAPÍTULO XXIII – DA GARANTIA DO CONTRATO:**

**23.1.** O objeto desta Licitação não haverá garantia de contrato.

**CAPÍTULO XXIV – DO CONTRATO:**

**24.1.** A Execução dos serviços será contratada com a proponente vencedora, que será notificada por escrito, para satisfazer os requisitos necessários à assinatura do Contrato.



**ESTADO DO MARANHÃO**  
**PREFEITURA MUNICIPAL DE BARRA DO CORDA**

**24.2.** O prazo para assinatura do Contrato será de até 05 (cinco) dias consecutivos contados da data da convocação para esse fim. Este prazo poderá ser prorrogado uma vez por igual período quando solicitado pela licitante vencedora durante o seu transcurso e desde que ocorra motivo justificado e aceito pela Administração.

**24.3.** Se decorrido o prazo a proponente vencedora não atender a notificação a que se refere o subitem anterior, a Comissão de Licitação convidará, segundo a ordem de classificação, outro licitante, obedecendo às mesmas condições da licitante vencedora, inclusive quanto ao preço ou se preferir, procederá à nova licitação. Sem prejuízo das sanções previstas no art. 81 da Lei nº 8.666/1993.

**24.4.** A recusa injustificada do licitante vencedor em assinar o contrato, aceitar ou retirar o instrumento equivalente, dentro do prazo estabelecido pela CPL, caracteriza o descumprimento total da obrigação assumida, sujeitando-o às penalidades legalmente estabelecidas.

**24.5.** A administração deverá promover, no prazo legal, a publicação do Extrato do Contrato no Diário Oficial dos Municípios – DOM e Diário Oficial do Estado.

**24.6.** O contratado é responsável pelos encargos trabalhistas, previdenciários, fiscais, alvarás, taxas, resultantes da execução do contrato.

**24.7.** Será de responsabilidade da contrata, executar com perfeição, segurança, seguindo o plano de trabalho e metodologia apresentada para todos os serviços contratados, sendo responsável pela existência de todo e qualquer vício, irregularidade ou simples defeito de execução, mesmo após o recebimento do serviço, obrigando-se a repará-lo de imediato;

**24.8.** A contratada deverá comunicar, por escrito, à contratante quaisquer erros ou incoerências verificadas, não sendo, a eventual existência de falhas, razão para execução incorreta de serviços de qualquer natureza;

**24.9.** Na execução dos serviços, a contratada deverá empregar profissionais devidamente habilitados à função, sendo-lhe vedada sub empreitar totalmente os serviços especializados, sem autorização expressa da contratante. Uma vez comprovada a idoneidade técnica do subempreiteiro, a critério da Fiscalização, esta poderá ser autorizada.

**24.10.** A contratada deverá a pedido da fiscalização, excluir imediatamente de sua equipe qualquer integrante que esta julgue incompetente ou inadequado à consecução dos serviços, sem que se justifique, nesta situação, atraso no cumprimento dos prazos contratuais;

**24.11.** A contratada deverá durante a execução dos serviços, cumprir as prescrições referentes às Leis Trabalhistas, de Previdência Social e de Seguro de Acidentes do Trabalho, efetuar o pagamento de impostos, taxas e outras obrigações financeiras que incidam ou venham incidir sobre o contrato.



**ESTADO DO MARANHÃO**  
**PREFEITURA MUNICIPAL DE BARRA DO CORDA**

**24.12.** A contratada deverá providenciar o uso de equipamentos de proteção individual para o adequado desempenho de cada atividade, bem como o uso frequente e sistemático de EPC- Equipamento de Proteção Coletivo;

**24.13.** Deverá durante a execução dos serviços, assumir inteira responsabilidade civil, administrativa e penal por quaisquer danos e prejuízos materiais ou pessoais causados à contratante ou à terceiros, cometido por seus empregados ou prepostos;

**24.14.** A contratada deverá aceitar, nas mesmas condições contratuais, os acréscimos ou supressões que se fizerem necessários do valor inicial, conforme art. 65, § 1º, da Lei 8.666/93;

**CAPÍTULO XXV – DO PAGAMENTO:**

**25.1.** O pagamento será efetuado após a entrega no protocolo da Prefeitura Municipal de Barra do Corda - MA a nota fiscal referente à parcela dos serviços executados, de acordo com o serviço prestado, conforme termo de referência, devidamente atestada pelo gestor do contrato a ser designado pela administração.

**25.2.** O pagamento do preço contratual deverá guardar estreita relação com a execução dos serviços contratados o qual deverá ser realizado nas etapas conforme termo de referência.

**25.3.** Nenhum pagamento será efetuado à CONTRATADA enquanto pendente de liquidação qualquer obrigação financeira que lhe caiba, sem prejuízo do que a referida obrigação pendente poderá ser descontada do pagamento devido pela PMBDC, pagando-se então, apenas o saldo, se houver.

**25.4.** A Contratada entregará, obrigatoriamente, junto com a nota fiscal de prestação de serviços, à Secretaria gestora deste contrato, como condição para a efetivação do pagamento, os seguintes documentos:

a) Solicitação de pagamento e respectiva fatura e Nota Fiscal (emitida após execução do cronograma da prestação de serviços);

b) cópia do contrato e ordem de serviço emitida pela contratante;

c) Medição assinada pelo contratado e fiscal da contratante pela execução dos serviços

c) Certidões de regularidade fiscal da empresa no âmbito federal, estadual e municipal;

**25.5.** A liberação do pagamento ficará condicionada à apresentação da documentação exigida acima. No caso de irregularidade na emissão dos documentos descritos no item anterior, o prazo de pagamento será contado a partir de sua reapresentação, desde que devidamente regularizados.



**ESTADO DO MARANHÃO**  
**PREFEITURA MUNICIPAL DE BARRA DO CORDA**

**25.6.** Deverá ser destacado também, na nota fiscal, o percentual, relativo ao ISSQN (Imposto sobre Serviços de Qualquer Natureza) e relativo ao IRRF (Imposto de Renda Retido na Fonte).

**CAPÍTULO XXVI – DAS PENALIDADES:**

**26.1.** As penalidades administrativas aplicáveis à CONTRATADA, por inadimplência, estão previstas nos arts. 81, 87, 88 e seus parágrafos, todos da Lei n° 8.666/93.

**26.2.** A recusa da adjudicatária em assinar o contrato, sem justificativa aceita pela Administração, dentro do prazo estabelecido, implicará a imposição de multa correspondente a 10% (dez por cento) do valor da proposta, reajustado pelo último índice conhecido na data da aplicação da pena, e demais sanções previstas no artigo 87 da Lei Federal n° 8.666/93, a critério da Administração.

**26.3.** O valor da multa será atualizado monetariamente de acordo com o índice de reajustamento contratual.

**26.4.** A empresa vencedora do certame responderá administrativamente pela qualidade e eficiência dos serviços por ela executado, e essa se estenderá até a finalização dos mesmos.

**26.5.** A verificação, durante a realização dos serviços, de quaisquer falhas que importem em prejuízo à Administração ou terceiros, serão consideradas como inexecução parcial do contrato.

**26.6.** Será a empresa responsabilizada administrativamente por falhas ou erros na execução da que vierem a acarretar prejuízos a PMBC/MA, sem exclusão da responsabilidade criminal e civil por danos morais ou físicos a terceiros, nos termos da Lei.

**26.7.** Com fundamento nos artigos 86 e 87 da Lei n.º 8.666/93, a CONTRATADA ficará sujeita, no caso de atraso injustificado, assim considerado pela Administração, inexecução parcial ou inexecução total da obrigação, sem prejuízo das responsabilidades civil e criminal, assegurada a prévia e ampla defesa, às seguintes

Penalidades:

I - advertência;

II - multa sobre o valor total do contrato, recolhida no prazo de 15 (quinze) dias, contados da comunicação oficial, cujos percentuais estão definidos neste instrumento convocatório;

III - suspensão temporária do direito de participar de licitação e impedimento de contratar com a Administração, pelo prazo de até 2 (dois) anos;



**ESTADO DO MARANHÃO**  
**PREFEITURA MUNICIPAL DE BARRA DO CORDA**

IV - declaração de inidoneidade para licitar ou contratar com a Administração Pública enquanto perdurarem os motivos determinantes da punição ou até que seja promovida a reabilitação perante a própria autoridade que aplicou a penalidade, que será concedida sempre que a **licitante** ressarcir a Administração da PMBC/MA pelos prejuízos resultantes e após decorrido o prazo da sanção aplicada com base no subitem anterior.

**26.8.** As sanções de multa podem ser aplicadas à CONTRATADA juntamente com a de advertência, suspensão temporária do direito de participar de licitação com a Administração e impedimento de licitar e contratar com a União, Estados, Distrito Federal e Municípios; e poderão ser descontadas do pagamento a ser efetuado.

**26.9.** Nos casos de fraude na execução do contrato cabe a declaração de inidoneidade para licitar ou contratar com a Administração Pública.

**26.10. DAS MULTAS ADMINISTRATIVAS:**

**26.10.1.** Nos casos de inadimplemento ou inexecução total do contrato, por culpa exclusiva da CONTRATADA, cabe a aplicação da penalidade de suspensão temporária do direito de contratar com a Administração, além de multa de 10% (dez por cento) do valor do contrato, independente de rescisão unilateral e demais sanções previstas em lei;

**26.10.2.** Nos casos de inexecução parcial dos serviços, será cobrada multa de 2% (dois por cento) do valor da parte não executada do contrato, sem prejuízo da responsabilidade civil e perdas das garantias contratuais.

**26.10.3.** O atraso injustificado na execução do contrato sujeitará o contratado à multa de mora, será cobrada multa 5% (dois por cento) incidentes sobre o valor da etapa ou fase em atraso.

**CAPÍTULO XXVII – DAS OBRIGAÇÕES:**

**27.1. DA CONTRATANTE:**

**27.1.1.** Informar os locais os quais os serviços serão prestados;

**27.1.2.** Fiscalizar a execução dos serviços;

**27.1.3.** Efetuar os pagamentos devidos à contratada, conforme estabelecido neste edital;

**27.1.4.** Notificar a CONTRATADA, imediatamente, sobre as faltas e defeitos observados na execução do contrato.



**ESTADO DO MARANHÃO**  
**PREFEITURA MUNICIPAL DE BARRA DO CORDA**

27.1.5. Reter os tributos e contribuições sobre os pagamentos efetuados, utilizando-se as alíquotas previstas para cada tipo de serviço, conforme legislação.

27.1.6. Aplicar penalidades, conforme o caso.

27.1.7. Prestar as informações e os esclarecimentos que venham a ser solicitado pela contratada;

**27.2. DA CONTRATADA:**

27.2.1. Responsabilizarem-se pelas despesas de licenças, alvará, taxas, alimentação, hospedagem, dos tributos, encargos trabalhistas, previdenciários, fiscais, comerciais, taxas, fretes, seguros, deslocamento de pessoal, prestação de garantia e quaisquer outras que incidam ou venham a incidir na execução do contrato;

27.2.2. Administrar com zelo e probidade a execução dos serviços, respeitando com absoluto rigor o orçamento aprovado e evitando a prática de atos e a adoção de medidas que resultem em elevação de custos dos serviços, inclusive no que respeita à arrematação, seleção, contratação e administração de mão de obra necessária à realização dos serviços;

27.2.3. Atender prontamente às recomendações regulares da fiscalização;

27.2.4. Zelar pelos interesses do Município de Barra do Corda relativamente ao objeto do contrato;

27.2.5. Executar os serviços respeitando todas as normas de segurança do trabalho, com profissionais capacitados e em total conformidade com a legislação pertinente ao objeto licitado;

27.2.6. Manter permanentemente nos locais de execução dos serviços um representante com plenos poderes para representar e obrigar a CONTRATADA frente ao Município de Barra do Corda;

27.2.7. Executar o objeto deste contrato de acordo com os projetos e especificações fornecidos pelo Município de Barra do Corda e as normas aprovadas ou recomendadas pela ABNT;

27.2.8. A CONTRATADA responde solidariamente, no caso de subempreitada.

27.2.9. Atender e cumprir rigorosamente as especificações, características e condições definidas e relacionadas neste Edital e na sua proposta;

27.2.10. Substituir qualquer material danificado ou que não atenda as especificações estabelecidas neste Edital.

27.2.11. Reconhecer que o inadimplemento do contrato, motivado pelo não cumprimento, por parte da CONTRATADA, das multas e dos encargos trabalhistas, fiscais e comerciais, não transfere ao



ESTADO DO MARANHÃO  
PREFEITURA MUNICIPAL DE BARRA DO CORDA

Município de Barra do Corda - MA a responsabilidade por seu pagamento nem poderá onerar o objeto do contrato;

**27.2.12.** Responder pelas obrigações e compromissos assumidos, a qualquer título, perante seus fornecedores ou terceiros em razão ou não do objeto do contrato;

**27.2.13.** Todos os equipamentos, pessoal, materiais, para prestação dos serviços serão por conta da contratada;

**27.2.14.** Responsabilizar-se pelos encargos trabalhistas, previdenciários (observado o art. 31, da Lei 8.212/91), fiscais e comerciais resultantes da execução do contrato, bem como pelas multas ou penalidades correspondentes.

**27.2.15.** A contratada no ato da assinatura do contrato ou instrumento equivalente na forma da legislação, indicará um Técnico Responsável pela coordenação dos serviços, que atenderá a administração por qualquer falha ou inconsistência na prestação dos serviços, sendo que seus empregados, quando em serviços nas dependências do contratante, portando uniformes e crachás de identificação e manter técnicos especializados de plantão durante a execução dos serviços, ou qualquer situações que os exijam.

**27.2.16.** A licitante contratada será única, integral e exclusivo responsável em qualquer caso por todos os prejuízos, de qualquer natureza, que causar a PMBDC ou, ainda, a terceiros, em decorrência da execução dos serviços objeto do Contrato, respondendo por si e por seus sucessores.

**27.2.17.** A contratada compromete se a todos os termos da TOMADA DE PREÇO Nº 04/2022/PMBC/MA.

**CAPÍTULO XXIII – DO RECEBIMENTO DOS SERVIÇOS:**

**28.1.** A fiscalização receberá os serviços:

**a) O Recebimento será provisório**, concluídos os serviços, após comunicação formal por escrito do adimplemento pelo licitante contratado, a PMBC/MA procederá ao recebimento provisório do objeto, pela FISCALIZAÇÃO, mediante termo circunstanciado, assinadas pelas partes.

**b) Definitivamente**, por servidor ou comissão designada pela autoridade competente, mediante termo circunstanciado, assinado pelas partes, após o decurso do prazo de observação, ou vistoria que comprove a adequação do objeto aos termos contratuais, observando o disposto no Artigo 69, da Lei 8.666/93.



**ESTADO DO MARANHÃO**  
**PREFEITURA MUNICIPAL DE BARRA DO CORDA**

**28.2.** O recebimento provisório ou definitivo não exclui a responsabilidade civil pela qualidade e segurança dos serviços objeto da Licitação que originou o presente Contrato, e nem ético-profissional pela perfeita execução do mesmo, dentro dos limites estabelecidos pela Lei ou pelo Contrato.

**28.3.** O licitante vencedor do certame compromete-se a entregar os serviços que lhe for adjudicado, em acordo com o termo de referência deste instrumento.

**CAPÍTULO XXIX – DA INEXECUÇÃO E DA RESCISÃO DO CONTRATO:**

**29.1.** A inexecução total ou parcial do contrato enseja a sua rescisão, com as consequências contratuais e as previstas em lei ou regulamento. *(Art. 77, da Lei Federal 8.666/93).*

**29.2.** O Contrato a ser celebrado poderá ser rescindido na forma dos artigos 78 e 79 da lei 8.666/93, nos casos:

I - O não cumprimento de cláusulas contratuais, especificações, projetos ou prazos;

II - O cumprimento irregular de cláusulas contratuais, especificações, projetos e prazos;

III - A lentidão do seu cumprimento, levando a Administração a comprovar a impossibilidade da conclusão dos serviços ou do fornecimento, nos prazos estipulados;

IV - o atraso injustificado no início nos serviço ou fornecimento;

V - a paralisação nos serviço ou do fornecimento, sem justa causa e prévia comunicação à Administração;

VI - a subcontratação total ou parcial do seu objeto, a associação do contratado com outrem, a cessão ou transferência, total ou parcial, bem como a fusão, cisão ou incorporação, não admitidas no edital e no contrato;

VII - o desatendimento das determinações regulares da autoridade designada para acompanhar e fiscalizar a sua execução, assim como as de seus superiores;

VIII - O cometimento reiterado de faltas na sua execução, anotadas na forma do § 1º do art. 67 desta Lei;

IX - A decretação de falência ou a instauração de insolvência civil;

X - A dissolução da sociedade ou o falecimento do contratado;



**ESTADO DO MARANHÃO**  
**PREFEITURA MUNICIPAL DE BARRA DO CORDA**

XI - A alteração social ou a modificação da finalidade ou da estrutura da empresa, que prejudique a execução do contrato;

XII - Razões de interesse público, de alta relevância e amplo conhecimento, justificadas e determinadas pela máxima autoridade da esfera administrativa a que está subordinado o contratante e exaradas no processo administrativo a que se refere o contrato;

XIII - A supressão, por parte da Administração, de s, serviços ou compras, acarretando modificação do valor inicial do contrato além do limite permitido no § 1º do art. 65 desta Lei;

XIV - a suspensão de sua execução, por ordem escrita da Administração, por prazo superior a 120 (cento e vinte) dias, salvo em caso de calamidade pública, grave perturbação da ordem interna ou guerra, ou ainda por repetidas suspensões que totalizem o mesmo prazo, independentemente do pagamento obrigatório de indenizações pelas sucessivas e contratualmente imprevistas desmobilizações e mobilizações e outras previstas, assegurado ao contratado, nesses casos, o direito de optar pela suspensão do cumprimento das obrigações assumidas até que seja normalizada a situação;

XV - o atraso superior a 90 (noventa) dias dos pagamentos devidos pela Administração decorrentes de s, serviços ou fornecimento, ou parcelas destes, já recebidos ou executados, salvo em caso de calamidade pública, grave perturbação da ordem interna ou guerra, assegurado ao contratado o direito de optar pela suspensão do cumprimento de suas obrigações até que seja normalizada a situação;

XVI - A não liberação, por parte da Administração, de área, local ou objeto para execução de serviço ou fornecimento, nos prazos contratuais, bem como das fontes de materiais naturais especificadas no projeto;

XVII - A ocorrência de caso fortuito ou de força maior, regularmente comprovada, impeditiva da execução do contrato.

XVIII – Descumprimento do disposto no inciso V do art. 27, sem prejuízo das sanções penais cabíveis.

**29.3.** Os casos de rescisão contratual serão formalmente motivados nos autos do processo, assegurado o contraditório e a ampla defesa.

**29.4.** A rescisão do contrato poderá ser:



**ESTADO DO MARANHÃO**  
**PREFEITURA MUNICIPAL DE BARRA DO CORDA**

I - Determinada por ato unilateral e escrito da Administração, nos casos enumerados nos incisos I a XII e XVII do Item anterior;

II - Amigável, por acordo entre as partes, reduzida a termo no processo da licitação, desde que haja conveniência para a Administração;

III - Judicial, nos termos da legislação;

**29.5.** A rescisão administrativa ou amigável deverá ser precedida de autorização escrita e fundamentada da autoridade competente.

**29.6.** Quando a rescisão ocorrer com base nos itens XII a XVII da cláusula

**30.2.** sem que haja culpa do contratado, será este ressarcido dos prejuízos regularmente comprovados que houver sofrido, tendo ainda direito a:

I - pagamentos devidos pela execução do contrato até a data da rescisão;

II - pagamento do custo da desmobilização.

**CAPÍTULO XXX – DA FISCALIZAÇÃO:**

**30.1.** A fiscalização da execução dos serviços será exercida pelo Sr. **Pedro Igor Carvalho Noieto CPF nº 039.270.333-59**, que poderá ser assessorado por profissional ou empresa especializada na execução do controle quantitativo e qualitativo, e no acompanhamento dos trabalhos;

**30.2.** Sem prejuízo de plena responsabilidade da CONTRATADA perante terceiros, todos os serviços contratados estarão sujeitos a mais ampla e irrestrita inspeção dentro do horário normal de trabalho, em toda área abrangida pelas s, por pessoas devidamente credenciadas pela PMBC/MA;

**CAPÍTULO XXXI – DAS DISPOSIÇÕES FINAIS:**

**31.1.** Fica a licitante ciente de que a simples apresentação da proposta implicará na aceitação de todas as condições estabelecidas neste Edital.

**31.2.** A Prefeitura Municipal de Barra do Corda se reserva o direito de, a qualquer tempo e a seu exclusivo critério, por despacho motivado, adiar, revogar ou mesmo anular a presente licitação, sem que isso represente motivo para que as empresas participantes pleiteiem qualquer tipo de indenização.



**ESTADO DO MARANHÃO**  
**PREFEITURA MUNICIPAL DE BARRA DO CORDA**

**31.3.** Decairá do direito de solicitar esclarecimentos, providências ou impugnar o presente Edital o interessado que não o fizer até o segundo dia útil que anteceder ao recebimento dos envelopes, o que caracterizará a aceitação de todos os seus termos e condições.

**31.4.** A impugnação feita tempestivamente não impedirá o interessado de participar do procedimento licitatório.

**31.5.** Lavrar-se-ão atas das reuniões públicas da Comissão Permanente de Licitação que, após lidas e aprovadas, serão assinadas pelos seus membros e pelos representantes das licitantes presentes;

**31.5.1.** Os demais atos licitatórios serão registrados no processo da licitação.

**31.5.2.** É facultada à Comissão Permanente de Licitação, em qualquer fase da licitação, a promoção de diligência destinada a esclarecer ou a complementar a instrução do processo, podendo utilizar-se de pessoal ou equipe técnica para verificar, avaliações ou exames que visem à boa e regular garantia do objeto, sendo, que, o poder e a responsabilidade das decisões compete exclusivamente à Comissão de Licitação, vedada ainda à licitante a inclusão posterior de documento ou informação que deveria constar originalmente da DOCUMENTAÇÃO DE HABILITAÇÃO ou da PROPOSTA COMERCIAL;

**31.6.** Qualquer modificação no Edital realizada pela Comissão Permanente de Licitação antes da data estabelecida no item 2.1 será comunicada a todos as licitantes, sendo sua divulgação obrigatória pelos mesmos meios que se deu originalmente, reabrindo-se o prazo inicialmente estabelecido, exceto, quando, inquestionavelmente, a alteração não afetar a formulação das propostas. § 4º art. 21 da Lei nº 8.666/93.

**31.7.** Caso ocorram falhas insignificantes nos documentos apresentados nas sessões designadas para entregas dos envelopes “Documentação” e “Propostas de Preços”, a Comissão poderá deliberar, no ato da sessão, correções destas falhas, quando da ausência de numerações de páginas ou outros motivos nos quais não comprometam a lisura do certame;

**31.8.** A Prefeitura Municipal de Barra do Corda – MA, poderá, ocorrendo rescisão ou distrato do Contrato, convidar a segunda classificada e assim sucessivamente, para complementar o objeto, no prazo contratual original previsto, nas mesmas condições da primeira classificada, inclusive quanto ao preço;

**31.9.** O contratado deverá manter um Preposto, aceito pela Administração, no local do serviço, para representá-lo na execução do contrato (art. 68 da Lei 8.666/93).

**31.10.** Os casos omissos serão resolvidos pelas disposições da Lei nº 8.666/93 com as alterações estabelecidas pela Lei nº 8.883/94, e demais legislações correlatas.



**ESTADO DO MARANHÃO**  
**PREFEITURA MUNICIPAL DE BARRA DO CORDA**

**31.11.** Os casos omissos serão resolvidos pelas disposições da Lei nº 8.666/93 com as alterações estabelecidas pela Lei nº 8.883/94, e demais legislações correlatas.

**31.12.** Os casos omissos e as dúvidas suscitadas serão dirimidos pela Comissão Permanente de Licitação, que decidirá com base na legislação em vigor, submetendo-se a parecer do Órgão Jurídico da Prefeitura Municipal de Barra do Corda - MA, aqueles considerados de natureza jurídica relevante.

**31.13.** Quando todos os licitantes forem inabilitados ou todas as propostas forem desclassificadas, serão convocadas todas as participantes para, no prazo de oito dias úteis, apresentarem nova documentação ou outras propostas escoimadas das causas que motivaram a inabilitação ou desclassificação, nos termos do §3º, do art. 48, da Lei nº 8.666/93. Neste caso, o prazo de validade das propostas, de 60 (sessenta) dias consecutivos, será contado a partir da nova data de abertura.

**31.14.** Na contagem dos prazos estabelecidos nesta TOMADA DE PREÇO e seus anexos, excluir-se-á o dia do início e incluir-se-á o do vencimento. Só se iniciam e vencem os prazos em dias de expediente na Prefeitura Municipal de Barra do Corda - MA.

**31.15.** O resultado do presente certame será publicado no Diário Oficial dos Municípios e no quadro de avisos da Prefeitura Municipal de Barra do Corda - MA.

**31.16.** No caso de eventual divergência entre o Edital de licitação e seus anexos, prevalecerão as disposições do primeiro.

**31.17.** Outras informações sobre a presente licitação e quaisquer dados necessários à complementação das especificações poderão ser obtidos na Prefeitura Municipal de Barra do Corda, localizada na Rua Isaac Martins, 371 – Centro, e-mail: [cplbdc2021@gmail.com](mailto:cplbdc2021@gmail.com), nos dias úteis, no horário das 08h00min às 12h00minh.

**CAPÍTULO XXXII – DO FORO:**

32.1. Para dirimir quaisquer questões decorrentes desta licitação não resolvidas na esfera administrativa será competente o Foro da Comarca da Cidade de Barra do Corda - MA, excluído que fica quaisquer outros por mais privilegiado que seja.

**CAPÍTULO XXXIII – INTEGRA ESTE EDITAL:**

**33.1. ANEXO I** – Projeto Básico

**33.2. ANEXO II** - Minuta do Contrato

**33.3. ANEXO III** – Declaração de Inexistência de Fato Impeditivo para Habilitação



**ESTADO DO MARANHÃO**  
**PREFEITURA MUNICIPAL DE BARRA DO CORDA**

**33.4. ANEXO IV** – Modelo de Declaração sobre Empregados Menores

**33.5. ANEXO V** – Declaração de Enquadramento como Microempresa ou Empresa de Pequeno Porte

**33.6. ANEXO VI** – Declaração de Aceitação aos Termos do Edital

Barra do Corda, 31 de janeiro de 2022

**Mikaela Oliveira Cabral**  
Presidente da CPL/PMBC – MA

*Antônia Leilani Avelino Pacheco Pires*  
**Antônia Leilani Avelino Pacheco Pires**  
Membro da CPL/PMBC – MA

**Simone Lopes dos Santos**  
Membro da CPL/PMBC – MA

*Maria Edivanira Pereira da Silva*  
**Maria Edivanira Pereira da Silva**  
Coordenadora de Receita e Despesas



ESTADO DO MARANHÃO  
PREFEITURA MUNICIPAL DE BARRA DO CORDA

ANEXO I TERMO DE REFERÊNCIA

PREFEITURA MUNICIPAL DE BARRA DO CORDA - MA

CNPJ 06.769.798/0001-17

OBRA: MERCADO MUNICIPAL DO CENTRO

DESCRIÇÃO: CONTRATAÇÃO DE EMPRESA ESPECIALIZADA PARA REFORMA E REVITALIZAÇÃO DO MERCADO MUNICIPAL DO BAIRRO CENTRO

LOCAL: BARRA DO CORDA - MA

CLIENTE: PREFEITURA MUNICIPAL

DATA: 06/01/2022



PLANILHA ORÇAMENTÁRIA

ITEM	CÓDIGO	DESCRIÇÃO	FONTE	UNIDADE	QTD	PREÇO UNITÁRIO R\$	PREÇO TOTAL R\$	PESO (%)
<b>1</b>	<b>ADMINISTRAÇÃO LOCAL</b>						<b>16.449,66</b>	<b>4,41</b>
1.1	93572	ENCARREGADO GERAL DE OBRAS COM ENCARGOS COMPLEMENTARES	SINAPI	MES	2,00	4.082,43	8.164,86	2,19
1.2	88326	VIGIA NOTURNO COM ENCARGOS COMPLEMENTARES	SINAPI	H	480,00	17,26	8.284,80	2,22
<b>2</b>	<b>SERVIÇOS PRELIMINARES</b>						<b>2.910,20</b>	<b>0,78</b>
2.1	AD 19.25.0300 (A)	Placa de identificação de obra pública, inclusive pintura, estrutura, suporte de madeira em peças de madeira serrada de (7,5 x 7,5)cm e transporte. Fornecimento e colocação.(desonerado)	SCO	m2	6,00	459,20	2.755,20	0,74
2.2	M0053	Tela plástica em polipropileno na cor laranja para tapume - L = 1,2 m	SICRO NOVO	m	100,00	1,55	155,00	0,04
<b>3</b>	<b>COBERTURA</b>						<b>131.624,57</b>	<b>35,27</b>
3.1	100775	ESTRUTURA TRELIÇADA DE COBERTURA, TIPO FINK, COM LIGAÇÕES SOLDADAS, INCLUSOS PERFIS METÁLICOS, CHAPAS METÁLICAS, MÃO DE OBRA E TRANSPORTE COM GUINDASTE - FORNECIMENTO E INSTALAÇÃO. AF_01/2020_P	SINAPI	KG	3.906,00	14,83	57.925,98	15,52
3.2	94213	TELHAMENTO COM TELHA DE AÇO/ALUMÍNIO E = 0,5 MM, COM ATÉ 2 ÁGUAS, INCLUSO IÇAMENTO. AF_07/2019	SINAPI	M2	393,60	95,41	37.553,38	10,06
3.3	94210	TELHAMENTO COM TELHA ONDULADA DE FIBROCIMENTO E = 6 MM, COM RECOBRIMENTO LATERAL DE 1 1/4 DE ONDA PARA TELHADO COM INCLINAÇÃO MÁXIMA DE 10°, COM ATÉ 2 ÁGUAS, INCLUSO IÇAMENTO. AF_07/2019	SINAPI	M2	258,00	54,08	13.952,64	3,74
3.4	150219	RUFO EM CHAPA GALVANIZADA INCLUINDO ELEMENTOS PARA FIXAÇÃO	CAEMA	m	76,00	39,17	2.976,92	0,80
3.5	121215	CHAPIM DE CONCRETO	SBC	M	24,00	26,84	644,16	0,17
<b>3.6</b>	<b>PROLONGAMENTO DA COBERTURA</b>						<b>5.502,00</b>	<b>1,47</b>
3.6.1	92539	TRAMA DE MADEIRA COMPOSTA POR RIPAS, CAIBROS E TERÇAS PARA TELHADOS DE ATÉ 2 ÁGUAS PARA TELHA DE ENCAIXE DE CERÂMICA OU DE CONCRETO, INCLUSO TRANSPORTE VERTICAL. AF_07/2019	SINAPI	M2	50,00	70,58	3.529,00	0,95
3.6.2	94201	TELHAMENTO COM TELHA CERÂMICA CAPA-CANAL, TIPO COLONIAL, COM ATÉ 2 ÁGUAS, INCLUSO TRANSPORTE VERTICAL. AF_07/2019	SINAPI	M2	50,00	39,46	1.973,00	0,53

*[Handwritten signatures]*



**PREFEITURA MUNICIPAL DE BARRA DO CORDA - MA**

CNPJ 06.769.798/0001-17

**OBRA:** MERCADO MUNICIPAL DO CENTRO

**DESCRIÇÃO:** CONTRATAÇÃO DE EMPRESA ESPECIALIZADA PARA REFORMA E REVITALIZAÇÃO DO MERCADO MUNICIPAL DO BAIRRO CENTRO

**LOCAL:** BARRA DO CORDA - MA

**CLIENTE:** PREFEITURA MUNICIPAL

**DATA:** 06/01/2022



**PLANILHA ORÇAMENTÁRIA**

ITEM	CÓDIGO	DESCRIÇÃO	FONTE	UNIDADE	QTD	PREÇO UNITÁRIO R\$	PREÇO TOTAL R\$	PESO (%)
<b>3.7</b>	<b>ELEVAÇÃO DA COBERTURA E PLATIBANDA</b>						<b>13.069,49</b>	<b>3,50</b>
3.7.1	87523	ALVENARIA DE VEDAÇÃO DE BLOCOS CERÂMICOS FURADOS NA HORIZONTAL DE 9X14X19CM (ESPESSURA 9CM) DE PAREDES COM ÁREA LÍQUIDA MAIOR OU IGUAL A 6M² COM VÃOS E ARGAMASSA DE ASSENTAMENTO COM PREPARO EM BETONEIRA. AF_06/2014	SINAPI	M2	119,68	76,44	9.148,34	2,45
3.7.2	42758	Chapisco e reboco desempenado - BDI = 25,00	DEINFRA-SC	M2	108,80	36,04	3.921,15	1,05
<b>4</b>	<b>DRENAGEM DE AGUAS PLUVIAIS</b>						<b>35.881,44</b>	<b>9,61</b>
4.1	94229	CALHA EM CHAPA DE AÇO GALVANIZADO NÚMERO 24, DESENVOLVIMENTO DE 100 CM, INCLUSO TRANSPORTE VERTICAL. AF_07/2019	SINAPI	M	132,00	206,77	27.293,64	7,31
4.2	054761	TUBO PVC SERIE R AGUA PLUVIAL 100MM	SBC	M	150,00	50,83	7.624,50	2,04
4.3	89511	TUBO PVC, SÉRIE R, ÁGUA PLUVIAL, DN 75 MM, FORNECIDO E INSTALADO EM RAMAL DE ENCAMINHAMENTO. AF_12/2014	SINAPI	M	26,00	37,05	963,30	0,26
<b>5</b>	<b>PISO</b>						<b>56.730,74</b>	<b>15,20</b>
5.1	00004786	PISO EM GRANILITE, MARMORITE OU GRANITINA, AGREGADO COR PRETO, CINZA, PALHA OU BRANCO, E= *8* MM (INCLUSO EXECUCAO)	SINAPI	M2	537,86	88,00	47.331,68	12,68
5.2	94438	(COMPOSIÇÃO REPRESENTATIVA) DO SERVIÇO DE CONTRAPISO EM ARGAMASSA TRAÇO 1:4 (CIM E AREIA), EM BETONEIRA 400 L, ESPÉSSURA 3 CM ÁREAS SECAS E 3 CM ÁREAS MOLHADAS, PARA EDIFICAÇÃO HABITACIONAL UNIFAMILIAR (CASA) E EDIFICAÇÃO PÚBLICA PADRÃO. AF_11/2014	SINAPI	M2	310,20	30,30	9.399,06	2,52
<b>6</b>	<b>BANCAS</b>						<b>25.868,54</b>	<b>6,93</b>
6.1	89168	(COMPOSIÇÃO REPRESENTATIVA) DO SERVIÇO DE ALVENARIA DE VEDAÇÃO DE BLOCOS VAZADOS DE CERÂMICA DE 9X19X19CM (ESPESSURA 9CM), PARA EDIFICAÇÃO HABITACIONAL UNIFAMILIAR (CASA) E EDIFICAÇÃO PÚBLICA PADRÃO. AF_11/2014	SINAPI	M2	99,20	68,89	6.833,89	1,83
6.2	42758	Chapisco e reboco desempenado - BDI = 25,00	DEINFRA-SC	M2	99,20	36,04	3.575,17	0,96
6.3	040087	ARMAÇAO DE LAJE MACICA PISO COM CA-50 1/4"(6,35mm)0,248 kg/m	SBC	M2	88,05	74,77	6.583,50	1,76



**PREFEITURA MUNICIPAL DE BARRA DO CORDA - MA**

CNPJ 06.769.798/0001-17

**OBRA:** MERCADO MUNICIPAL DO CENTRO

**DESCRIÇÃO:** CONTRATAÇÃO DE EMPRESA ESPECIALIZADA PARA REFORMA E REVITALIZAÇÃO DO MERCADO MUNICIPAL DO BAIRRO CENTRO

**LOCAL:** BARRA DO CORDA - MA

**CLIENTE:** PREFEITURA MUNICIPAL

**DATA:** 06/01/2022



**PLANILHA ORÇAMENTÁRIA**

ITEM	CÓDIGO	DESCRIÇÃO	FONTE	UNIDADE	QTD	PREÇO UNITÁRIO R\$	PREÇO TOTAL R\$	PESO (%)
6.4	97096	CONCRETAGEM DE RADIER, PISO DE CONCRETO OU LAJE SOBRE SOLO, FCK 30 MPA - LANÇAMENTO, ADENSAMENTO E ACABAMENTO. AF_09/2021	SINAPI	M3	7,84	494,59	3.877,59	1,04
6.5	12.02.014	Ceramica esmaltada 10x10cm - branco,areia,bege,ocre,cinza - BDI = 23,00	SP Educação	M2	38,55	129,66	4.998,39	1,34
<b>7</b>	<b>ESQUADRIAS</b>						<b>23.868,78</b>	<b>6,40</b>
7.1	101161	ALVENARIA DE VEDAÇÃO COM ELEMENTO VAZADO DE CONCRETO (COBOGO) DE 7X50X50CM E ARGAMASSA DE ASSENTAMENTO COM PREPARO EM BETONEIRA. AF_05/2020	SINAPI	M2	10,40	162,36	1.688,54	0,45
7.2	111406	PORTA DAS BANCAS - PORTA CHAPA DE ACO DOBRADO 2 FL.PARA VIDRO-ABRIR	SBC	M2	51,80	428,19	22.180,24	5,94
<b>8</b>	<b>INSTALAÇÕES ELÉTRICAS</b>						<b>10.628,94</b>	<b>2,85</b>
8.1	93141	PONTO DE TOMADA RESIDENCIAL INCLUINDO TOMADA 10A/250V, CAIXA ELÉTRICA, ELETRODUTO, CABO, RASGO, QUEBRA E CHUMBAMENTO. AF_01/2016	SINAPI	UN	40,00	136,94	5.477,60	1,47
8.2	92031	INTERRUPTOR PARALELO (1 MÓDULO) COM 2 TOMADAS DE EMBUTIR 2P+T 10 A, INCLUINDO SUPORTE E PLACA - FORNECIMENTO E INSTALAÇÃO. AF_12/2015	SINAPI	UN	3,00	55,04	165,12	0,04
8.3	93128	PONTO DE ILUMINAÇÃO RESIDENCIAL INCLUINDO INTERRUPTOR SIMPLES, CAIXA ELÉTRICA, ELETRODUTO, CABO, RASGO, QUEBRA E CHUMBAMENTO (EXCLUINDO LUMINÁRIA E LÂMPADA). AF_01/2016	SINAPI	UN	3,00	107,12	321,36	0,09
8.4	91926	CABO DE COBRE FLEXÍVEL ISOLADO, 2,5 MM², ANTI-CHAMA 450/750 V, PARA CIRCUITOS TERMINAIS - FORNECIMENTO E INSTALAÇÃO. AF_12/2015	SINAPI	M	150,00	3,79	568,50	0,15
8.5	00039390	LUMINARIA LED REFLETOR RETANGULAR BIVOLT, LUZ BRANCA, 30 W	SINAPI	UN	4,00	43,53	174,12	0,05
8.6	060301	LUMINARIA DE SOBREPOR HERMETICA PARA TUBULAR LED OU FLUORES.	SBC	UN	28,00	140,08	3.922,24	1,05
<b>9</b>	<b>PINTURA</b>						<b>25.966,21</b>	<b>6,96</b>
9.1	88485	APLICAÇÃO DE FUNDO SELADOR ACRÍLICO EM PAREDES, UMA DEMÃO. AF_06/2014	SINAPI	M2	1.221,01	2,23	2.723,85	0,60
9.2	88497	APLICAÇÃO E LIXAMENTO DE MASSA LÁTEX EM PAREDES, DUAS DEMÃOS. AF_06/2014	SINAPI	M2	305,25	131,85	40.253,84	84
9.3	88489	APLICAÇÃO MANUAL DE PINTURA COM TINTA LÁTEX ACRÍLICA EM PAREDES, DUAS DEMÃOS. AF_06/2014	SINAPI	M2	1.429,81	900,33	1.287.453,84	453

*[Handwritten signatures]*

PREFEITURA MUNICIPAL DE BARRA DO CORDA - MA  
 SECRETARIA DE INFRAESTRUTURA  
 RUA ISAAC MARTINS Nº 371 -CENTRO - CEP:65950.000  
 CNPJ: 06.769.798/0001-17



PREFEITURA MUNICIPAL DE BARRA DO CORDA - MA

CNPJ 06.769.798/0001-17

OBRA: MERCADO MUNICIPAL DO CENTRO

DESCRIÇÃO: CONTRATAÇÃO DE EMPRESA ESPECIALIZADA PARA REFORMA E REVITALIZAÇÃO DO MERCADO MUNICIPAL DO BAIRRO CENTRO

LOCAL: BARRA DO CORDA - MA

CLIENTE: PREFEITURA MUNICIPAL

DATA: 06/01/2022



PLANILHA ORÇAMENTÁRIA

ITEM	CÓDIGO	DESCRIÇÃO	FONTE	UNIDADE	QTD	PREÇO UNITÁRIO R\$	PREÇO TOTAL R\$	PESO (%)
9.4	100753	PINTURA COM TINTA ACRÍLICA DE ACABAMENTO PULVERIZADA SOBRE SUPERFÍCIES METÁLICAS (EXCETO PERFIL) EXECUTADO EM OBRA (02 DEMÃOS). AF_01/2020_P	SINAPI	M2	122,00	14,97	1.826,34	0,49
9.5	100751	PINTURA COM TINTA EPOXÍDICA DE ACABAMENTO PULVERIZADA SOBRE PERFIL METÁLICO EXECUTADO EM FÁBRICA (02 DEMÃOS). AF_01/2020_P	SINAPI	M2	60,00	31,22	1.873,20	0,50
<b>10</b>	<b>EQUIPAMENTOS</b>						<b>9.288,08</b>	<b>2,49</b>
10.1	01	MESA PARA PRAÇA DE ALIMENTAÇÃO, 4 LUGARES - PADRÃO PREFEITURA MUNICIPAL DE BARRA DO CORDA- MA	PRÓPRIA	UN	6,00	1.434,95	8.609,70	2,31
10.2	00010848	PLACA DE INAUGURACAO METALICA, *40* CM X *60* CM	SINAPI	UN	1,00	678,38	678,38	0,18
<b>11</b>	<b>FACHADA</b>						<b>5.238,71</b>	<b>1,40</b>
11.1	94213	TELHAMENTO COM TELHA DE AÇO/ALUMÍNIO E = 0,5 MM, COM ATÉ 2 ÁGUAS, INCLUSO IÇAMENTO. AF_07/2019	SINAPI	M2	26,80	95,41	2.556,99	0,69
11.2	E.08.000.026215	Revestimento tipo ACM com acabamento em PVDF e espessura de 4 mm - instalado	SP OBRAS	M2	4,00	670,43	2.681,72	0,72
<b>12</b>	<b>FORRO</b>						<b>2.245,94</b>	<b>0,60</b>
12.1	96486	FORRO DE PVC. LISO, PARA AMBIENTES COMERCIAIS, INCLUSIVE ESTRUTURA DE FIXAÇÃO. AF_05/2017_P	SINAPI	M2	29,10	77,18	2.245,94	0,60
<b>13</b>	<b>BANHEIROS</b>						<b>26.504,29</b>	<b>7,10</b>
13.1	18.06.350	Assentamento de pisos e revestimentos cerâmicos com argamassa mista	SP OBRAS	M2	151,10	56,03	8.466,13	2,27
13.2	91338	PORTA DE ALUMÍNIO DE ABRIR COM LAMBRI, COM GUARNIÇÃO, FIXAÇÃO COM PARAFUSOS - FORNECIMENTO E INSTALAÇÃO. AF_12/2019	SINAPI	M2	12,12	835,50	10.126,26	2,71
13.3	18.007.0070-0	CHUVEIRO DE PLASTICO,BRANCO,COM BRACO DE 1/2" E 1 REGISTRO DE PRESSAO 1416,DE 1/2",COM CANOPLA E VOLANTE EM METAL CROMADO.FORNECIMENTO	EMOP	UN	2,00	54,70	109,40	0,03
13.4	S09017	Vaso sanitario c/caixa de descarga acoplada, c/saída horizontal, linha ravena, DECA ou similar, inclusive assento ASTRA TPK ou similar, conj. de fixação DECA SP13 ou similar, anel de vedação e engate plástico	ORSE	un	4,00	450,18	1.800,72	0,48
13.5	ED-21631	BANCADA EM GRANITO, COR CINZA ANDORINHA, ESP. 2CM, ACABAMENTO POLIDO, APOIADA EM CONSOLE DE METALON (50X30)MM, EXCLUSIVE RODABANCA/FRONTÃO, TESTEIRA/FAIXA, FURO EM BANCADA, CUBA METÁLICA, VÁLVULA, SIFÃO, TORNEIRA E	SETOP	m2	1,66	305,79	507,61	0,14



**PREFEITURA MUNICIPAL DE BARRA DO CORDA - MA**

CNPJ 06.769.798/0001-17

**OBRA:** MERCADO MUNICIPAL DO CENTRO

**DESCRIÇÃO:** CONTRATAÇÃO DE EMPRESA ESPECIALIZADA PARA REFORMA E REVITALIZAÇÃO DO MERCADO MUNICIPAL DO BAIRRO CENTRO

**LOCAL:** BARRA DO CORDA - MA

**CLIENTE:** PREFEITURA MUNICIPAL

**DATA:** 06/01/2022



**PLANILHA ORÇAMENTÁRIA**

ITEM	CÓDIGO	DESCRIÇÃO	FONTE	UNIDADE	QTD	PREÇO UNITÁRIO R\$	PREÇO TOTAL R\$	PESO (%)
	ED-21631	ENGATE FLEXÍVEL - BDI = 29,52						
13.6	18.002.0055-A	MICTORIO DE LOUCA BRANCA COM SIFAO INTEGRADO E MEDIDAS EM TORNO DE (33X28X53)CM, INCLUSIVE ACESSORIOS DE FIXACAO.FERRAGENS EM METAL CROMADO:REGISTRO DE PRESSAO 1416 DE 1/2" E TUBODE LIGACAO DE	EMOP	UN	1,00	261,54	261,54	0,07
13.7	190464	ESPELHO CRISTAL 4mm COM MOLDURA DE ALUMINIO	SBC	M2	3,00	378,03	1.134,09	0,30
13.8	C4825	PORTA PAPEL TOALHA (DISPENSER)EM ABS	SEINFRA	UN	2,00	52,74	105,48	0,03
13.9	18.005.0013-0	PORTA PAPEL HIGIENICO EM PLASTICO ABS.FORNECIMENTO E COLOCACAO	EMOP	UN	4,00	31,86	127,44	0,03
13.10	102623	CAIXA D'ÁGUA EM POLIETILENO, 1000 LITROS (INCLUSOS TUBOS, CONEXÕES E TORNEIRA DE BÓIA) - FORNECIMENTO E INSTALAÇÃO. AF_06/2021	SINAPI	UN	2,00	779,92	1.559,84	0,42
13.11	87523	ALVENARIA DE VEDAÇÃO DE BLOCOS CERÂMICOS FURADOS NA HORIZONTAL DE 9X14X19CM (ESPESSURA 9CM) DE PAREDES COM ÁREA LÍQUIDA MAIOR OU IGUAL A 6M² COM VÃOS E ARGAMASSA DE ASSENTAMENTO COM PREPARO EM BETONEIRA. AF_06/2014	SINAPI	M2	16,00	76,44	1.223,04	0,33
13.12	42758	Chapisco e reboco desempenado - BDI = 25,00	DEINFRA-SC	M2	16,00	36,04	576,64	0,15
13.13	86914	TORNEIRA CROMADA 1/2 OU 3/4 PARA TANQUE, PADRÃO MÉDIO - FORNECIMENTO E INSTALAÇÃO. AF_01/2020	SINAPI	UN	5,00	64,16	320,80	0,09
13.14	MAT148925	Valvula de escoamento, cromada, universal, para cubas e lavatorios, de 1", Fabrimar ou similar	SCO	un	5,00	16,80	84,00	0,02
13.15	080562	SIFAO FLEXIVEL UNIVERSAL ( SANFONADO) EM PVC PARA LAVATORIO	AGETOP CIVIS	Un	5,00	20,26	101,30	0,03

*[Handwritten signature]*



**PREFEITURA MUNICIPAL DE BARRA DO CORDA - MA**

CNPJ 06.769.798/0001-17

**OBRA:** MERCADO MUNICIPAL DO CENTRO

**DESCRIÇÃO:** CONTRATAÇÃO DE EMPRESA ESPECIALIZADA PARA REFORMA E REVITALIZAÇÃO DO MERCADO MUNICIPAL DO BAIRRO CENTRO

**LOCAL:** BARRA DO CORDA - MA

**CLIENTE:** PREFEITURA MUNICIPAL

**DATA:** 06/01/2022



**PLANILHA ORÇAMENTÁRIA**

ITEM	CÓDIGO	DESCRIÇÃO	FONTE	UNIDADE	QTD	PREÇO UNITÁRIO R\$	PREÇO TOTAL R\$	PESO (%)
								100,00%
								VALOR BDI TOTAL: 102.215,18
								VALOR ORÇAMENTO: 373.206,10
								VALOR TOTAL: 475.421,28

ENG. CIVIL PEDRO IGOR CARVALHO NOLETO  
CREA-MA 111824020-0



**PREFEITURA MUNICIPAL DE BARRA DO CORDA - MA**

CNPJ 06.769.798/0001-17

**OBRA:** MERCADO MUNICIPAL DO CENTRO

**DESCRIÇÃO:** CONTRATAÇÃO DE EMPRESA ESPECIALIZADA PARA REFORMA E REVITALIZAÇÃO DO MERCADO MUNICIPAL DO BAIRRO CENTRO

**LOCAL:** BARRA DO CORDA - MA

**CLIENTE:** PREFEITURA MUNICIPAL

**DATA:** 06/01/2022



**PLANILHA ORÇAMENTÁRIA - CUSTO DIRETO**

ITEM	CÓDIGO	DESCRIÇÃO	FONTE	UNIDADE	QTD	CUSTO DIRETO (R\$)				PREÇO UNITÁRIO (R\$)	PREÇO TOTAL (R\$)
						MÃO DE OBRA	MATERIAL	EQUIPAMENTO	OUTROS		
<b>1</b>	<b>ADMINISTRAÇÃO LOCAL</b>										<b>16.449,66</b>
1.1	93572	ENCARREGADO GERAL DE OBRAS COM ENCARGOS COMPLEMENTARES	SINAPI	MES	2,00	3.708,55	0,00	0,00	373,88	4.082,43	8.164,86
1.2	88326	VIGIA NOTURNO COM ENCARGOS COMPLEMENTARES	SINAPI	H	480,00	14,15	0,00	0,00	3,11	17,26	8.284,80
<b>2</b>	<b>SERVIÇOS PRELIMINARES</b>										<b>2.910,20</b>
2.1	AD 19.25.0300 (A)	Placa de identificação de obra pública, inclusive pintura, estrutura, suporte de madeira em peças de madeira serrada de (7,5 x 7,5)cm e transporte. Fornecimento e colocação.(desonerado)	SCO	m2	6,00	234,63	117,11	107,46	0,00	459,20	2.755,20
2.2	M0053	Tela plástica em polipropileno na cor laranja para tapume - L = 1,2 m	SICRO NOVO	m	100,00	0,00	1,55	0,00	0,00	1,55	155,00
<b>3</b>	<b>COBERTURA</b>										<b>131.624,57</b>
3.1	100775	ESTRUTURA TRELIÇADA DE COBERTURA, TIPO FINK, COM LIGAÇÕES SOLDADAS, INCLUSOS PERFIS METÁLICOS, CHAPAS METÁLICAS, MÃO DE OBRA E TRANSPORTE COM GUINDASTE - FORNECIMENTO E INSTALAÇÃO. AF_01/2020_P	SINAPI	KG	3.906,00	0,66	13,68	0,24	0,25	14,83	57.925,98
3.2	94213	TELHAMENTO COM TELHA DE AÇO/ALUMÍNIO E = 0,5 MM, COM ATÉ 2 ÁGUAS, INCLUSO IÇAMENTO. AF_07/2019	SINAPI	M2	393,60	2,52	92,32	0,00	0,57	95,41	37.553,38
3.3	94210	TELHAMENTO COM TELHA ONDULADA DE FIBROCIMENTO E = 6 MM, COM RECOBRIMENTO LATERAL DE 1 1/4 DE ONDA PARA TELHADO COM INCLINAÇÃO MÁXIMA DE 10°, COM ATÉ 2 ÁGUAS, INCLUSO IÇAMENTO. AF_07/2019	SINAPI	M2	258,00	3,96	49,19	0,00	0,93	54,08	13.952,64
3.4	150219	RUFO EM CHAPA GALVANIZADA INCLUINDO ELEMENTOS PARA FIXAÇÃO	CAEMA	m	76,00	5,08	34,09	0,00	0,00	39,17	2.976,92
3.5	121215	CHAPIM DE CONCRETO	SBC	M	24,00	24,83	2,00	0,00	0,01	26,84	644,16
<b>3.6</b>	<b>PROLONGAMENTO DA COBERTURA</b>										<b>5.502,00</b>
3.6.1	92539	TRAMA DE MADEIRA COMPOSTA POR RIPAS, CAIBROS E TERÇAS PARA TELHADOS DE ATÉ 2 ÁGUAS PARA TELHA DE ENCAIXE DE CERÂMICA OU DE CONCRETO, INCLUSO TRANSPORTE VERTICAL. AF_07/2019	SINAPI	M2	50,00	10,94	56,96	0,03	2,65	70,58	3.529,00
3.6.2	94201	TELHAMENTO COM TELHA CERÂMICA CAPA-CANAL, TIPO COLONIAL, COM ATÉ 2 ÁGUAS, INCLUSO TRANSPORTE VERTICAL. AF_07/2019	SINAPI	M2	50,00	7,32	30,24	0,03	1,87	39,46	1.973,00
<b>3.7</b>	<b>ELEVAÇÃO DA COBERTURA E PLATIBANDA</b>										<b>3.069,49</b>

*Handwritten signatures and initials in blue ink.*



PREFEITURA MUNICIPAL DE BARRA DO CORDA - MA

CNPJ 06.769.798/0001-17



OBRA: MERCADO MUNICIPAL DO CENTRO

DESCRIÇÃO: CONTRATAÇÃO DE EMPRESA ESPECIALIZADA PARA REFORMA E REVITALIZAÇÃO DO MERCADO MUNICIPAL DO BAIRRO CENTRO

LOCAL: BARRA DO CORDA - MA

CLIENTE: PREFEITURA MUNICIPAL

DATA: 06/01/2022

PLANILHA ORÇAMENTÁRIA - CUSTO DIRETO

ITEM	CÓDIGO	DESCRIÇÃO	FONTE	UNIDADE	QTD	CUSTO DIRETO (R\$)				PREÇO UNITÁRIO (R\$)	PREÇO TOTAL (R\$)
						MÃO DE OBRA	MATERIAL	EQUIPAMENTO	OUTROS		
3.7.1	87523	ALVENARIA DE VEDAÇÃO DE BLOCOS CERÂMICOS FURADOS NA HORIZONTAL DE 9X14X19CM (ESPESSURA 9CM) DE PAREDES COM ÁREA LÍQUIDA MAIOR OU IGUAL A 6M² COM VÃOS E ARGAMASSA DE ASSENTAMENTO COM PREPARO EM BETONEIRA. AF_06/2014	SINAPI	M2	119,68	34,28	33,66	0,00	8,50	76,44	9.148,34
3.7.2	42758	Chapisco e reboco desempenado - BDI = 25,00	DEINFRA-SC	M2	108,80	27,11	8,93	0,00	0,00	36,04	3.921,15
<b>4</b>	<b>DRENAGEM DE AGUAS PLUVIAIS</b>										<b>35.881,44</b>
4.1	94229	CALHA EM CHAPA DE AÇO GALVANIZADO NÚMERO 24, DESENVOLVIMENTO DE 100 CM, INCLUSO TRANSPORTE VERTICAL. AF_07/2019	SINAPI	M	132,00	15,80	187,27	0,00	3,70	206,77	27.293,64
4.2	054761	TUBO PVC SERIE R AGUA PLUVIAL 100MM	SBC	M	150,00	5,39	45,44	0,00	0,00	50,83	7.624,50
4.3	89511	TUBO PVC, SÉRIE R, ÁGUA PLUVIAL, DN 75 MM, FORNECIDO E INSTALADO EM RAMAL DE ENCAMINHAMENTO. AF_12/2014	SINAPI	M	26,00	7,85	27,47	0,00	1,73	37,05	963,30
<b>5</b>	<b>PISO</b>										<b>56.730,74</b>
5.1	00004786	PISO EM GRANILITE, MARMORITE OU GRANITINA, AGREGADO COR PRETO, CINZA, PALHA OU BRANCO, E= *8* MM (INCLUSO EXECUCAO)	SINAPI	M2	537,86	0,00	88,00	0,00	0,00	88,00	47.331,68
5.2	94438	(COMPOSIÇÃO REPRESENTATIVA) DO SERVIÇO DE CONTRAPISO EM ARGAMASSA TRAÇO 1:4 (CIM E AREIA), EM BETONEIRA 400 L, ESPESSURA 3 CM ÁREAS SECAS E 3 CM ÁREAS MOLHADAS, PARA EDIFICAÇÃO HABITACIONAL UNIFAMILIAR (CASA) E EDIFICAÇÃO PÚBLICA PADRÃO. AF_11/2014	SINAPI	M2	310,20	9,72	18,27	0,07	2,24	30,30	9.399,06
<b>6</b>	<b>BANCAS</b>										<b>25.868,54</b>
6.1	89168	(COMPOSIÇÃO REPRESENTATIVA) DO SERVIÇO DE ALVENARIA DE VEDAÇÃO DE BLOCOS VAZADOS DE CERÂMICA DE 9X19X19CM (ESPESSURA 9CM), PARA EDIFICAÇÃO HABITACIONAL UNIFAMILIAR (CASA) E EDIFICAÇÃO PÚBLICA PADRÃO. AF_11/2014	SINAPI	M2	99,20	32,33	28,56	0,00	8,00	68,89	6.833,89
6.2	42758	Chapisco e reboco desempenado - BDI = 25,00	DEINFRA-SC	M2	99,20	27,11	8,93	0,00	0,00	36,04	3.575,17
6.3	040087	ARMAÇAO DE LAJE MACICA PISO COM CA-50 1/4*(6,35mm)0,248 kg/m	SBC	M2	88,05	14,46	60,31	0,00	0,00	74,77	6.603,50
6.4	97096	CONCRETAGEM DE RADIER, PISO DE CONCRETO OU LAJE SOBRE SOLO, FCK 30 MPA - LANÇAMENTO, ADENSAMENTO E ACABAMENTO. AF_09/2021	SINAPI	M3	7,84	9,96	481,93	0,05	2,65	494,59	3.877,59
6.5	12.02.014	Ceramica esmaltada 10x10cm - branco,areia,bege,ocre,cinza - BDI = 23,00	SP Educação	M2	38,55	53,71	75,94	0,00	0,01	129,66	4.998,39



*[Handwritten signatures]*

**PREFEITURA MUNICIPAL DE BARRA DO CORDA - MA**

CNPJ 06.769.798/0001-17

OBRA: MERCADO MUNICIPAL DO CENTRO

DESCRIÇÃO: CONTRATAÇÃO DE EMPRESA ESPECIALIZADA PARA REFORMA E REVITALIZAÇÃO DO MERCADO MUNICIPAL DO BAIRRO CENTRO

LOCAL: BARRA DO CORDA - MA

CLIENTE: PREFEITURA MUNICIPAL

DATA: 06/01/2022



**PLANILHA ORÇAMENTÁRIA - CUSTO DIRETO**

ITEM	CÓDIGO	DESCRIÇÃO	FONTE	UNIDADE	QTD	CUSTO DIRETO (R\$)				PREÇO UNITÁRIO (R\$)	PREÇO TOTAL (R\$)
						MÃO DE OBRA	MATERIAL	EQUIPAMENTO	OUTROS		
<b>7</b>	<b>ESQUADRIAS</b>									<b>23.868,78</b>	
7.1	101161	ALVENARIA DE VEDAÇÃO COM ELEMENTO VAZADO DE CONCRETO (COBOGÓ) DE 7X50X50CM E ARGAMASSA DE ASSENTAMENTO COM PREPARO EM BETONEIRA. AF_05/2020	SINAPI	M2	10,40	39,91	112,50	0,03	9,92	162,36	1.688,54
7.2	111406	PORTA DAS BANCAS - PORTA CHAPA DE AÇO DOBRADO 2 FL.PARA VIDRO-ABRIR	SBC	M2	51,80	52,58	375,61	0,00	0,00	428,19	22.180,24
<b>8</b>	<b>INSTALAÇÕES ELÉTRICAS</b>									<b>10.628,94</b>	
8.1	93141	PONTO DE TOMADA RESIDENCIAL INCLUINDO TOMADA 10A/250V, CAIXA ELÉTRICA, ELETRODUTO, CABO, RASGO, QUEBRA E CHUMBAMENTO. AF_01/2016	SINAPI	UN	40,00	60,22	62,19	0,00	14,53	136,94	5.477,60
8.2	92031	INTERRUPTOR PARALELO (1 MÓDULO) COM 2 TOMADAS DE EMBUTIR 2P+T 10 A, INCLUINDO SUPORTE E PLACA - FORNECIMENTO E INSTALAÇÃO. AF_12/2015	SINAPI	UN	3,00	21,42	28,01	0,00	5,61	55,04	165,12
8.3	93128	PONTO DE ILUMINAÇÃO RESIDENCIAL INCLUINDO INTERRUPTOR SIMPLES, CAIXA ELÉTRICA, ELETRODUTO, CABO, RASGO, QUEBRA E CHUMBAMENTO (EXCLUINDO LUMINÁRIA E LÂMPADA). AF_01/2016	SINAPI	UN	3,00	53,91	40,34	0,00	12,87	107,12	321,36
8.4	91926	CABO DE COBRE FLEXÍVEL ISOLADO, 2,5 MM², ANTI-CHAMA 450/750 V, PARA CIRCUITOS TERMINAIS - FORNECIMENTO E INSTALAÇÃO. AF_12/2015	SINAPI	M	150,00	0,73	2,87	0,00	0,19	3,79	568,50
8.5	00039390	LUMINARIA LED REFLETOR RETANGULAR BIVOLT, LUZ BRANCA, 30 W	SINAPI	UN	4,00	0,00	43,53	0,00	0,00	43,53	174,12
8.6	060301	LUMINARIA DE SOBREPOR HERMETICA PARA TUBULAR LED OU FLUORES.	SBC	UN	28,00	25,69	114,37	0,00	0,02	140,08	3.922,24
<b>9</b>	<b>PINTURA</b>									<b>25.966,21</b>	
9.1	88485	APLICAÇÃO DE FUNDO SELADOR ACRÍLICO EM PAREDES, UMA DEMÃO. AF_06/2014	SINAPI	M2	1.221,01	0,68	0,93	0,00	0,22	1,83	2.234,45
9.2	88497	APLICAÇÃO E LIXAMENTO DE MASSA LÁTEX EM PAREDES, DUAS DEMÃOS. AF_06/2014	SINAPI	M2	305,25	5,54	3,01	0,00	1,71	10,26	3.131,87
9.3	88489	APLICAÇÃO MANUAL DE PINTURA COM TINTA LÁTEX ACRÍLICA EM PAREDES, DUAS DEMÃOS. AF_06/2014	SINAPI	M2	1.429,81	3,32	7,46	0,00	1,04	11,82	16.900,35
9.4	100753	PINTURA COM TINTA ACRÍLICA DE ACABAMENTO PULVERIZADA SOBRE SUPERFÍCIES METÁLICAS (EXCETO PERFIL) EXECUTADO EM OBRA (02 DEMÃOS). AF_01/2020_P	SINAPI	M2	122,00	8,57	3,74	0,00	2,66	14,97	1.826,34
9.5	100751	PINTURA COM TINTA EPOXÍDICA DE ACABAMENTO PULVERIZADA SOBRE	SINAPI	M2	60,00	1,92	28,75	0,00	0,55	31,22	1.873,20

PREFEITURA MUNICIPAL DE BARRA DO CORDA - MA  
SECRETARIA DE INFRAESTRUTURA  
RUA ISAAC MARTINS Nº 371 -CENTRO - CEP:65950.000  
CNPJ: 06.769.798/0001-17



**PREFEITURA MUNICIPAL DE BARRA DO CORDA - MA**

CNPJ 06.769.798/0001-17



**OBRA:** MERCADO MUNICIPAL DO CENTRO  
**DESCRIÇÃO:** CONTRATAÇÃO DE EMPRESA ESPECIALIZADA PARA REFORMA E REVITALIZAÇÃO DO MERCADO MUNICIPAL DO BAIRRO CENTRO  
**LOCAL:** BARRA DO CORDA - MA  
**CLIENTE:** PREFEITURA MUNICIPAL  
**DATA:** 06/01/2022

**PLANILHA ORÇAMENTÁRIA - CUSTO DIRETO**

ITEM	CÓDIGO	DESCRIÇÃO	FONTE	UNIDADE	QTD	CUSTO DIRETO (R\$)				PREÇO UNITÁRIO (R\$)	PREÇO TOTAL (R\$)
						MÃO DE OBRA	MATERIAL	EQUIPAMENTO	OUTROS		
		PERFIL METÁLICO EXECUTADO EM FÁBRICA (02 DEMÃOS). AF_01/2020_P									
<b>10</b>	<b>EQUIPAMENTOS</b>										<b>9.288,08</b>
10.1	01	MESA PARA PRAÇA DE ALIMENTAÇÃO, 4 LUGARES - PADRÃO PREFEITURA MUNICIPAL DE BARRA DO CORDA- MA	PRÓPRIA	UN	6,00	21,14	1.407,71	0,00	6,10	1.434,95	8.609,70
10.2	00010848	PLACA DE INAUGURACAO METALICA, *40* CM X *60* CM	SINAPI	UN	1,00	0,00	678,38	0,00	0,00	678,38	678,38
<b>11</b>	<b>FACHADA</b>										<b>5.238,71</b>
11.1	94213	TELHAMENTO COM TELHA DE AÇO/ALUMÍNIO E = 0,5 MM, COM ATÉ 2 ÁGUAS, INCLUSO IÇAMENTO. AF_07/2019	SINAPI	M2	26,80	2,52	92,32	0,00	0,57	95,41	2.556,99
11.2	E.08.000.026215	Revestimento tipo ACM com acabamento em PVDF e espessura de 4 mm - instalado	SP OBRAS	M2	4,00	0,00	670,43	0,00	0,00	670,43	2.681,72
<b>12</b>	<b>FORRO</b>										<b>2.245,94</b>
12.1	96486	FORRO DE PVC, LISO, PARA AMBIENTES COMERCIAIS, INCLUSIVE ESTRUTURA DE FIXAÇÃO. AF_05/2017_P	SINAPI	M2	29,10	6,76	69,36	0,00	1,06	77,18	2.245,94
<b>13</b>	<b>BANHEIROS</b>										<b>26.504,29</b>
13.1	18.06.350	Assentamento de pisos e revestimentos cerâmicos com argamassa mista	SP OBRAS	M2	151,10	46,06	9,97	0,00	0,00	56,03	8.466,13
13.2	91338	PORTA DE ALUMÍNIO DE ABRIR COM LAMBRI, COM GUARNIÇÃO, FIXAÇÃO COM PARAFUSOS - FORNECIMENTO E INSTALAÇÃO. AF_12/2019	SINAPI	M2	12,12	6,84	826,96	0,00	1,70	835,50	10.126,26
13.3	18.007.0070-0	CHUVEIRO DE PLASTICO,BRANCO,COM BRACO DE 1/2" E 1 REGISTRO DE PRESSAO 1416.DE 1/2",COM CANOPLA E VOLANTE EM METAL CROMADO.FORNECIMENTO	EMOP	UN	2,00	0,00	54,70	0,00	0,00	54,70	109,40
13.4	S09017	Vaso sanitario c/caixa de descarga acoplada, c/saida horizontal, linha ravena, DECA ou similar, inclusive assento ASTRA TPK ou similar, conj. de fixação DECA SP13 ou similar, anel de vedação e engate plástico	ORSE	un	4,00	61,50	385,25	0,00	3,43	450,18	1.800,72
13.5	ED-21631	BANCADA EM GRANITO, COR CINZA ANDORINHA, ESP. 2CM, ACABAMENTO POLIDO, APOIADA EM CONSOLA DE METALON (50X30)MM, EXCLUSIVE RODABANCA/FRONTÃO, TESTEIRA/FAIXA, FURO EM BANCADA, CUBA METÁLICA, VÁLVULA, SIFÃO, TORNEIRA E ENGATE FLEXÍVEL - BDI = 29,52	SETOP	m2	1,66	53,61	12,78	0,00	239,40	305,79	507,61
13.6	18.002.0055-A	MICTORIO DE LOUCA BRANCA COM SIFAO INTEGRADO E MEDIDAS EM TORNO DE (33X28X53)CM,INCLUSIVE ACESSORIOS DE FIXACAO.FERRAGENS EM METAL CROMADO.REGISTRO DE PRESSAO 1416 DE 1/2" E TUBODE LIGACAO DE 1/2".FORNECIMENTO	EMOP	UN	1,00	0,00	261,54	0,00	0,00	261,54	261,54

*[Handwritten signatures]*

*[Circular official stamp of the Prefeitura Municipal de Barra do Corda, MA, with handwritten signatures and dates.]*

**PREFEITURA MUNICIPAL DE BARRA DO CORDA - MA**

CNPJ 06.769.798/0001-17

**OBRA:** MERCADO MUNICIPAL DO CENTRO

**DESCRIÇÃO:** CONTRATAÇÃO DE EMPRESA ESPECIALIZADA PARA REFORMA E REVITALIZAÇÃO DO MERCADO MUNICIPAL DO BAIRRO CENTRO

**LOCAL:** BARRA DO CORDA - MA

**CLIENTE:** PREFEITURA MUNICIPAL

**DATA:** 06/01/2022



**PLANILHA ORÇAMENTÁRIA - CUSTO DIRETO**

ITEM	CÓDIGO	DESCRIÇÃO	FONTE	UNIDADE	QTD	CUSTO DIRETO (R\$)				PREÇO UNITÁRIO (R\$)	PREÇO TOTAL (R\$)
						MÃO DE OBRA	MATERIAL	EQUIPAMENTO	OUTROS		
13.7	190464	ESPELHO CRISTAL 4mm COM MOLDURA DE ALUMINIO	SBC	M2	3,00	17,99	360,04	0,00	0,00	378,03	1.134,09
13.8	C4825	PORTA PAPEL TOALHA (DISPENSER)EM ABS	SEINFRA	UN	2,00	10,39	42,35	0,00	0,00	52,74	105,48
13.9	18.005.0013-0	PORTA PAPEL HIGIENICO EM PLASTICO ABS.FORNECIMENTO E COLOCACAO	EMOP	UN	4,00	12,67	19,19	0,00	0,00	31,86	127,44
13.10	102623	CAIXA D'ÁGUA EM POLIETILENO, 1000 LITROS (INCLUSOS TUBOS, CONEXÕES E TORNEIRA DE BÓIA) - FORNECIMENTO E INSTALAÇÃO. AF_06/2021	SINAPI	UN	2,00	66,17	699,34	0,00	14,41	779,92	1.559,84
13.11	87523	ALVENARIA DE VEDAÇÃO DE BLOCOS CERÂMICOS FURADOS NA HORIZONTAL DE 9X14X19CM (ESPESSURA 9CM) DE PAREDES COM ÁREA LÍQUIDA MAIOR OU IGUAL A 6M² COM VÃOS E ARGAMASSA DE ASSENTAMENTO COM PREPARO EM BETONEIRA. AF_06/2014	SINAPI	M2	16,00	34,28	33,66	0,00	8,50	76,44	1.223,04
13.12	42758	Chapisco e reboco desempenado - BDI = 25,00	DEINFRA-SC	M2	16,00	27,11	8,93	0,00	0,00	36,04	576,64
13.13	86914	TORNEIRA CROMADA 1/2 OU 3/4 PARA TANQUE, PADRÃO MÉDIO - FORNECIMENTO E INSTALAÇÃO. AF_01/2020	SINAPI	UN	5,00	2,63	60,98	0,00	0,55	64,16	320,80
13.14	MAT148925	Valvula de escoamento, cromada, universal, para cubas e lavatorios, de 1", Fabrimar ou similar	SCO	un	5,00	0,00	16,80	0,00	0,00	16,80	84,00
13.15	080562	SIFAO FLEXIVEL UNIVERSAL ( SANFONADO) EM PVC PARA LAVATORIO	AGETOP CIVIS	Un	5,00	10,68	9,58	0,00	0,00	20,26	101,30
										<b>VALOR BDI TOTAL:</b>	<b>102.215,18</b>
										<b>VALOR ORÇAMENTO:</b>	<b>373.206,10</b>
										<b>VALOR TOTAL:</b>	<b>475.421,28</b>

ENG. CIVIL PEDRO IGOR CARVALHO NOLETO  
CREA-MA 111824020-0



*(Handwritten signatures)*

**PREFEITURA MUNICIPAL DE BARRA DO CORDA - MA**

CNPJ 06.769.798/0001-17



OBRA: MERCADO MUNICIPAL DO CENTRO  
 DESCRIÇÃO: CONTRATAÇÃO DE EMPRESA ESPECIALIZADA PARA REFORMA E REVITALIZAÇÃO DO MERCADO MUNICIPAL DO BAIRRO CENTRO  
 LOCAL: BARRA DO CORDA - MA  
 CLIENTE: PREFEITURA MUNICIPAL  
 DATA: 06/01/2022

**RESUMO DO ORÇAMENTO**

CÓDIGO	DESCRIÇÃO	PREÇO TOTAL	%
1	ADMINISTRAÇÃO LOCAL	16.449,66	3,46
2	SERVIÇOS PRELIMINARES	2.910,20	0,61
3	COBERTURA	131.624,57	27,69
3.6	PROLONGAMENTO DA COBERTURA	5.502,00	1,16
3.7	ELEVAÇÃO DA COBERTURA E PLATIBANDA	13.069,49	2,75
4	DRENAGEM DE AGUAS PLUVIAIS	35.881,44	7,55
5	PISO	56.730,74	11,93
6	BANCAS	25.868,54	5,44
7	ESQUADRIAS	23.868,78	5,02
8	INSTALAÇÕES ELÉTRICAS	10.628,94	2,24
9	PINTURA	25.966,21	5,46
10	EQUIPAMENTOS	9.288,08	1,95
11	FACHADA	5.238,71	1,10
12	FORRO	2.245,94	0,47
13	BANHEIROS	26.504,29	5,57
14	Benefícios e Despesas Indiretas (BDI)	102.215,18	21,50
		VALOR BDI TOTAL:	102.215,18 100,00
		VALOR ORÇAMENTO:	373.206,10
		VALOR TOTAL:	475.421,28

ENG. CIVIL PEDRO IGOR CARVALHO NOLETO  
 CREA-MA 111824020-0

**PREFEITURA MUNICIPAL DE BARRA DO CORDA - MA**

CNPJ 06.769.798/0001-17

**OBRA:** MERCADO MUNICIPAL DO CENTRO  
**DESCRIÇÃO:** CONTRATAÇÃO DE EMPRESA ESPECIALIZADA PARA REFORMA E REVITALIZAÇÃO DO MERCADO MUNICIPAL DO BAIRRO CENTRO  
**LOCAL:** BARRA DO CORDA - MA  
**CLIENTE:** PREFEITURA MUNICIPAL  
**DATA:** 06/01/2022



**RELATÓRIO ANALÍTICO - COMPOSIÇÕES PRÓPRIAS**

01 - MESA PARA PRAÇA DE ALIMENTAÇÃO, 4 LUGARES - PADRÃO PREFEITURA MUNICIPAL DE BARRA DO CORDA- MA (UN)						
MATERIAL		FUNTE	UNID	COEFICIENTE	PREÇO UNITÁRIO	TOTAL
A05006	Granito, e=3,00cm - cinza andorinha	DEOSP	m²	2,28260000	370,00	844,56
Q02006	Tube de aço galvanizado Ø 2"	DEOSP	m	12,00000000	46,93	563,16
<b>TOTAL MATERIAL:</b>						<b>1.407,72</b>
SERVICO		FUNTE	UNID	COEFICIENTE	PREÇO UNITÁRIO	TOTAL
88317	SOLDADOR COM ENCARGOS COMPLEMENTARES	SINAPI	H	1,50000000	18,15	27,23
<b>TOTAL SERVICIO:</b>						<b>27,23</b>
<b>VALOR:</b>						<b>1.434,95</b>

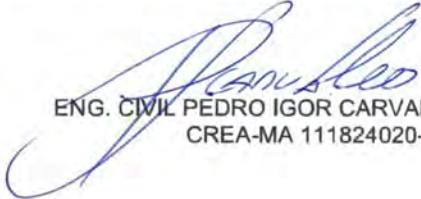
  
ENG. CIVIL PEDRO IGOR CARVALHO NOLETO  
CREA-MA 111824020-0



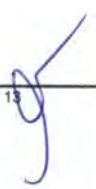

PREFEITURA MUNICIPAL DE BARRA DO CORDA - MA

CNPJ 06.769.798/0001-17

OBRA: MERCADO MUNICIPAL DO CENTRO

DESCRIÇÃO: CONTRATAÇÃO DE EMPRESA ESPECIALIZADA PARA REFORMA E REVITALIZAÇÃO DO MERCADO MUNICIPAL DO BAIRRO CENTRO

LOCAL: BARRA DO CORDA - MA

CLIENTE: PREFEITURA MUNICIPAL

DATA: 06/01/2022



ORÇAMENTO - CURVA ABC DE SERVIÇOS

CÓDIGO	DESCRIÇÃO	FONTE	TIPO	UNIDADE	QUANTIDADE	PREÇO UNITÁRIO	PREÇO TOTAL	%	ACUMUL %	CL
100775	ESTRUTURA TRELIÇADA DE COBERTURA, TIPO FINK, COM LIGAÇÕES SOLDADAS, INCLUSOS PERFIS METÁLICOS, CHAPAS METÁLICAS, MÃO DE OBRA E TRANSPORTE COM GUINDASTE - FORNECIMENTO E INSTALAÇÃO. AF_01/2020_P	SINAPI	SERVICO	KG	3.906,00	14,83	57.925,98	15,52	15,52	A
00004786	PISO EM GRANILITE, MARMORITE OU GRANITINA, AGREGADO COR PRETO, CINZA, PALHA OU BRANCO, E= *8* MM (INCLUSO EXECUCAO)	SINAPI	MATERIAL	M2	537,86	88,00	47.331,68	12,68	28,20	A
94213	TELHAMENTO COM TELHA DE AÇO/ALUMÍNIO E = 0,5 MM, COM ATÉ 2 ÁGUAS, INCLUSO IÇAMENTO. AF_07/2019	SINAPI	SERVICO	M2	420,40	95,41	40.110,36	10,75	38,95	A
94229	CALHA EM CHAPA DE AÇO GALVANIZADO NÚMERO 24, DESENVOLVIMENTO DE 100 CM, INCLUSO TRANSPORTE VERTICAL. AF_07/2019	SINAPI	SERVICO	M	132,00	206,77	27.293,64	7,31	46,26	A
111406	PORTA CHAPA DE AÇO DOBRADO 2 FL.PARA VIDRO-ABRIR	SBC	SERVICO	M2	51,80	428,19	22.180,24	5,94	52,21	B
88489	APLICAÇÃO MANUAL DE PINTURA COM TINTA LÁTEX ACRÍLICA EM PAREDES, DUAS DEMÃOS. AF_06/2014	SINAPI	SERVICO	M2	1.429,81	11,82	16.900,35	4,53	56,74	B
94210	TELHAMENTO COM TELHA ONDULADA DE FIBROCIMENTO E = 6 MM, COM RECOBRIMENTO LATERAL DE 1 1/4 DE ONDA PARA TELHADO COM INCLINAÇÃO MÁXIMA DE 10°, COM ATÉ 2 ÁGUAS, INCLUSO IÇAMENTO. AF_07/2019	SINAPI	SERVICO	M2	258,00	54,08	13.952,64	3,74	60,47	B
87523	ALVENARIA DE VEDAÇÃO DE BLOCOS CERÂMICOS FURADOS NA HORIZONTAL DE 9X14X19CM (ESPESSURA 9CM) DE PAREDES COM ÁREA LÍQUIDA MAIOR OU IGUAL A 6M² COM VÃOS E ARGAMASSA DE ASSENTAMENTO COM PREPARO EM BETONEIRA. AF_06/2014	SINAPI	SERVICO	M2	135,68	76,44	10.371,38	2,78	63,25	B
91338	PORTA DE ALUMÍNIO DE ABRIR COM LAMBRI, COM GUARNIÇÃO, FIXAÇÃO COM PARAFUSOS - FORNECIMENTO E INSTALAÇÃO. AF_12/2019	SINAPI	SERVICO	M2	12,12	835,50	10.126,26	2,71	65,97	B
94438	(COMPOSIÇÃO REPRESENTATIVA) DO SERVIÇO DE CONTRAPISO EM ARGAMASSA TRAÇO 1:4 (CIMENTO E AREIA), EM BETONEIRA 400 L, ESPESSURA 3 CM ÁREAS SECAS E 3 CM ÁREAS MOLHADAS, PARA EDIFICAÇÃO HABITACIONAL UNIFAMILIAR (CASA) E EDIFICAÇÃO PÚBLICA PADRÃO. AF_11/2014	SINAPI	SERVICO	M2	310,20	30,30	9.399,06	2,52	68,49	B
01	MESA PARA PRAÇA DE ALIMENTAÇÃO, 4 LUGARES - PADRÃO PREFEITURA MUNICIPAL DE BARRA DO CORDA- MA	PRÓPRIA	EQUIPAMENTO	UN	6,00	1.434,95	8.609,70	2,31	70,80	B
18.06.350	Assentamento de pisos e revestimentos cerâmicos com argamassa mista	SP OBRAS	SERVICO	M2	151,10	56,03	8.466,13	2,27	73,06	B
88326	VIGIA NOTURNO COM ENCARGOS COMPLEMENTARES	SINAPI	SERVICO	H	480,00	17,26	8.284,80	2,22	75,28	B
93572	ENCARREGADO GERAL DE OBRAS COM ENCARGOS COMPLEMENTARES	SINAPI	SERVICO	MES	2,00	4.082,43	8.164,86	2,19	77,47	B
42758	Chapisco e reboco desempenado	DEINFRA-	SERVICO	M2	224,00	36,04	8.072,96	2,16	79,63	B



**PREFEITURA MUNICIPAL DE BARRA DO CORDA - MA**

CNPJ 06.769.798/0001-17



**OBRA:** MERCADO MUNICIPAL DO CENTRO

**DESCRIÇÃO:** CONTRATAÇÃO DE EMPRESA ESPECIALIZADA PARA REFORMA E REVITALIZAÇÃO DO MERCADO MUNICIPAL DO BAIRRO CENTRO

**LOCAL:** BARRA DO CORDA - MA

**CLIENTE:** PREFEITURA MUNICIPAL

**DATA:** 06/01/2022

**ORÇAMENTO - CURVA ABC DE SERVIÇOS**

CÓDIGO	DESCRIÇÃO	FONTE	TIPO	UNIDADE	QUANTIDADE	PREÇO UNITÁRIO	PREÇO TOTAL	%	ACUMUL. %	CL
054761	TUBO PVC SERIE R AGUA PLUVIAL 100MM	SBC	SERVICO	M	150,00	50,83	7.624,50	2,04	81,67	C
89168	(COMPOSIÇÃO REPRESENTATIVA) DO SERVIÇO DE ALVENARIA DE VEDAÇÃO DE BLOCOS VAZADOS DE CERÂMICA DE 9X19X19CM (ESPESSURA 9CM), PARA EDIFICAÇÃO HABITACIONAL UNIFAMILIAR (CASA) E EDIFICAÇÃO PÚBLICA PADRÃO. AF_11/2014	SINAPI	SERVICO	M2	99,20	68,89	6.833,89	1,83	83,51	C
040087	ARMAÇAO DE LAJE MACICA PISO COM CA-50 1/4*(6,35mm)0,248 kg/m	SBC	SERVICO	M2	88,05	74,77	6.583,50	1,76	85,27	C
93141	PONTO DE TOMADA RESIDENCIAL INCLUINDO TOMADA 10A/250V, CAIXA ELÉTRICA, ELETRODUTO, CABO, RASGO, QUEBRA E CHUMBAMENTO. AF_01/2016	SINAPI	SERVICO	UN	40,00	136,94	5.477,60	1,47	86,74	C
12.02.014	Ceramica esmaltada 10x10cm - branco,areia,bege,ocre,cinza	SP	SERVICO	M2	38,55	129,66	4.998,39	1,34	88,08	C
060301	LUMINARIA DE SOBREPOR HERMETICA PARA TUBULAR LED OU FLUORES.	SBC	SERVICO	UN	28,00	140,08	3.922,24	1,05	89,13	C
97096	CONCRETAGEM DE RADIER, PISO DE CONCRETO OU LAJE SOBRE SOLO, FCK 30 MPA - LANÇAMENTO, ADENSAMENTO E ACABAMENTO. AF_09/2021	SINAPI	SERVICO	M3	7,84	494,59	3.877,59	1,04	90,17	C
92539	TRAMA DE MADEIRA COMPOSTA POR RIPAS, CAIBROS E TERÇAS PARA TELHADOS DE ATÉ 2 ÁGUAS PARA TELHA DE ENCAIXE DE CERÂMICA OU DE CONCRETO, INCLUSO TRANSPORTE VERTICAL. AF_07/2019	SINAPI	SERVICO	M2	50,00	70,58	3.529,00	0,95	91,11	C
88497	APLICAÇÃO E LIXAMENTO DE MASSA LÁTEX EM PAREDES, DUAS DEMÃOS. AF_06/2014	SINAPI	SERVICO	M2	305,25	10,26	3.131,86	0,84	91,95	C
150219	RUFO EM CHAPA GALVANIZADA INCLUINDO ELEMENTOS PARA FIXAÇÃO	CAEMA	SERVICO	m	76,00	39,17	2.976,92	0,80	92,75	C
AD 19.25.0300 (A)	Placa de identificacao de obra publica, inclusive pintura, estrutura, suporte de madeira em pecas de madeira serrada de (7,5 x 7,5)cm e transporte. Fornecimento e colocacao.(desonerado)	SCO	SERVICO	m2	6,00	459,20	2.755,20	0,74	93,49	C
E.08.000.026 215	Revestimento tipo ACM com acabamento em PVDF e espessura de 4 mm - instalado	SP OBRAS	MATERIAL	M2	4,00	670,43	2.681,72	0,72	94,21	C
96486	FORRO DE PVC, LISO, PARA AMBIENTES COMERCIAIS, INCLUSIVE ESTRUTURA DE FIXAÇÃO. AF_05/2017_P	SINAPI	SERVICO	M2	29,10	77,18	2.245,94	0,60	94,81	C
88485	APLICAÇÃO DE FUNDO SELADOR ACRÍLICO EM PAREDES, UMA DEMÃO. AF_06/2014	SINAPI	SERVICO	M2	1.221,01	1,83	2.234,45	0,60	95,41	C
94201	TELHAMENTO COM TELHA CERÂMICA CAPA-CANAL, TIPO COLONIAL, COM ATÉ 2 ÁGUAS, INCLUSO TRANSPORTE VERTICAL. AF_07/2019	SINAPI	SERVICO	M2	50,00	39,46	1.973,00	0,53	95,94	C
100751	PINTURA COM TINTA EPOXÍDICA DE ACABAMENTO PULVERIZADA SOBRE PERFIL METÁLICO EXECUTADO EM FÁBRICA (02 DEMÃOS). AF_01/2020_P	SINAPI	SERVICO	M2	60,00	31,22	1.873,20	0,50	96,44	C

PREFEITURA MUNICIPAL DE BARRA DO CORDA - MA  
SECRETARIA DE INFRAESTRUTURA  
RUA ISAAC MARTINS Nº 371 -CENTRO - CEP:65950.000  
CNPJ: 06.769.798/0001-17



PREFEITURA MUNICIPAL DE BARRA DO CORDA - MA

CNPJ 06.769.798/0001-17

OBRA: MERCADO MUNICIPAL DO CENTRO

DESCRIÇÃO: CONTRATAÇÃO DE EMPRESA ESPECIALIZADA PARA REFORMA E REVITALIZAÇÃO DO MERCADO MUNICIPAL DO BAIRRO CENTRO

LOCAL: BARRA DO CORDA - MA

CLIENTE: PREFEITURA MUNICIPAL

DATA: 06/01/2022



ORÇAMENTO - CURVA ABC DE SERVIÇOS

CÓDIGO	DESCRIÇÃO	FONTE	TIPO	UNIDADE	QUANTIDADE	PREÇO UNITÁRIO	PREÇO TOTAL	%	ACUMUL. %	CL
100753	PINTURA COM TINTA ACRÍLICA DE ACABAMENTO PULVERIZADA SOBRE SUPERFÍCIES METÁLICAS (EXCETO PERFIL) EXECUTADO EM OBRA (02 DEMÃOS). AF_01/2020_P	SINAPI	SERVICO	M2	122,00	14,97	1.826,34	0,49	96,93	C
S09017	Vaso sanitario c/caixa de descarga acoplada, c/saída horizontal, linha ravena, DECA ou similar, inclusive assento ASTRA TPK ou similar, conj. de fixação DECA SP13 ou similar, anel de vedação e engate plástico	ORSE	SERVICO	un	4,00	450,18	1.800,72	0,48	97,41	C
101161	ALVENARIA DE VEDAÇÃO COM ELEMENTO VAZADO DE CONCRETO (COBOGÓ) DE 7X50X50CM E ARGAMASSA DE ASSENTAMENTO COM PREPARO EM BETONEIRA. AF_05/2020	SINAPI	SERVICO	M2	10,40	162,36	1.688,54	0,45	97,86	C
102623	CAIXA D'ÁGUA EM POLIETILENO, 1000 LITROS (INCLUSOS TUBOS, CONEXÕES E TORNEIRA DE BÓIA) - FORNECIMENTO E INSTALAÇÃO. AF_06/2021	SINAPI	SERVICO	UN	2,00	779,92	1.559,84	0,42	98,28	C
190464	ESPELHO CRISTAL 4mm COM MOLDURA DE ALUMINIO	SBC	SERVICO	M2	3,00	378,03	1.134,09	0,30	98,58	C
89511	TUBO PVC, SÉRIE R, ÁGUA PLUVIAL, DN 75 MM, FORNECIDO E INSTALADO EM RAMAL DE ENCAMINHAMENTO. AF_12/2014	SINAPI	SERVICO	M	26,00	37,05	963,30	0,26	98,84	C
00010848	PLACA DE INAUGURACAO METALICA, *40* CM X *60* CM	SINAPI	MATERIAL	UN	1,00	678,38	678,38	0,18	99,02	C
121215	CHAPIM DE CONCRETO	SBC	SERVICO	M	24,00	26,84	644,16	0,17	99,20	C
91926	CABO DE COBRE FLEXÍVEL ISOLADO, 2,5 MM², ANTI-CHAMA 450/750 V, PARA CIRCUITOS TERMINAIS - FORNECIMENTO E INSTALAÇÃO. AF_12/2015	SINAPI	SERVICO	M	150,00	3,79	568,50	0,15	99,35	C
ED-21631	BANCADA EM GRANITO, COR CINZA ANDORINHA, ESP. 2CM, ACABAMENTO POLIDO, APOIADA EM CONSOLE DE METALON (50X30)MM, EXCLUSIVE RODABANCA/FRONTÃO, TESTEIRA/FAIXA, FURO EM BANCADA, CUBA METÁLICA, VÁLVULA, SIFÃO, TORNEIRA E ENGATE FLEXÍVEL	SETOP	SERVICO	m2	1,66	305,79	507,61	0,14	99,48	C
93128	PONTO DE ILUMINAÇÃO RESIDENCIAL INCLUINDO INTERRUPTOR SIMPLES, CAIXA ELÉTRICA, ELETRODUTO, CABO, RASGO, QUEBRA E CHUMBAMENTO (EXCLUINDO LUMINÁRIA E LÂMPADA). AF_01/2016	SINAPI	SERVICO	UN	3,00	107,12	321,36	0,09	99,57	C
86914	TORNEIRA CROMADA 1/2 OU 3/4 PARA TANQUE, PADRÃO MÉDIO - FORNECIMENTO E INSTALAÇÃO. AF_01/2020	SINAPI	SERVICO	UN	5,00	64,16	320,80	0,09	99,66	C
18.002.0055-A	MICTORIO DE LOUCA BRANCA COM SIFAO INTEGRADO E MEDIDAS EM TORNO DE (33X28X53)CM, INCLUSIVE ACESSORIOS DE FIXACAO.FERRAGENS EM METAL CROMADO:REGISTRO DE PRESSAO 1416 DE 1/2" E TUBODE LIGACAO DE 1/2".FORNECIMENTO	EMOP	SERVICO	UN	1,00	261,54	261,54	0,07	99,73	C
00039390	LUMINARIA LED REFLETOR RETANGULAR BIVOLT, LUZ BRANCA, 30 W	SINAPI	MATERIAL	UN	4,00	43,53	174,12	0,06	99,79	C

PREFEITURA MUNICIPAL DE BARRA DO CORDA - MA  
SECRETARIA DE INFRAESTRUTURA  
RUA ISAAC MARTINS Nº 371 -CENTRO - CEP:65950.000  
CNPJ: 06.769.798/0001-17



**PREFEITURA MUNICIPAL DE BARRA DO CORDA - MA**

CNPJ 06.769.798/0001-17

**OBRA:** MERCADO MUNICIPAL DO CENTRO

**DESCRIÇÃO:** CONTRATAÇÃO DE EMPRESA ESPECIALIZADA PARA REFORMA E REVITALIZAÇÃO DO MERCADO MUNICIPAL DO BAIRRO CENTRO

**LOCAL:** BARRA DO CORDA - MA

**CLIENTE:** PREFEITURA MUNICIPAL

**DATA:** 06/01/2022



**ORÇAMENTO - CURVA ABC DE SERVIÇOS**

CÓDIGO	DESCRIÇÃO	FONTE	TIPO	UNIDADE	QUANTIDADE	PREÇO UNITÁRIO	PREÇO TOTAL	%	ACUMUL %	CL
92031	INTERRUPTOR PARALELO (1 MÓDULO) COM 2 TOMADAS DE EMBUTIR 2P+T 10 A, INCLUINDO SUPORTE E PLACA - FORNECIMENTO E INSTALAÇÃO. AF_12/2015	SINAPI	SERVICO	UN	3,00	55,04	165,12	0,04	99,82	C
M0053	Tela plástica em polipropileno na cor laranja para tapume - L = 1,2 m	SICRO	MATERIAL	m	100,00	1,55	155,00	0,04	99,86	C
18.005.0013-0	PORTA PAPEL HIGIENICO EM PLASTICO ABS.FORNECIMENTO E COLOCACAO	EMOP	SERVICO	UN	4,00	31,86	127,44	0,03	99,89	C
18.007.0070-0	CHUVEIRO DE PLASTICO,BRANCO,COM BRACO DE 1/2" E 1 REGISTRO DE PRESSAO 1416,DE 1/2",COM CANOPLA E VOLANTE EM METAL CROMADO.FORNECIMENTO	EMOP	SERVICO	UN	2,00	54,70	109,40	0,03	99,92	C
C4825	PORTA PAPEL TOALHA (DISPENSER)EM ABS	SEINFRA	SERVICO	UN	2,00	52,74	105,48	0,03	99,95	C
080562	SIFAO FLEXIVEL UNIVERSAL ( SANFONADO) EM PVC PARA LAVATORIO	AGETOP	SERVICO	Un	5,00	20,26	101,30	0,03	99,98	C
MAT148925	Valvula de escoamento, cromada, universal, para cubas e lavatorios, de 1", Fabrimar ou similar	SCO	MATERIAL	un	5,00	16,80	84,00	0,02	100,00	C

**Subtotal até 100,00%** 373.206,09

**Outros** 102.215,19

**Valor total do Orçamento** 475.421,28

*[Handwritten Signature]*  
 ENG. CIVIL PEDRO IGOR CARVALHO NOLETO  
 CREA-MA 111824020-0



**PREFEITURA MUNICIPAL DE BARRA DO CORDA - MA**

CNPJ 06.769.798/0001-17

**OBRA:** MERCADO MUNICIPAL DO CENTRO

**DESCRIÇÃO:** CONTRATAÇÃO DE EMPRESA ESPECIALIZADA PARA REFORMA E REVITALIZAÇÃO DO MERCADO MUNICIPAL DO BAIRRO CENTRO

**LOCAL:** BARRA DO CORDA - MA

**CLIENTE:** PREFEITURA MUNICIPAL

**DATA:** 06/01/2022



**ORÇAMENTO - CURVA ABC DE INSUMOS**

CÓDIGO	DESCRIÇÃO	FONTE	TIPO	UNIDADE	QUANTIDADE	PREÇO UNITÁRIO	PREÇO TOTAL	%	ACUMUL. %	CL.
00004786	PISO EM GRANILITE, MARMORITE OU GRANITINA, AGREGADO COR PRETO, CINZA, PALHA OU BRANCO, E= *8* MM (INCLUSO EXECUCAO)	SINAPI	MATERIAL	M2	537,86	88,00	47.331,68	12,68	12,68	A
00007243	TELHA TRAPEZOIDAL EM ACO ZINCADO, SEM PINTURA, ALTURA DE APROXIMADAMENTE 40 MM, ESPESSURA DE 0,50 MM E LARGURA UTIL DE 980 MM	SINAPI	MATERIAL	M2	490,19	72,10	35.342,44	9,47	22,15	A
00010966	PERFIL "U" DE ACO LAMINADO, "U" 152 X 15,6	SINAPI	MATERIAL	KG	2.026,43	12,12	24.560,37	6,58	28,73	A
00004777	CANTONEIRA ACO ABAS IGUAIS (QUALQUER BITOLA), ESPESSURA ENTRE 1/8" E 1/4"	SINAPI	MATERIAL	KG	1.849,88	10,65	19.701,24	5,28	34,01	A
00040784	CALHA QUADRADA DE CHAPA DE ACO GALVANIZADA NUM 24, CORTE 100 CM	SINAPI	MATERIAL	M	138,60	141,68	19.636,85	5,26	39,27	A
1010640	PORTA CHAPA DOBRADA ACO DUAS FOLHAS ABRIR METALON	SBC	MATERIAL	M2	51,80	374,58	19.403,24	5,20	44,47	A
00007194	TELHA DE FIBROCIMENTO ONDULADA E = 6 MM, DE 2,44 X 1,10 M (SEM AMIANTO)	SINAPI	MATERIAL	M2	350,11	32,27	11.297,92	3,03	47,50	A
00007356	TINTA LATEX ACRILICA PREMIUM, COR BRANCO FOSCO	SINAPI	MATERIAL	L	471,84	22,61	10.668,24	2,86	50,36	B
00004750	PEDREIRO	SINAPI	MAO DE OBRA	H	552,63	13,97	7.720,27	2,07	52,43	B
00040818	ENCARREGADO GERAL DE OBRAS (MENSALISTA)	SINAPI	MAO DE OBRA	MES	2,03	3.660,60	7.417,11	1,99	54,41	B
00004914	PORTA DE ABRIR EM ALUMINIO COM LAMBRI HORIZONTAL/LAMINADA, ACABAMENTO ANODIZADO NATURAL, SEM GUARNICAO/ALIZAR/VISTA	SINAPI	MATERIAL	M2	12,12	607,39	7.361,57	1,97	56,39	B
00004783	PINTOR	SINAPI	MAO DE OBRA	H	509,89	13,97	7.123,16	1,91	58,30	B
00041776	VIGIA NOTURNO, HORA EFETIVAMENTE TRABALHADA DE 22 H AS 5 H (COM ADICIONAL NOTURNO)	SINAPI	MAO DE OBRA	H	481,97	14,10	6.795,75	1,82	60,12	B
1009841	GRAXA PARA MULTIPLA APLICACAO MARFAK	SBC	MATERIAL	KG	157,50	41,29	6.503,18	1,74	61,86	B
00006111	SERVENTE DE OBRAS	SINAPI	MAO DE OBRA	H	641,45	9,87	6.331,08	1,70	63,56	B
00036785	GRANALHA DE ACO, ANGULAR (GRIT), PARA JATEAMENTO, PENEIRA 1,41 A 1,19 MM (SAE G16)	SINAPI	MATERIAL	SC25KG	49,31	127,36	6.281,02	1,68	65,24	B
A05006	Granito, e=3,00cm - cinza andorinha	DEOSP	MATERIAL	m²	13,70	370,00	5.067,37	1,36	66,60	B
1000779	ACO CA 50 6,3mm (1/4") (0,248 kg/m)	SBC	MATERIAL	KG	480,40	10,50	5.044,21	1,35	67,95	B
00001379	CIMENTO PORTLAND COMPOSTO CP II-32	SINAPI	MATERIAL	KG	6.981,28	0,63	4.398,20	1,16	69,11	B
00013388	SOLDA EM BARRA DE ESTANHO-CHUMBO 50/50	SINAPI	MATERIAL	KG	23,76	172,80	4.105,73	1,07	70,18	B

*Handwritten signatures and initials.*

PREFEITURA MUNICIPAL DE BARRA DO CORDA - MA  
 SECRETARIA DE INFRAESTRUTURA  
 RUA ISAAC MARTINS Nº 371 -CENTRO - CEP:65950.000  
 CNPJ: 06.769.798/0001-17



**PREFEITURA MUNICIPAL DE BARRA DO CORDA - MA**

CNPJ 06.769.798/0001-17



**OBRA:** MERCADO MUNICIPAL DO CENTRO

**DESCRIÇÃO:** CONTRATAÇÃO DE EMPRESA ESPECIALIZADA PARA REFORMA E REVITALIZAÇÃO DO MERCADO MUNICIPAL DO BAIRRO CENTRO

**LOCAL:** BARRA DO CORDA - MA

**CLIENTE:** PREFEITURA MUNICIPAL

**DATA:** 06/01/2022

**ORÇAMENTO - CURVA ABC DE INSUMOS**

CÓDIGO	DESCRIÇÃO	FONTES	TIPO	UNIDADE	QUANTIDADE	PREÇO UNITÁRIO	PREÇO TOTAL	%	ACUMUL. %	CL
B.01.000.010 139	Pedreiro	SP OBRAS	MAO DE OBRA	H	226,65	17,64	3.998,56	1,07	71,30	B
00001525	CONCRETO USINADO BOMBEAVEL, CLASSE DE RESISTENCIA C30, COM BRITA 0 E 1, SLUMP = 100 +/- 20 MM, INCLUI SERVICO DE BOMBEAMENTO (NBR 8953)	SINAPI	MATERIAL	M3	8,31	454,66	3.778,41	1,01	72,31	B
00007267	BLOCO CERAMICO / TIJOLO VAZADO PARA ALVENARIA DE VEDACAO, 6 FUROS NA HORIZONTAL, 9 X 14 X 19 CM (L X A X C)	SINAPI	MATERIAL	UN	5.120,56	0,73	3.738,01	1,00	73,31	B
00011029	HASTE RETA PARA GANCHO DE FERRO GALVANIZADO, COM ROSCA 1/4 " X 30 CM PARA FIXACAO DE TELHA METALICA, INCLUI PORCA E ARRUELAS DE VEDACAO	SINAPI	MATERIAL	CJ	1.744,66	1,99	3.471,87	0,93	74,24	B
Q02006	Tubo de aço galvanizado Ø 2"	DEOSP	MATERIAL	m	72,00	46,93	3.378,96	0,91	75,15	B
20002	Pedreiro	DEINFRA-	MAO DE OBRA	H	134,40	22,81	3.065,66	0,82	75,97	B
20001	Servente	DEINFRA-	MAO DE OBRA	H	199,36	15,10	3.010,34	0,81	76,78	B
B.01.000.010 146	Servente	SP OBRAS	MAO DE OBRA	H	203,98	14,52	2.961,27	0,79	77,57	B
I039115	LUMINARIA DE SOBREPOR HERMETICA PARA TUBULAR LED OU FLUORESCENTE	SBC	MATERIAL	UN	28,00	98,90	2.769,20	0,74	78,31	B
E.08.000.026 215	Revestimento tipo ACM com acabamento em PVDF e espessura de 4 mm - instalado	SP OBRAS	MATERIAL	M2	4,00	670,43	2.681,72	0,72	79,03	B
3.45.35	CERAMICA ESMALT.10X10CM-BRAN,AREIA,BEGE,OCRE,CINZA	SP	MATERIAL	M2	40,48	65,02	2.631,85	0,71	79,74	B
D090000008	Rufo em chapa galvanizada no 18	CAEMA	MATERIAL	M	76,00	34,06	2.588,56	0,69	80,43	C
00012869	TELHADOR	SINAPI	MAO DE OBRA	H	150,48	16,67	2.508,50	0,67	81,10	C
00037372	EXAMES - HORISTA (COLETADO CAIXA)	SINAPI	ENCARGOS	H	2.864,91	0,81	2.320,57	0,62	81,72	C
00007266	BLOCO CERAMICO / TIJOLO VAZADO PARA ALVENARIA DE VEDACAO, 8 FUROS NA HORIZONTAL, 9 X 19 X 19 CM (L X A X C)	SINAPI	MATERIAL	MIL	2,79	805,00	2.247,49	0,60	82,32	C
00036888	GUARNICAO / MOLDURA / ARREMATE DE ACABAMENTO PARA ESQUADRIA, EM ALUMINIO PERFIL 25, ACABAMENTO ANODIZADO BRANCO OU BRILHANTE, PARA 1 FACE	SINAPI	MATERIAL	M	83,03	26,39	2.191,08	0,59	82,91	C
00007307	FUNDO ANTICORROSIVO PARA METAIS FERROSOS (ZARCAO)	SINAPI	MATERIAL	L	58,80	32,94	1.936,92	0,57	83,43	C

PREFEITURA MUNICIPAL DE BARRA DO CORDA - MA  
SECRETARIA DE INFRAESTRUTURA  
RUA ISAAC MARTINS Nº 371 -CENTRO - CEP:65950.000  
CNPJ: 06.769.798/0001-17



**PREFEITURA MUNICIPAL DE BARRA DO CORDA - MA**

CNPJ 06.769.798/0001-17

**OBRA:** MERCADO MUNICIPAL DO CENTRO

**DESCRIÇÃO:** CONTRATAÇÃO DE EMPRESA ESPECIALIZADA PARA REFORMA E REVITALIZAÇÃO DO MERCADO MUNICIPAL DO BAIRRO CENTRO

**LOCAL:** BARRA DO CORDA - MA

**CLIENTE:** PREFEITURA MUNICIPAL

**DATA:** 06/01/2022



**ORÇAMENTO - CURVA ABC DE INSUMOS**

CÓDIGO	DESCRIÇÃO	FONTE	TIPO	UNIDADE	QUANTIDADE	PREÇO UNITÁRIO	PREÇO TOTAL	%	ACUMUL %	CL
00001014	CABO DE COBRE, FLEXIVEL, CLASSE 4 OU 5, ISOLACAO EM PVC/A, ANTICHAMA BWF-B, 1 CONDUTOR, 450/750 V, SECAO NOMINAL 2,5 MM2	SINAPI	MATERIAL	M	778,26	2,39	1.860,04	0,50	83,93	C
1099230	SERRALHEIRO	SBC	MAO DE OBRA	H	91,06	18,33	1.669,31	0,45	84,38	C
00037371	TRANSPORTE - HORISTA (COLETADO CAIXA)	SINAPI	ENCARGOS	H	2.864,91	0,57	1.633,00	0,44	84,81	C
00007304	TINTA EPOXI BASE AGUA PREMIUM, BRANCA	SINAPI	MATERIAL	L	24,89	63,00	1.568,32	0,42	85,23	C
00007173	TELHA DE BARRO / CERAMICA, NAO ESMALTADA, TIPO COLONIAL, CANAL, PLAN, PAULISTA, COMPRIMENTO DE *44 A 50* CM, RENDIMENTO DE COBERTURA DE *26* TELHAS/M2	SINAPI	MATERIAL	MIL	1,38	1.100,00	1.512,50	0,41	85,64	C
00044497	MONTADOR DE ESTRUTURAS METALICAS HORISTA	SINAPI	MAO DE OBRA	H	108,11	13,42	1.450,86	0,39	86,03	C
00002436	ELETRICISTA	SINAPI	MAO DE OBRA	H	95,90	13,97	1.339,68	0,36	86,39	C
00004430	CAIBRO NAO APARELHADO *5 X 6* CM, EM MACARANDUBA, ANGELIM OU EQUIVALENTE DA REGIAO - BRUTA	SINAPI	MATERIAL	M	97,80	13,50	1.320,30	0,35	86,74	C
00004302	PARAFUSO ZINCADO ROSCA SOBERBA, CABECA SEXTAVADA, 5/16 " X 250 MM, PARA FIXACAO DE TELHA EM MADEIRA	SINAPI	MATERIAL	UN	325,08	4,02	1.306,82	0,35	87,09	C
00000142	SELANTE ELASTICO MONOCOMPONENTE A BASE DE POLIURETANO (PU) PARA JUNTAS DIVERSAS	SINAPI	MATERIAL	310ML	31,95	40,62	1.297,92	0,35	87,44	C
00043491	EPI - FAMILIA SERVENTE - HORISTA (ENCARGOS COMPLEMENTARES - COLETADO CAIXA)	SINAPI	ENCARGOS	H	1.110,60	1,15	1.277,19	0,34	87,78	C
00036225	FORRO DE PVC LISO, BRANCO, REGUA DE 20 CM, ESPESSURA DE 8 MM A 10 MM, COMPRIMENTO 6 M (SEM COLOCACAO)	SINAPI	MATERIAL	M2	31,88	36,61	1.167,20	0,31	88,09	C
11563	cimento	DEINFRA-	MATERIAL	KG	1.774,75	0,65	1.153,59	0,31	88,40	C
00006085	SELADOR ACRILICO OPACO PREMIUM INTERIOR/EXTERIOR	SINAPI	MATERIAL	L	195,36	5,84	1.140,91	0,31	88,71	C
00000665	ELEMENTO VAZADO DE CONCRETO, QUADRICULADO, 16 FUROS *50 X 50 X 7* CM	SINAPI	MATERIAL	UN	41,08	27,57	1.132,58	0,30	89,01	C
00000370	AREIA MEDIA - POSTO JAZIDA/FORNECEDOR (RETIRADO NA JAZIDA, SEM TRANSPORTE)	SINAPI	MATERIAL	M3	21,44	52,50	1.125,34	0,30	89,31	C
1.01.28	LADRILHISTA	SP	MAO DE OBRA	H	39,71	26,92	1.069,06	0,29	89,60	C
1099662	AJUDANTE DE SERRALHEIRO	SBC	MAO DE OBRA	H	91,06	11,58	1.054,61	0,28	89,88	C
1.01.46	SERVENTE	SP	MAO DE OBRA	H	59,75	16,76	1.001,69	0,27	90,15	C

PREFEITURA MUNICIPAL DE BARRA DO CORDA - MA  
SECRETARIA DE INFRAESTRUTURA  
RUA ISAAC MARTINS Nº 371 -CENTRO - CEP:65950.000  
CNPJ: 06.769.798/0001-17



**PREFEITURA MUNICIPAL DE BARRA DO CORDA - MA**

CNPJ 06.769.798/0001-17



**OBRA:** MERCADO MUNICIPAL DO CENTRO

**DESCRIÇÃO:** CONTRATAÇÃO DE EMPRESA ESPECIALIZADA PARA REFORMA E REVITALIZAÇÃO DO MERCADO MUNICIPAL DO BAIRRO CENTRO

**LOCAL:** BARRA DO CORDA - MA

**CLIENTE:** PREFEITURA MUNICIPAL

**DATA:** 06/01/2022

**ORÇAMENTO - CURVA ABC DE INSUMOS**

CÓDIGO	DESCRIÇÃO	FONTE	TIPO	UNIDADE	QUANTIDADE	PREÇO UNITÁRIO	PREÇO TOTAL	%	ACUMUL %	CL
00037666	OPERADOR DE BETONEIRA ESTACIONARIA / MISTURADOR	SINAPI	MAO DE OBRA	H	76,45	13,01	994,64	0,27	90,42	C
MOD902200	Pintor - servico completo de pintura, desde o emassamento ate as demaos de acabamento (desonerado)	SCO	MAO DE OBRA	h	48,00	19,90	955,20	0,26	90,67	C
00004425	VIGA NAO APARELHADA *6 X 12* CM, EM MACARANDUBA, ANGELIM OU EQUIVALENTE DA REGIAO - BRUTA	SINAPI	MATERIAL	M	32,90	28,55	939,30	0,25	90,93	C
00004047	IEM PROCESSO DE DESATIVACAOI MASSA CORRIDA PVA PARA PAREDES INTERNAS	SINAPI	MATERIAL	GL	74,63	11,97	893,36	0,24	91,16	C
00034636	CAIXA D'AGUA EM POLIETILENO 1000 LITROS, COM TAMPÁ	SINAPI	MATERIAL	UN	2,00	443,90	887,80	0,24	91,40	C
00044474	GUINDASTE HIDRAULICO AUTOPROPELIDO, COM LANCA TELESCOPICA 40 M, CAPACIDADE MAXIMA 60 T, POTENCIA 260 KW, TRACAO 6 X 6	SINAPI	EQUIPAMENTO	UN	0,00	2.041.345,16	841,12	0,23	91,63	C
00002696	ENCANADOR OU BOMBEIRO HIDRAULICO	SINAPI	MAO DE OBRA	H	58,72	13,97	820,29	0,22	91,85	C
109304	Vaso sanitário com saída horizontal p/ caixa de descarga acoplada, linha ravena DECA ou similar	ORSE	MATERIAL	un	4,00	200,65	802,60	0,22	92,06	C
00043490	EPI - FAMILIA PINTOR - HORISTA (ENCARGOS COMPLEMENTARES - COLETADO CAIXA)	SINAPI	ENCARGOS	H	511,46	1,50	767,19	0,21	92,27	C
B.02.000.020 508	Cimento CPII-E-32 (sacos de 50 kg)	SP OBRAS	MATERIAL	KG	1.299,46	0,59	766,68	0,21	92,47	C
00043466	FERRAMENTAS - FAMILIA PINTOR - HORISTA (ENCARGOS COMPLEMENTARES - COLETADO CAIXA)	SINAPI	ENCARGOS	H	511,46	1,48	756,97	0,20	92,68	C
00007334	ADITIVO ADESIVO LIQUIDO PARA ARGAMASSAS DE REVESTIMENTOS CIMENTICIOS	SINAPI	MATERIAL	L	54,57	13,70	747,60	0,20	92,88	C
1099300	ARMADOR ou FERREIRO	SBC	MAO DE OBRA	H	48,25	14,82	714,88	0,19	93,07	C
00000247	AJUDANTE DE ELETRICISTA	SINAPI	MAO DE OBRA	H	72,28	9,81	709,10	0,19	93,26	C
00010848	PLACA DE INAUGURACAO METALICA, *40* CM X *60* CM	SINAPI	MATERIAL	UN	1,00	678,38	678,38	0,18	93,44	C
00039427	PERFIL CANALETA, FORMATO C, EM ACO ZINCADO, PARA ESTRUTURA FORRO DRYWALL, E = 0,5 MM, *46 X 18* (L X H), COMPRIMENTO 3 M	SINAPI	MATERIAL	M	112,03	6,04	676,67	0,18	93,62	C
REQ901350	Caminhao com Carroceria Fixa, capacidade de 3,5t, com motorista, material de operacao e material de manutencao, com as seguintes especificacoes minimas: motor diesel de 85CV. Custo horario produtivo.(desonerado)	SCO	EQUIPAMENTO	h	6,00	107,46	644,76	0,17	93,79	C
00043467	FERRAMENTAS - FAMILIA SERVENTE - HORISTA (ENCARGOS COMPLEMENTARES - COLETADO CAIXA)	SINAPI	ENCARGOS	H	1.110,60	0,56	621,94	0,17	93,96	C

*[Handwritten signatures]*

*[Handwritten mark]*



**PREFEITURA MUNICIPAL DE BARRA DO CORDA - MA**

CNPJ 06.769.798/0001-17



**OBRA:** MERCADO MUNICIPAL DO CENTRO

**DESCRIÇÃO:** CONTRATAÇÃO DE EMPRESA ESPECIALIZADA PARA REFORMA E REVITALIZAÇÃO DO MERCADO MUNICIPAL DO BAIRRO CENTRO

**LOCAL:** BARRA DO CORDA - MA

**CLIENTE:** PREFEITURA MUNICIPAL

**DATA:** 06/01/2022

**ORÇAMENTO - CURVA ABC DE INSUMOS**

CÓDIGO	DESCRIÇÃO	FONTE	TIPO	UNIDADE	QUANTIDADE	PREÇO UNITÁRIO	PREÇO TOTAL	%	ACUMUL. %	CL
I040068	ESPELHO CRISTAL 4mm	SBC	MATERIAL	M2	3,00	200,00	600,00	0,16	94,12	C
00009839	TUBO PVC, SERIE R, DN 75 MM, PARA ESGOTO OU AGUAS PLUVIAIS PREDIAIS (NBR 5688)	SINAPI	MATERIAL	M	27,04	22,05	596,23	0,16	94,28	C
00043489	EPI - FAMILIA PEDREIRO - HORISTA (ENCARGOS COMPLEMENTARES - COLETADO CAIXA)	SINAPI	ENCARGOS	H	543,29	1,09	592,18	0,16	94,44	C
B.04.000.020 503	Arela média lavada (a granel caçamba fechada)	SP OBRAS	MATERIAL	M3	4,59	123,45	567,06	0,15	94,59	C
I099807	AJUDANTE DE ARMADOR	SBC	MAO DE OBRA	H	48,25	11,58	558,79	0,15	94,74	C
00004251	OPERADOR DE JATO ABRASIVO OU JATISTA	SINAPI	MAO DE OBRA	H	33,53	16,29	546,28	0,15	94,89	C
00034557	TELA DE ACO SOLDADA GALVANIZADA/ZINCADA PARA ALVENARIA, FIO D = *1,20 A 1,70* MM, MALHA 15 X 15 MM, (C X L) *50 X 7,5* CM	SINAPI	MATERIAL	M	137,75	3,96	545,50	0,15	95,03	C
00002705	ENERGIA ELETRICA ATE 2000 KWH INDUSTRIAL, SEM DEMANDA	SINAPI	GERAL	KWH	632,83	0,75	474,62	0,13	95,16	C
I099200	BOMBEIRO OU ENCANADOR	SBC	MAO DE OBRA	H	29,85	15,55	464,14	0,12	95,29	C
00043649	TINTA ESMALTE BASE AGUA PREMIUM ACETINADO	SINAPI	MATERIAL	L	14,03	32,58	457,10	0,12	95,41	C
I04325	Assento para vaso sanitário, almofadado, TPK, ASTRA ou similar	ORSE	MATERIAL	un	4,00	108,78	435,12	0,12	95,53	C
I047068	LAMPADA FLUORESCENTE 16W TIPO TLDRS ACABAMENTO CONFORT	SBC	MATERIAL	UN	56,00	7,70	431,20	0,12	95,64	C
11002	Cal	DEINFRA-	MATERIAL	KG	725,76	0,59	428,20	0,11	95,76	C
00004408	RIPA NAO APARELHADA, *1,5 X 5* CM, EM MACARANDUBA, ANGELIM OU EQUIVALENTE DA REGIAO - BRUTA	SINAPI	MATERIAL	M	164,60	2,57	423,02	0,11	95,87	C
I099250	ELETRICISTA	SBC	MAO DE OBRA	H	26,52	15,55	412,30	0,11	95,98	C
00043499	EPI - FAMILIA ENCARREGADO GERAL - MENSALISTA (ENCARGOS COMPLEMENTARES - COLETADO CAIXA)	SINAPI	ENCARGOS	MES	2,00	202,94	405,88	0,11	96,09	C
00006160	SOLDADOR	SINAPI	MAO DE OBRA	H	28,80	13,97	402,31	0,11	96,20	C
00043465	FERRAMENTAS - FAMILIA PEDREIRO - HORISTA (ENCARGOS COMPLEMENTARES - COLETADO CAIXA)	SINAPI	ENCARGOS	H	543,29	0,74	402,03	0,11	96,30	C
MAT030400	Chapa de aco galvanizado, no: 26 (0,50mm)	SCO	MATERIAL	Kg	25,74	14,06	361,90	0,10	96,40	C



*[Handwritten signatures]*

*[Handwritten signature]*  
Página: 22

**PREFEITURA MUNICIPAL DE BARRA DO CORDA - MA**

CNPJ 06.769.798/0001-17

**OBRA:** MERCADO MUNICIPAL DO CENTRO

**DESCRIÇÃO:** CONTRATAÇÃO DE EMPRESA ESPECIALIZADA PARA REFORMA E REVITALIZAÇÃO DO MERCADO MUNICIPAL DO BAIRRO CENTRO

**LOCAL:** BARRA DO CORDA - MA

**CLIENTE:** PREFEITURA MUNICIPAL

**DATA:** 06/01/2022



**ORÇAMENTO - CURVA ABC DE INSUMOS**

CÓDIGO	DESCRIÇÃO	FONTE	TIPO	UNIDADE	QUANTIDADE	PREÇO UNITÁRIO	PREÇO TOTAL	%	ACUMUL %	CL
00001106	CAL HIDRATADA CH-I PARA ARGAMASSAS	SINAPI	MATERIAL	KG	419,65	0,85	356,70	0,10	96,50	C
00038101	TOMADA 2P+T 10A, 250V (APENAS MODULO)	SINAPI	MATERIAL	UN	46,00	7,55	347,30	0,09	96,59	C
1099034	AJUDANTE DE BOMBEIRO OU ENCANADOR	SBC	MAO DE OBRA	H	29,85	11,58	345,69	0,09	96,68	C
ED-21575	BANCADA EM GRANITO, COR CINZA ANDORINHA, ESP. 2CM, ACABAMENTO POLIDO, EXCLUSIVE RODABANCADA, TESTEIRA E FURO EM BACANDA, INCLUSIVE POLIMENTO DE ESPESSURA E CORTE/ COLAGEM EM MEIA ESQUADRIA (FABRICAÇÃO)	SETOP	SERVICO	m2	1,66	206,48	342,76	0,09	96,77	C
00002689	ELETRODUTO PVC FLEXIVEL CORRUGADO, COR AMARELA, DE 20 MM	SINAPI	MATERIAL	M	190,81	1,78	339,64	0,09	96,86	C
00001333	CHAPA DE ACO GROSSA, ASTM A36, E = 1/2 " (12,70 MM) 99,59 KG/M2	SINAPI	MATERIAL	KG	23,05	14,06	324,02	0,09	96,95	C
1099050	PEDREIRO	SBC	MAO DE OBRA	H	20,16	15,55	313,47	0,08	97,04	C
1099806	AJUDANTE DE ELETRICISTA	SBC	MAO DE OBRA	H	26,52	11,58	307,08	0,08	97,12	C
00040863	EXAMES - MENSALISTA (COLETADO CAIXA)	SINAPI	ENCARGOS	MES	2,00	152,35	304,70	0,08	97,20	C
00013417	TORNEIRA CROMADA CANO CURTO, SEM BICO, SEM AREJADOR, DE PAREDE. PARA TANQUE E USO GERAL, 1/2 " OU 3/4 " (REF 1143)	SINAPI	MATERIAL	UN	5,00	60,88	304,40	0,08	97,28	C
1099900	SERVEnte	SBC	MAO DE OBRA	H	25,78	10,96	282,39	0,08	97,36	C
1000400	ARAME RECOZIDO ISGW #16 (0,032kg/m) (55 AMARRAS/pm3)	SBC	MATERIAL	KG	14,97	17,83	266,89	0,07	97,43	C
1011802	MOLDURA ALUMINIO A28 ANODIZADO 12cm PARA ESPELHO	SBC	MATERIAL	M	12,00	21,66	259,92	0,07	97,50	C
00001213	CARPINTEIRO DE FORMAS	SINAPI	MAO DE OBRA	H	18,52	13,97	258,76	0,07	97,57	C
00010997	ELETRODO REVESTIDO AWS - E7018, DIAMETRO IGUAL A 4,00 MM	SINAPI	MATERIAL	KG	7,03	35,51	249,66	0,07	97,63	C
11549	Areia grossa	DEINFRA-	MATERIAL	M3	2,24	111,14	248,95	0,07	97,70	C
00005318	DILUENTE AGUARRAS	SINAPI	MATERIAL	L	17,72	13,83	245,08	0,07	97,77	C
MOD900850	Carpinteiro - forma de concreto (desonerado)	SCO	MAO DE OBRA	h	12,00	19,90	238,80	0,06	97,83	C
00043483	EPI - FAMILIA CARPINTEIRO DE FORMAS - HORISTA (ENCARGOS COMPLEMENTARES - COLETADO CAIXA)	SINAPI	ENCARGOS	H	187,78	1,26	236,60	0,06	97,89	C
00006117	CARPINTEIRO AUXILIAR	SINAPI	MAO DE OBRA	H	20,59	10,99	226,33	0,06	97,95	C

PREFEITURA MUNICIPAL DE BARRA DO CORDA - MA  
 SECRETARIA DE INFRAESTRUTURA  
 RUA ISAAC MARTINS Nº 371 -CENTRO - CEP:65950.000  
 CNPJ: 06.769.798/0001-17



**PREFEITURA MUNICIPAL DE BARRA DO CORDA - MA**

CNPJ 06.769.798/0001-17



**OBRA:** MERCADO MUNICIPAL DO CENTRO

**DESCRIÇÃO:** CONTRATAÇÃO DE EMPRESA ESPECIALIZADA PARA REFORMA E REVITALIZAÇÃO DO MERCADO MUNICIPAL DO BAIRRO CENTRO

**LOCAL:** BARRA DO CORDA - MA

**CLIENTE:** PREFEITURA MUNICIPAL

**DATA:** 06/01/2022

**ORÇAMENTO - CURVA ABC DE INSUMOS**

CÓDIGO	DESCRIÇÃO	FONTE	TIPO	UNIDADE	QUANTIDADE	PREÇO UNITÁRIO	PREÇO TOTAL	%	ACUMUL %	CL
B010000091	Pedreiro	CAEMA	MAO DE OBRA	H	15,20	14,87	226,02	0,06	98,02	C
1005984	COMPENSADO COMUM TAPUME MADEIRIT 6mm 1,10x2,20m(2,42m2)	SBC	MATERIAL	M2	3,15	69,90	220,18	0,06	98,07	C
00004253	OPERADOR DE GUINCHO OU GUINCHEIRO	SINAPI	MAO DE OBRA	H	18,16	11,96	217,16	0,06	98,13	C
MAT096800	Peca de madeira serrada, secoa (7,5cm x 7,5cm / 3" x 3") - grupo II da Tabela Classificatoria de Especificacoes de Produtos Madeireiros	SCO	MATERIAL	m	30,00	6,96	208,80	0,06	98,19	C
00004221	OLEO DIESEL COMBUSTIVEL COMUM	SINAPI	MATERIAL	L	38,13	5,41	206,27	0,06	98,24	C
00000246	AUXILIAR DE ENCANADOR OU BOMBEIRO HIDRAULICO	SINAPI	MAO DE OBRA	H	20,42	9,89	201,91	0,05	98,30	C
03922	MICTORIO DE LOUCA BRANCA, COM SIFAO INTEGRADO E MEDIDAS EM TORNO DE (33X28X53)CM	EMOP	MATERIAL	UN	1,00	195,42	195,42	0,05	98,35	C
100669	Fixação para vaso sanitário, DECA SP13 ou similar	ORSE	MATERIAL	cj	4,00	47,89	191,56	0,05	98,40	C
00043488	EPI - FAMILIA OPERADOR ESCAVADEIRA - HORISTA (ENCARGOS COMPLEMENTARES - COLETADO CAIXA)	SINAPI	ENCARGOS	H	242,00	0,76	183,92	0,05	98,45	C
00043484	EPI - FAMILIA ELETRICISTA - HORISTA (ENCARGOS COMPLEMENTARES - COLETADO CAIXA)	SINAPI	ENCARGOS	H	163,25	1,07	174,68	0,05	98,50	C
11050	Areia fina	DEINFRA-	MATERIAL	M3	1,57	111,14	174,27	0,05	98,54	C
B.03.000.020 505	Cal hidratada (saco de 20 kg)	SP OBRAS	MATERIAL	KG	276,51	0,63	174,20	0,05	98,59	C
00039390	LUMINARIA LED REFLETOR RETANGULAR BIVOLT, LUZ BRANCA, 30 W	SINAPI	MATERIAL	UN	4,00	43,53	174,12	0,05	98,64	C
MOD902450	Servente (desonerado)	SCO	MAO DE OBRA	h	12,00	14,40	172,80	0,05	98,68	C
1020341	ADESIVO PLASTICO PARA PVC, FRASCO COM 850GR	SBC	MATERIAL	UN	1,92	89,49	171,82	0,05	98,73	C
2.05.96	ARGAMASSA PRE FABRICADA PARA REJUNTAMENTO	SP	MATERIAL	KG	37,01	4,50	166,54	0,04	98,77	C
B010000097	Servente	CAEMA	MAO DE OBRA	H	15,28	10,48	160,09	0,04	98,82	C
00005330	DILUENTE EPOXI	SINAPI	MATERIAL	L	4,98	31,52	156,97	0,04	98,86	C
M0053	Tela plástica em polipropileno na cor laranja para tapume - L = 1,2 m	SICRO	MATERIAL	m	100,00	1,55	155,00	0,04	98,90	C
102696S	Encanador ou bombeiro hidraulico	ORSE	MAO DE OBRA	h	10,00	14,02	140,20	0,04	98,94	C



**PREFEITURA MUNICIPAL DE BARRA DO CORDA - MA**

CNPJ 06.769.798/0001-17

**OBRA:** MERCADO MUNICIPAL DO CENTRO

**DESCRIÇÃO:** CONTRATAÇÃO DE EMPRESA ESPECIALIZADA PARA REFORMA E REVITALIZAÇÃO DO MERCADO MUNICIPAL DO BAIRRO CENTRO

**LOCAL:** BARRA DO CORDA - MA

**CLIENTE:** PREFEITURA MUNICIPAL

**DATA:** 06/01/2022



**ORÇAMENTO - CURVA ABC DE INSUMOS**

CÓDIGO	DESCRIÇÃO	FONTE	TIPO	UNIDADE	QUANTIDADE	PREÇO UNITÁRIO	PREÇO TOTAL	%	ACUMUL. %	CL
02571	REGISTRO DE PRESSAO CROMADO, DE 1/2"	EMOP	MATERIAL	UN	3,00	44,71	134,13	0,04	98,97	C
00038094	ESPELHO / PLACA DE 3 POSTOS 4" X 2", PARA INSTALACAO DE TOMADAS E INTERRUPTORES	SINAPI	MATERIAL	UN	46,00	2,81	129,26	0,03	99,01	C
2.05.81	ARGAMASSA DE ASSENTAMENTO TIPO AC-I	SP	MATERIAL	KG	192,75	0,67	129,14	0,03	99,04	C
I003889	SOLUCAO LIMPADORA PARA TUBOS PVC FRASCO 800gr	SBC	MATERIAL	UN	3,00	43,00	129,00	0,03	99,08	C
00043460	FERRAMENTAS - FAMILIA ELETRICISTA - HORISTA (ENCARGOS COMPLEMENTARES - COLETADO CAIXA)	SINAPI	ENCARGOS	H	163,25	0,78	127,34	0,03	99,11	C
MAT136050	Tinta a oleo brilhante	SCO	MATERIAL	gl	1,50	78,76	118,14	0,03	99,14	C
00004254	OPERADOR DE GUINDASTE	SINAPI	MAO DE OBRA	H	4,75	24,49	116,32	0,03	99,18	C
00004785	PINTOR PARA TINTA EPOXI	SINAPI	MAO DE OBRA	H	7,71	15,02	115,83	0,03	99,21	C
00036522	COMPRESSOR DE AR REBOCAVEL, VAZAO 189 PCM, PRESSAO EFETIVA DE TRABALHO 102 PSI, MOTOR DIESEL, POTENCIA 63 CV	SINAPI	EQUIPAMENTO	UN	0,00	64.826,94	113,73	0,03	99,24	C
I06111S	Servente de obras	ORSE	MAO DE OBRA	h	10,00	10,58	105,80	0,03	99,26	C
00011676	REGISTRO DE ESFERA, PVC, COM VOLANTE, VS, SOLDAVEL, DN 40 MM, COM CORPO DIVIDIDO	SINAPI	MATERIAL	UN	2,00	50,23	100,46	0,03	99,29	C
00011674	REGISTRO DE ESFERA, PVC, COM VOLANTE, VS, SOLDAVEL, DN 25 MM, COM CORPO DIVIDIDO	SINAPI	MATERIAL	UN	4,00	23,66	94,64	0,03	99,32	C
00001872	CAIXA DE PASSAGEM, EM PVC, DE 4" X 2", PARA ELETRODUTO FLEXIVEL CORRUGADO	SINAPI	MATERIAL	UN	43,00	2,16	92,88	0,02	99,34	C
00020083	SOLUCAO PREPARADORA / LIMPADORA PARA PVC, FRASCO COM 1000 CM3	SINAPI	MATERIAL	UN	1,50	61,02	91,71	0,02	99,37	C
00039430	PENDURAL OU PRESILHA REGULADORA, EM ACO GALVANIZADO, COM CORPO, MOLA E REBITE, PARA PERFIL TIPO CANALETA DE ESTRUTURA EM FORROS DRYWALL	SINAPI	MATERIAL	UN	38,60	2,27	87,62	0,02	99,39	C
I9139	TOALHEIRO PLASTICO TIPO DISPENSER PARA PAPEL TOALHA INTERFOLHADO	SEINFRA	MATERIAL	UN	2,00	42,35	84,70	0,02	99,41	C
00001607	CONJUNTO ARRUELAS DE VEDACAO 5/16" PARA TELHA FIBROCIMENTO (UMA ARRUELA METALICA E UMA ARRUELA PVC - CONICAS)	SINAPI	MATERIAL	CJ	325,08	0,26	84,52	0,02	99,44	C
00043459	FERRAMENTAS - FAMILIA CARPINTEIRO DE FORMAS - HORISTA (ENCARGOS COMPLEMENTARES - COLETADO CAIXA)	SINAPI	ENCARGOS	H	187,78	0,45	84,50	0,02	99,46	C
MAT148925	Valvula de escoamento, cromada, universal, para cubas e lavatorios, de 1", Fabrimar ou similar	SCO	MATERIAL	un	5,00	16,80	84,00	0,02	99,48	C



*[Handwritten signatures]*

*[Handwritten signature]*

**PREFEITURA MUNICIPAL DE BARRA DO CORDA - MA**

CNPJ 06.769.798/0001-17

**OBRA:** MERCADO MUNICIPAL DO CENTRO

**DESCRIÇÃO:** CONTRATAÇÃO DE EMPRESA ESPECIALIZADA PARA REFORMA E REVITALIZAÇÃO DO MERCADO MUNICIPAL DO BAIRRO CENTRO

**LOCAL:** BARRA DO CORDA - MA

**CLIENTE:** PREFEITURA MUNICIPAL

**DATA:** 06/01/2022



**ORÇAMENTO - CURVA ABC DE INSUMOS**

CÓDIGO	DESCRIÇÃO	FONTE	TIPO	UNIDADE	QUANTIDADE	PREÇO UNITÁRIO	PREÇO TOTAL	%	ACUMUL %	CL
00020247	PREGO DE ACO POLIDO COM CABECA 15 X 15 (1 1/4 X 13)	SINAPI	MATERIAL	KG	3,50	23,31	81,58	0,02	99,50	C
00000096	ADAPTADOR PVC SOLDAVEL, COM FLANGE E ANEL DE VEDACAO, 25 MM X 3/4", PARA CAIXA D'AGUA	SINAPI	MATERIAL	UN	6,00	13,45	80,70	0,02	99,52	C
13109	PORTA-PAPEL HIGIENICO, EM PLASTICO ABS	EMOP	MATERIAL	UN	4,00	19,19	76,76	0,02	99,54	C
00043485	EPI - FAMILIA ENCANADOR - HORISTA (ENCARGOS COMPLEMENTARES - COLETADO CAIXA)	SINAPI	ENCARGOS	H	78,00	0,94	73,32	0,02	99,56	C
00037395	PINO DE ACO COM FURO, HASTE = 27 MM (ACAIO DIRETA)	SINAPI	MATERIAL	CENTO	1,64	41,63	68,35	0,02	99,58	C
00005061	PREGO DE ACO POLIDO COM CABECA 18 X 27 (2 1/2 X 10)	SINAPI	MATERIAL	KG	3,30	20,70	68,31	0,02	99,60	C
00038099	SUORTE DE FIXACAO PARA ESPELHO / PLACA 4" X 2", PARA 3 MODULOS, PARA INSTALACAO DE TOMADAS E INTERRUPTORES (SOMENTE SUORTE)	SINAPI	MATERIAL	UN	46,00	1,46	67,16	0,02	99,62	C
1000050	CIMENTO PORTLAND CP III 32RS NBR 11578 (quilo)	SBC	MATERIAL	KG	99,72	0,67	66,81	0,02	99,64	C
00001871	CAIXA OCTOGONAL DE FUNDO MOVEI, EM PVC, DE 3" X 3", PARA ELETRODUTO FLEXIVEL CORRUGADO	SINAPI	MATERIAL	UN	16,12	3,86	62,24	0,02	99,65	C
MOED-20150	PEDREIRO	SETOP	MAO DE OBRA	h	3,48	15,47	53,81	0,01	99,67	C
00039027	PREGO DE ACO POLIDO COM CABECA 19 X 36 (3 1/4 X 9)	SINAPI	MATERIAL	KG	2,50	21,04	52,60	0,01	99,68	C
01978	MAO-DE-OBRA DE LADRILHEIRO, INCLUSIVE ENCARGOS SOCIAIS	EMOP	MAO DE OBRA	H	2,00	24,61	49,22	0,01	99,70	C
00005104	REBITE DE ALUMINIO VAZADO DE REPUXO, 3,2 X 8 MM (1KG = 1025 UNIDADES)	SINAPI	MATERIAL	KG	0,65	74,42	48,13	0,01	99,71	C
H539	SIFAO FLEXIVEL UNIVERSAL ( SANFONADO) EM PVC PARA LAVATORIO	AGETOP	MATERIAL	un	5,00	9,42	47,10	0,01	99,72	C
00000098	ADAPTADOR PVC SOLDAVEL, COM FLANGE E ANEL DE VEDACAO, 40 MM X 1 1/4", PARA CAIXA D'AGUA	SINAPI	MATERIAL	UN	2,00	23,54	47,08	0,01	99,73	C
00011830	TORNEIRA DE BOIA CONVENCIONAL PARA CAIXA D'AGUA, AGUA FRIA, 3/4", COM HASTE E TORNEIRA METALICOS E BALAO PLASTICO	SINAPI	MATERIAL	UN	2,00	23,07	46,14	0,01	99,75	C
00043492	EPI - FAMILIA SOLDADOR - HORISTA (ENCARGOS COMPLEMENTARES - COLETADO CAIXA)	SINAPI	ENCARGOS	H	28,53	1,58	45,08	0,01	99,76	C
00001013	CABO DE COBRE, FLEXIVEL, CLASSE 4 OU 5, ISOLACAO EM PVC/A, ANTICHAMA BWF-B, 1 CONDUTOR, 450/750 V, SECAO NOMINAL 1,5 MM2	SINAPI	MATERIAL	M	29,99	1,50	44,98	0,01	99,77	C



**PREFEITURA MUNICIPAL DE BARRA DO CORDA - MA**

CNPJ 06.769.798/0001-17

**OBRA:** MERCADO MUNICIPAL DO CENTRO

**DESCRIÇÃO:** CONTRATAÇÃO DE EMPRESA ESPECIALIZADA PARA REFORMA E REVITALIZAÇÃO DO MERCADO MUNICIPAL DO BAIRRO CENTRO

**LOCAL:** BARRA DO CORDA - MA

**CLIENTE:** PREFEITURA MUNICIPAL

**DATA:** 06/01/2022



**ORÇAMENTO - CURVA ABC DE INSUMOS**

CÓDIGO	DESCRIÇÃO	FONTE	TIPO	UNIDADE	QUANTIDADE	PREÇO UNITÁRIO	PREÇO TOTAL	%	ACUMUL %	CL
00039813	MAQUINA TIPO VASO/TANQUE/JATO DE PRESSAO PORTATIL PARA JATEAMENTO, CONTROLE AUTOMATICO E REMOTO, CAMARA DE 1 SAIDA, 280 L, DIAM. *670* MM, BICO JATO CURTO VENTURI DE 5/16", MANGUEIRA DE 1" DE 10 M, COMPLETA (VALVULAS POP UP E DOSADORA, FUNDO CONICO ETC)	SINAPI	EQUIPAMENTO	UN	0,00	25.605,20	44,92	0,01	99,78	C
00000122	ADESIVO PLASTICO PARA PVC, FRASCO COM *850* GR	SINAPI	MATERIAL	UN	0,76	53,86	41,03	0,01	99,79	C
ED-21596	FIXAÇÃO DE CONSOLE EM METALON (50X30)MM, COMPRIMENTO 55CM, EM ALVENARIA, PARA APOIO DE BANCADA/PRATELEIRA, INCLUSIVE ARGAMASSA	SETOP	SERVICO	m	2,69	15,19	40,84	0,01	99,80	C
00040552	PARAFUSO, AUTO ATARRACHANTE, CABECA CHATA, FENDA SIMPLES, 1/4 (6,35 MM) X 25 MM	SINAPI	MATERIAL	CENTO	0,97	40,47	39,22	0,01	99,81	C
I06138S	Anel de vedacao, pvc flexivel, 100 mm, para saida de bacia / vaso sanitario	ORSE	MATERIAL	un	4,00	9,77	39,08	0,01	99,82	C
00043475	FERRAMENTAS - FAMILIA ENCARREGADO GERAL - MENSALISTA (ENCARGOS COMPLEMENTARES - COLETADO CAIXA)	SINAPI	ENCARGOS	MES	2,00	18,58	37,16	0,01	99,83	C
00007568	BUCHA DE NYLON SEM ABA S10, COM PARAFUSO DE 6,10 X 65 MM EM ACO ZINCADO COM ROSCA SOBERBA, CABECA CHATA E FENDA PHILLIPS	SINAPI	MATERIAL	UN	58,38	0,61	35,61	0,01	99,84	C
MOED-20154	SERVENTE	SETOP	MAO DE OBRA	h	3,48	10,12	35,20	0,01	99,85	C
0011	ENCANADOR	AGETOP	MAO DE OBRA	h	1,80	18,51	33,32	0,01	99,86	C
00010535	BETONEIRA CAPACIDADE NOMINAL 400 L, CAPACIDADE DE MISTURA 280 L, MOTOR ELETRICO TRIFASICO 220/380 V POTENCIA 2 CV, SEM CARREGADOR	SINAPI	EQUIPAMENTO	UN	0,01	5.000,00	32,39	0,01	99,87	C
00040568	PREGO DE ACO POLIDO COM CABECA 22 X 48 (4 1/4 X 5)	SINAPI	MATERIAL	KG	1,50	21,21	31,82	0,01	99,88	C
I099537	VIDRACEIRO	SBC	MAO DE OBRA	H	1,99	15,55	30,93	0,01	99,89	C
00043468	FERRAMENTAS - FAMILIA SOLDADOR - HORISTA (ENCARGOS COMPLEMENTARES - COLETADO CAIXA)	SINAPI	ENCARGOS	H	28,53	1,07	30,53	0,01	99,90	C
00044499	AJUDANTE DE ESTRUTURAS METALICAS HORISTA	SINAPI	MAO DE OBRA	H	3,15	9,35	29,49	0,01	99,90	C
00037370	ALIMENTACAO - HORISTA (COLETADO CAIXA)	SINAPI	ENCARGOS	H	2.864,91	0,01	28,65	0,01	99,91	C
00037373	SEGURO - HORISTA (COLETADO CAIXA)	SINAPI	ENCARGOS	H	2.864,91	0,01	28,65	0,01	99,92	C
00009874	TUBO PVC, SOLDAVEL, DN 40 MM, AGUA FRIA (NBR-5648)	SINAPI	MATERIAL	M	1,95	14,64	28,57	0,01	99,93	C
I00158	Almoço (Participação do empregador)	ORSE	MATERIAL	un	2,04	14,00	28,50	0,01	99,93	C

*[Handwritten signatures]*

*[Handwritten mark]*



PREFEITURA MUNICIPAL DE BARRA DO CORDA - MA

CNPJ 06.769.798/0001-17

OBRA: MERCADO MUNICIPAL DO CENTRO

DESCRIÇÃO: CONTRATAÇÃO DE EMPRESA ESPECIALIZADA PARA REFORMA E REVITALIZAÇÃO DO MERCADO MUNICIPAL DO BAIRRO CENTRO

LOCAL: BARRA DO CORDA - MA

CLIENTE: PREFEITURA MUNICIPAL

DATA: 06/01/2022



ORÇAMENTO - CURVA ABC DE INSUMOS

CÓDIGO	DESCRIÇÃO	FONTE	TIPO	UNIDADE	QUANTIDADE	PREÇO UNITÁRIO	PREÇO TOTAL	%	ACUMUL. %	CL
00038113	INTERRUPTOR PARALELO 10A, 250V (APENAS MODULO)	SINAPI	MATERIAL	UN	3,00	8,65	25,95	0,01	99,94	C
00043131	ARAME GALVANIZADO 6 BWG, D = 5,16 MM (0,157 KG/M), OU 8 BWG, D = 4,19 MM (0,101 KG/M), OU 10 BWG, D = 3,40 MM (0,0713 KG/M)	SINAPI	MATERIAL	KG	1,24	20,47	25,38	0,01	99,95	C
00043461	FERRAMENTAS - FAMILIA ENCANADOR - HORISTA (ENCARGOS COMPLEMENTARES - COLETADO CAIXA)	SINAPI	ENCARGOS	H	78,00	0,32	24,96	0,01	99,96	C
00003767	LIXA EM FOLHA PARA PAREDE OU MADEIRA, NUMERO 120, COR VERMELHA	SINAPI	MATERIAL	UN	30,52	0,81	24,73	0,01	99,96	C
I099661	AJUDANTE ESPECIALIZADO - VIDRACEIRO	SBC	MAO DE OBRA	H	1,99	11,58	23,03	0,01	99,97	C
00020080	ADESIVO PLASTICO PARA PVC, FRASCO COM 175 GR	SINAPI	MATERIAL	UN	1,31	17,58	22,97	0,01	99,97	C
I000098	AREIA MEDIA LAVADA	SBC	MATERIAL	M3	0,43	52,50	22,68	0,01	99,98	C
00007141	TE SOLDAVEL, PVC, 90 GRAUS, 40 MM, PARA AGUA FRIA PREDIAL (NBR 5648)	SINAPI	MATERIAL	UN	2,00	10,90	21,80	0,01	99,99	C
00021127	FITA ISOLANTE ADESIVA ANTICHAMA, USO ATE 750 V, EM ROLO DE 19 MM X 5 M	SINAPI	MATERIAL	UN	6,11	3,40	20,78	0,01	99,99	C
I2391	PEDREIRO	SEINFRA	MAO DE OBRA	H	1,00	20,77	20,77	0,01	100,00	C
0008	AJUDANTE	AGETOP	MAO DE OBRA	h	1,80	11,17	20,11	0,01	100,00	C
02648	CHUVEIRO DE PLASTICO BRANCO COMPLETO	EMOP	MATERIAL	UN	2,00	9,99	19,98	0,01	100,01	C
00038112	INTERRUPTOR SIMPLES 10A, 250V (APENAS MODULO)	SINAPI	MATERIAL	UN	3,00	6,64	19,92	0,01	100,01	C
00009868	TUBO PVC, SOLDAVEL, DN 25 MM, AGUA FRIA (NBR-5648)	SINAPI	MATERIAL	M	3,75	4,48	16,82	0,00	100,02	C
00003522	JOELHO PVC, SOLDAVEL COM ROSCA, 90 GRAUS, 25 MM X 3/4", PARA AGUA FRIA PREDIAL	SINAPI	MATERIAL	UN	4,00	4,02	16,08	0,00	100,02	C
I06141S	Engate/rabicho flexivel plastico (pvc ou abs) branco 1/2 " x 30 cm	ORSE	MATERIAL	un	4,00	3,60	14,40	0,00	100,03	C
MAT112150	Prego com cabeca, de (18x30)	SCO	MATERIAL	Kg	1,20	11,49	13,79	0,00	100,03	C
02985	RABICHO CROMADO COM SAIDA DE 1/2" E COM COMPRIMENTO DE 30CM	EMOP	MATERIAL	UN	1,00	13,60	13,60	0,00	100,03	C
00039443	PARAFUSO DRY WALL, EM ACO ZINCADO, CABECA LENTILHA E PONTA BROCA (LB), LARGURA 4,2 MM, COMPRIMENTO 13 MM	SINAPI	MATERIAL	UN	63,76	0,21	13,39	0,00	100,04	C
I10492	Cesta Básica	ORSE	MATERIAL	un	0,09	140,00	12,60	0,00	100,04	C

*(Handwritten signatures)*

PREFEITURA MUNICIPAL DE BARRA DO CORDA - MA  
SECRETARIA DE INFRAESTRUTURA  
RUA ISAAC MARTINS Nº 371 -CENTRO - CEP:65950.000  
CNPJ: 06.769.798/0001-17

*(Handwritten signature)*

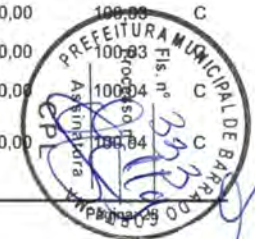

**PREFEITURA MUNICIPAL DE BARRA DO CORDA - MA**

CNPJ 06.769.798/0001-17

**OBRA:** MERCADO MUNICIPAL DO CENTRO

**DESCRIÇÃO:** CONTRATAÇÃO DE EMPRESA ESPECIALIZADA PARA REFORMA E REVITALIZAÇÃO DO MERCADO MUNICIPAL DO BAIRRO CENTRO

**LOCAL:** BARRA DO CORDA - MA

**CLIENTE:** PREFEITURA MUNICIPAL

**DATA:** 06/01/2022



**ORÇAMENTO - CURVA ABC DE INSUMOS**

CÓDIGO	DESCRIÇÃO	FONTE	TIPO	UNIDADE	QUANTIDADE	PREÇO UNITÁRIO	PREÇO TOTAL	%	ACUMUL %	CL
00003535	JOELHO PVC, SOLDAVEL, 90 GRAUS, 40 MM, PARA AGUA FRIA PREDIAL	SINAPI	MATERIAL	UN	2,00	6,26	12,52	0,00	100,04	C
I000100	AREIA GROSSA LAVADA	SBC	MATERIAL	M3	0,16	75,00	11,66	0,00	100,05	C
I012844	LIXA D'AGUA 100	SBC	MATERIAL	UN	5,70	1,99	11,34	0,00	100,05	C
I10761	Refeição - café da manhã ( café com leite e dois pães com manteiga)	ORSE	SERVICO	un	2,04	5,00	10,18	0,00	100,05	C
00040547	PARAFUSO ZINCADO, AUTOBROCANTE, FLANGEADO, 4,2 MM X 19 MM	SINAPI	MATERIAL	CENTO	0,38	23,61	9,07	0,00	100,06	C
MATED-13096	CESTA BÁSICA/ ALIMENTAÇÃO - HORISTA ( ENCARGOS COMPLEMENTARES)	SETOP	MATERIAL	hora	6,96	1,28	8,90	0,00	100,06	C
00036487	GUINCHO ELETRICO DE COLUNA, CAPACIDADE 400 KG, COM MOTO FREIO, MOTOR TRIFASICO DE 1,25 CV	SINAPI	EQUIPAMENTO	UN	0,00	4.723,67	8,19	0,00	100,06	C
14789	KIT DE ACESSORIOS PARA FIXACAO, COMPREENDENDO PARAFUSOS, BUCHAS E ARRUELAS	EMOP	MATERIAL	UN	1,00	7,81	7,81	0,00	100,06	C
I02378	Vale transporte	ORSE	MATERIAL	un	1,60	4,00	6,38	0,00	100,06	C
00038383	LIXA D'AGUA EM FOLHA, GRAO 100	SINAPI	MATERIAL	UN	3,21	1,85	5,93	0,00	100,06	C
MATED-13099	EXAMES - HORISTA ( ENCARGOS COMPLEMENTARES)	SETOP	MATERIAL	hora	6,96	0,81	5,63	0,00	100,07	C
MATED-13097	TRANSPORTE - HORISTA ( ENCARGOS COMPLEMENTARES)	SETOP	MATERIAL	hora	6,96	0,77	5,36	0,00	100,07	C
I00941	Fardamento com mangas curta	ORSE	MATERIAL	un	0,03	175,02	5,25	0,00	100,07	C
ED-14664	EPI PARA SERVENTE - HORISTA (ENCARGOS COMPLEMENTARES)	SETOP	SERVICO	hora	3,48	1,15	4,00	0,00	100,07	C
ED-14652	EPI PARA PEDREIRO - HORISTA (ENCARGOS COMPLEMENTARES)	SETOP	SERVICO	hora	3,48	1,09	3,79	0,00	100,07	C
00007139	TE SOLDAVEL, PVC, 90 GRAUS, 25 MM, PARA AGUA FRIA PREDIAL (NBR 5648)	SINAPI	MATERIAL	UN	2,00	1,50	3,00	0,00	100,07	C
ED-14688	FERRAMENTAS PARA PEDREIRO - HORISTA ( ENCARGOS COMPLEMENTARES)	SETOP	SERVICO	hora	3,48	0,74	2,57	0,00	100,07	C
00043132	ARAME RECOZIDO 16 BWG, D = 1,65 MM (0,016 KG/M) OU 18 BWG, D = 1,25 MM (0,01 KG/M)	SINAPI	MATERIAL	KG	0,14	17,62	2,42	0,00	100,07	C
00043464	FERRAMENTAS - FAMILIA OPERADOR ESCAVADEIRA - HORISTA (ENCARGOS COMPLEMENTARES - COLETADO CAIXA)	SINAPI	ENCARGOS	H	242,00	0,01	2,42	0,00	100,07	C



*[Handwritten signatures and initials in blue ink]*

**PREFEITURA MUNICIPAL DE BARRA DO CORDA - MA**

CNPJ 06.769.798/0001-17

**OBRA:** MERCADO MUNICIPAL DO CENTRO

**DESCRIÇÃO:** CONTRATAÇÃO DE EMPRESA ESPECIALIZADA PARA REFORMA E REVITALIZAÇÃO DO MERCADO MUNICIPAL DO BAIRRO CENTRO

**LOCAL:** BARRA DO CORDA - MA

**CLIENTE:** PREFEITURA MUNICIPAL

**DATA:** 06/01/2022



**ORÇAMENTO - CURVA ABC DE INSUMOS**

CÓDIGO	DESCRIÇÃO	FONTE	TIPO	UNIDADE	QUANTIDADE	PREÇO UNITÁRIO	PREÇO TOTAL	%	ACUMUL %	CL
I10517	Exames admissionais/demissionais (checkup)	ORSE	SERVICO	cj	0,01	300,00	2,40	0,00	100,07	C
I003420	FITA ISOLANTE HIGHLAND ADESIVA 19m x 20mm	SBC	MATERIAL	M	2,80	0,73	2,04	0,00	100,08	C
ED-14700	FERRAMENTAS PARA SERVENTE - HORISTA ( ENCARGOS COMPLEMENTARES)	SETOP	SERVICO	hora	3,48	0,56	1,95	0,00	100,08	C
D01000008	Cimento portland comum	CAEMA	MATERIAL	KG	3,05	0,52	1,58	0,00	100,08	C
I10599	Protetor solar fps 30 com 120ml	ORSE	MATERIAL	un	0,04	35,90	1,29	0,00	100,08	C
I10362	Seguro de vida e acidente em grupo	ORSE	SERVICO	un	0,09	12,54	1,13	0,00	100,08	C
I12893S	Bota de seguranca com biqueira de aço e colarinho acolchoado	ORSE	MATERIAL	par	0,02	62,16	0,99	0,00	100,08	C
MATED-15101	MASSA PLÁSTICA (COR: BRANCA, CINZA OU PRETA) CATALIZADOR: INCLUSO  RENDIMENTO: 0,59KG/M2)	SETOP	MATERIAL	Kg	0,05	19,13	0,91	0,00	100,08	C
ED-5235	CURSO DE CAPACITAÇÃO PARA PEDREIRO ( ENCARGOS COMPLEMENTARES) - HORISTA	SETOP	SERVICO	hora	3,48	0,26	0,90	0,00	100,08	C
H689	FITA VEDAROSCA 18 MM	AGETOP	MATERIAL	m	2,25	0,35	0,79	0,00	100,08	C
ED-5236	CURSO DE CAPACITAÇÃO PARA SERVENTE ( ENCARGOS COMPLEMENTARES) - HORISTA	SETOP	SERVICO	hora	3,48	0,17	0,59	0,00	100,08	C
I12892S	Luva raspa de couro, cano curto (punho *7* cm)	ORSE	MATERIAL	par	0,05	11,65	0,54	0,00	100,08	C
I00981	Fita veda rosca 18mm	ORSE	MATERIAL	m	2,24	0,22	0,49	0,00	100,08	C
00013896	VIBRADOR DE IMERSAO, DIAMETRO DA PONTEIRA DE *45* MM, COM MOTOR ELETRICO TRIFASICO DE 2 HP (2 CV)	SINAPI	EQUIPAMENTO	UN	0,00	3.094,95	0,48	0,00	100,08	C
00003146	FITA VEDA ROSCA EM ROLOS DE 18 MM X 10 M (L X C)	SINAPI	MATERIAL	UN	0,10	4,58	0,48	0,00	100,08	C
00036397	BETONEIRA, CAPACIDADE NOMINAL 600 L, CAPACIDADE DE MISTURA 360L, MOTOR ELETRICO TRIFASICO 220/380V, POTENCIA 4CV, EXCLUSO CARREGADOR	SINAPI	EQUIPAMENTO	UN	0,00	20.338,98	0,44	0,00	100,08	C
I10596	Protetor auricular	ORSE	MATERIAL	un	0,09	4,90	0,44	0,00	100,08	C
D020000004	Areia grossa	CAEMA	MATERIAL	M3	0,01	52,50	0,42	0,00	100,08	C
MATED-13098	SEGURO - HORISTA ( ENCARGOS COMPLEMENTARES)	SETOP	MATERIAL	hora	6,96	0,06	0,42	0,00	100,08	C
I02711S	Carrinho de mao de aço capacidade 50 a 60 l, pneu com camara	ORSE	MATERIAL	un	0,00	175,00	0,35	0,00	100,08	C



*(Handwritten signatures)*

*(Handwritten signatures and marks)*

**PREFEITURA MUNICIPAL DE BARRA DO CORDA - MA**

CNPJ 06.769.798/0001-17



**OBRA:** MERCADO MUNICIPAL DO CENTRO

**DESCRIÇÃO:** CONTRATAÇÃO DE EMPRESA ESPECIALIZADA PARA REFORMA E REVITALIZAÇÃO DO MERCADO MUNICIPAL DO BAIRRO CENTRO

**LOCAL:** BARRA DO CORDA - MA

**CLIENTE:** PREFEITURA MUNICIPAL

**DATA:** 06/01/2022

**ORÇAMENTO - CURVA ABC DE INSUMOS**

CÓDIGO	DESCRIÇÃO	FONTE	TIPO	UNIDADE	QUANTIDADE	PREÇO UNITÁRIO	PREÇO TOTAL	%	ACUMUL %	CL
I11256	Tarracha para tubos PVC de 1 1/2"	ORSE	MATERIAL	un	0,00	60,00	0,24	0,00	100,08	C
I11253	Tarracha para tubos PVC de 1/2"	ORSE	MATERIAL	un	0,01	21,52	0,24	0,00	100,08	C
00003148	FITA VEDA ROSCA EM ROLOS DE 18 MM X 50 M (L X C)	SINAPI	MATERIAL	UN	0,01	16,89	0,18	0,00	100,08	C
I11254	Tarracha para tubos PVC de 3/4"	ORSE	MATERIAL	un	0,01	22,80	0,16	0,00	100,08	C
I12895S	Capacete de segurança aba frontal com suspensão de polietileno, sem jugular (classe b)	ORSE	MATERIAL	un	0,01	12,95	0,16	0,00	100,08	C
I11255	Tarracha para tubos PVC de 1"	ORSE	MATERIAL	un	0,01	21,96	0,13	0,00	100,08	C
I11257	Tarracha para tubos PVC de 1 1/4"	ORSE	MATERIAL	un	0,00	31,36	0,13	0,00	100,08	C
I01651	Óculos branco proteção	ORSE	MATERIAL	pr	0,02	6,04	0,10	0,00	100,08	C
I12894S	Capa para chuva em pvc com forro de pollester, com capuz (amarela ou azul)	ORSE	MATERIAL	un	0,00	16,83	0,07	0,00	100,08	C
I10788	Pá quadrada	ORSE	MATERIAL	un	0,00	30,64	0,06	0,00	100,08	C
I04728	Talhadeira chata 10"	ORSE	MATERIAL	un	0,00	13,85	0,04	0,00	100,08	C
I10592	Lima chata 12"	ORSE	MATERIAL	un	0,00	32,93	0,03	0,00	100,08	C
I04729	Marreta 1 kg com cabo	ORSE	MATERIAL	un	0,00	28,18	0,03	0,00	100,08	C
00040864	SEGURO - MENSALISTA (COLETADO CAIXA)	SINAPI	ENCARGOS	MES	2,00	0,01	0,02	0,00	100,08	C
I10593	Praio simples 30cm	ORSE	MATERIAL	un	0,00	19,57	0,02	0,00	100,08	C
EVE000050	3% incidente sobre mão de obra direta com Encargos Sociais para cobrir despesas relativa a equipamentos de proteção individual, uniformes e ferramentas	SCO	Eventuais	%	6,00	0,00	0,00	0,00	100,08	C



*Handwritten signatures in blue ink.*

*Handwritten signatures and marks at the bottom right of the page.*

**PREFEITURA MUNICIPAL DE BARRA DO CORDA - MA**

CNPJ 06.769.798/0001-17

**OBRA:** MERCADO MUNICIPAL DO CENTRO

**DESCRIÇÃO:** CONTRATAÇÃO DE EMPRESA ESPECIALIZADA PARA REFORMA E REVITALIZAÇÃO DO MERCADO MUNICIPAL DO BAIRRO CENTRO

**LOCAL:** BARRA DO CORDA - MA

**CLIENTE:** PREFEITURA MUNICIPAL

**DATA:** 06/01/2022



**ORÇAMENTO - CURVA ABC DE INSUMOS**

Subtotal até 100,08%	373.503,35
Outros	101.917,93
<b>Valor total do Orçamento</b>	<b>475.421,28</b>

  
ENG. CIVIL PEDRO IGOR CARVALHO NOLETO  
CREA-MA 111824020-0



OBRA: MERCADO MUNICIPAL DO CENTRO  
 DESCRIÇÃO: CONTRATAÇÃO DE EMPRESA ESPECIALIZADA PARA REFORMA E RECONSTRUÇÃO DO MERCADO MUNICIPAL DO BAIRRO CENTRO  
 LOCAL: BARRA DO CORDA - MA  
 CLIENTE: PREFEITURA MUNICIPAL  
 DATA: 06/01/2022



### TABELA DE ENCARGOS SOCIAIS

COD	DESCRIÇÃO	HORA %	MÊS %
<b>A</b>	<b>GRUPO A</b>		
A1	INSS	20,00	20,00
A2	SESI	1,50	1,50
A3	SENAI	1,00	1,00
A4	INCRA	0,20	0,20
A5	SEBRAE	0,60	0,60
A6	Salário Educação	2,50	2,50
A7	Seguro Contra Acidentes de Trabalho	3,00	3,00
A8	FGTS	8,00	8,00
A9	SECONCI	1,00	1,00
	<b>TOTAL</b>	<b>37,80</b>	<b>37,80</b>

<b>B</b>	<b>GRUPO B</b>		
B1	Repouso Semanal Remunerado	17,91	0,00
B2	Feriados	4,31	0,00
B3	Auxílio - Enfermidade	0,86	0,66
B4	13º Salário	10,93	8,33
B5	Licença Paternidade	0,07	0,06
B6	Faltas Justificadas	0,73	0,56
B7	Dias de Chuvas	1,38	0,00
B8	Auxílio Acidente de Trabalho	0,10	0,08
B9	Férias Gozadas	10,25	7,81
B10	Salário Maternidade	0,03	0,02
	<b>TOTAL</b>	<b>46,57</b>	<b>17,52</b>

<b>C</b>	<b>GRUPO C</b>		
C1	Aviso Prévio Indenizado	5,79	4,41
C2	Aviso Prévio Trabalhado	0,14	0,10
C3	Férias Indenizadas	3,16	2,41
C4	Depósito Rescisão Sem Justa Causa	3,59	2,74
C5	Indenização Adicional	0,49	0,37
	<b>TOTAL</b>	<b>13,17</b>	<b>10,03</b>

<b>D</b>	<b>GRUPO D</b>		
D1	Reincidência de Grupo A sobre Grupo B	17,60	6,62
D2	Reincidência de Grupo A sobre Aviso Prévio Trabalhado e Reincidência do FGTS sobre Aviso Prévio Indenizado	0,52	0,39
	<b>TOTAL</b>	<b>18,12</b>	<b>7,01</b>

**PREFEITURA MUNICIPAL DE BARRA DO CORDA - MA**

CNPJ 06.769.798/0001-17



**OBRA:** MERCADO MUNICIPAL DO CENTRO  
**DESCRIÇÃO:** CONTRATAÇÃO DE EMPRESA ESPECIALIZADA PARA REFORMA E REVITALIZAÇÃO DO MERCADO MUNICIPAL DO BAIRRO CENTRO  
**LOCAL:** BARRA DO CORDA - MA  
**CLIENTE:** PREFEITURA MUNICIPAL  
**DATA:** 06/01/2022

**TABELA DE ENCARGOS SOCIAIS**

**Horista = 115,66%**  
**Mensalista = 72,36%**

**A + B + C + D**

**OBRA:** MERCADO MUNICIPAL DO CENTRO  
**DESCRIÇÃO:** CONTRATAÇÃO DE EMPRESA ESPECIALIZADA PARA REFORMA E REVITALIZAÇÃO DO MERCADO MUNICIPAL DO BAIRRO CENTRO  
**LOCAL:** BARRA DO CORDA - MA  
**CLIENTE:** PREFEITURA MUNICIPAL  
**DATA:** 06/01/2022



### TABELA DE ENCARGOS SOCIAIS

COD	DESCRIÇÃO	HORA %	MÊS %
<b>A</b>	<b>GRUPO A</b>		
A1	INSS	0,00	0,00
A2	SESI	1,50	1,50
A3	SENAI	1,00	1,00
A4	INCRA	0,20	0,20
A5	SEBRAE	0,60	0,60
A6	Salário Educação	2,50	2,50
A7	Seguro Contra Acidentes de Trabalho	3,00	3,00
A8	FGTS	8,00	8,00
A9	SECONCI	1,00	1,00
	<b>TOTAL</b>	<b>17,80</b>	<b>17,80</b>

<b>B</b>	<b>GRUPO B</b>		
B1	Repouso Semanal Remunerado	17,87	0,00
B2	Feriados	3,95	0,00
B3	Auxílio - Enfermidade	0,85	0,66
B4	13º Salário	10,84	8,33
B5	Licença Paternidade	0,07	0,06
B6	Faltas Justificadas	0,72	0,56
B7	Dias de Chuvas	1,48	0,00
B8	Auxílio Acidente de Trabalho	0,10	0,08
B9	Férias Gozadas	9,13	7,02
B10	Salário Maternidade	0,03	0,02
	<b>TOTAL</b>	<b>45,04</b>	<b>16,73</b>

<b>C</b>	<b>GRUPO C</b>		
C1	Aviso Prévio Indenizado	4,49	3,46
C2	Aviso Prévio Trabalhado	0,11	0,08
C3	Férias Indenizadas	4,54	3,49
C4	Depósito Rescisão Sem Justa Causa	3,11	2,39
C5	Indenização Adicional	0,38	0,29
	<b>TOTAL</b>	<b>12,63</b>	<b>9,71</b>

<b>D</b>	<b>GRUPO D</b>		
D1	Reincidência de Grupo A sobre Grupo B	8,02	2,98
D2	Reincidência de Grupo A sobre Aviso Prévio Trabalhado e Reincidência do FGTS sobre Aviso Prévio Indenizado	0,38	0,29
	<b>TOTAL</b>	<b>8,40</b>	<b>3,27</b>

**PREFEITURA MUNICIPAL DE BARRA DO CORDA - MA**

CNPJ 06.769.798/0001-17

**OBRA:** MERCADO MUNICIPAL DO CENTRO  
**DESCRIÇÃO:** CONTRATAÇÃO DE EMPRESA ESPECIALIZADA PARA REFORMA E REVITALIZAÇÃO DO MERCADO MUNICIPAL DO BAIRRO CENTRO  
**LOCAL:** BARRA DO CORDA - MA  
**CLIENTE:** PREFEITURA MUNICIPAL  
**DATA:** 06/01/2022



**TABELA DE ENCARGOS SOCIAIS**

**Horista = 83,87%**  
**Mensalista = 47,51%**

**A + B + C + D**

OBRA: MERCADO MUNICIPAL DO CENTRO

DESCRIÇÃO: CONTRATAÇÃO DE EMPRESA ESPECIALIZADA PARA REFORMA E REVITALIZAÇÃO DO MERCADO MUNICIPAL DO BAIRRO CENTRO

LOCAL: BARRA DO CORDA - MA

CLIENTE: PREFEITURA MUNICIPAL

DATA: 06/01/2022



## TABELA DE ENCARGOS SOCIAIS

COD	DESCRIÇÃO	HORA %	MÊS %
<b>A</b>	<b>GRUPO A</b>		
A1	INSS	20,00	20,00
A2	SESI	1,50	1,50
A3	SENAI	1,00	1,00
A4	INCRA	0,20	0,20
A5	SEBRAE	0,60	0,60
A6	Salário Educação	2,50	2,50
A7	Seguro Contra Acidentes de Trabalho	3,00	3,00
A8	FGTS	8,00	8,00
A9	SECONCI	0,00	0,00
	<b>TOTAL</b>	<b>36,80</b>	<b>36,80</b>

<b>B</b>	<b>GRUPO B</b>		
B1	Repouso Semanal Remunerado	17,86	0,00
B2	Feriados	3,93	0,00
B3	Auxílio - Enfermidade	0,85	0,66
B4	13º Salário	10,82	8,33
B5	Licença Paternidade	0,07	0,06
B6	Faltas Justificadas	0,72	0,56
B7	Dias de Chuvas	1,45	0,00
B8	Auxílio Acidente de Trabalho	0,10	0,08
B9	Férias Gozadas	9,01	6,94
B10	Salário Maternidade	0,03	0,02
	<b>TOTAL</b>	<b>44,84</b>	<b>16,65</b>

<b>C</b>	<b>GRUPO C</b>		
C1	Aviso Prévio Indenizado	4,76	3,67
C2	Aviso Prévio Trabalhado	0,11	0,09
C3	Férias Indenizadas	4,35	3,35
C4	Depósito Rescisão Sem Justa Causa	3,33	2,56
C5	Indenização Adicional	0,40	0,31
	<b>TOTAL</b>	<b>12,95</b>	<b>9,98</b>

<b>D</b>	<b>GRUPO D</b>		
D1	Reincidência de Grupo A sobre Grupo B	16,50	6,13
D2	Reincidência de Grupo A sobre Aviso Prévio Trabalhado e Reincidência do FGTS sobre Aviso Prévio Indenizado	0,42	0,33
	<b>TOTAL</b>	<b>16,92</b>	<b>6,46</b>

**PREFEITURA MUNICIPAL DE BARRA DO CORDA - MA**

CNPJ 06.769.798/0001-17

**OBRA:** MERCADO MUNICIPAL DO CENTRO  
**DESCRIÇÃO:** CONTRATAÇÃO DE EMPRESA ESPECIALIZADA PARA REFORMA E REVITALIZAÇÃO DO MERCADO MUNICIPAL DO BAIRRO CENTRO  
**LOCAL:** BARRA DO CORDA - MA  
**CLIENTE:** PREFEITURA MUNICIPAL  
**DATA:** 06/01/2022



**TABELA DE ENCARGOS SOCIAIS**

**Horista = 111,51%**  
**Mensalista = 69,89%**

**A + B + C + D**



**OBRA:** MERCADO MUNICIPAL DO CENTRO  
**DESCRIÇÃO:** CONTRATAÇÃO DE EMPRESA ESPECIALIZADA PARA REFORMA E REQUALIFICAÇÃO DO MERCADO MUNICIPAL DO BAIRRO CENTRO  
**LOCAL:** BARRA DO CORDA - MA  
**CLIENTE:** PREFEITURA MUNICIPAL  
**DATA:** 06/01/2022

### TABELA DE ENCARGOS SOCIAIS

COD	DESCRIÇÃO	HORA %	MÊS %
<b>A</b>	<b>GRUPO A</b>		
A1	INSS	0,00	0,00
A2	SESI	1,50	1,50
A3	SENAI	1,00	1,00
A4	INCRA	0,20	0,20
A5	SEBRAE	0,60	0,60
A6	Salário Educação	2,50	2,50
A7	Seguro Contra Acidentes de Trabalho	3,00	3,00
A8	FGTS	8,00	8,00
A9	SECONCI	1,20	1,20
	<b>TOTAL</b>	<b>18,00</b>	<b>18,00</b>

<b>B</b>	<b>GRUPO B</b>		
B1	Repouso Semanal Remunerado	17,76	0,00
B2	Feriados	3,68	0,00
B3	Auxílio - Enfermidade	0,90	0,69
B4	13º Salário	10,87	8,33
B5	Licença Paternidade	0,07	0,06
B6	Faltas Justificadas	0,72	0,56
B7	Dias de Chuvas	1,06	0,00
B8	Auxílio Acidente de Trabalho	0,11	0,09
B9	Férias Gozadas	10,58	8,12
B10	Salário Maternidade	0,03	0,03
	<b>TOTAL</b>	<b>45,78</b>	<b>17,88</b>

<b>C</b>	<b>GRUPO C</b>		
C1	Aviso Prévio Indenizado	6,07	4,66
C2	Aviso Prévio Trabalhado	0,14	0,11
C3	Férias Indenizadas	2,73	2,09
C4	Depósito Rescisão Sem Justa Causa	3,63	2,78
C5	Indenização Adicional	0,51	0,39
	<b>TOTAL</b>	<b>13,08</b>	<b>10,03</b>

<b>D</b>	<b>GRUPO D</b>		
D1	Reincidência de Grupo A sobre Grupo B	8,24	3,22
D2	Reincidência de Grupo A sobre Aviso Prévio Trabalhado e Reincidência do FGTS sobre Aviso Prévio Indenizado	0,51	0,39
	<b>TOTAL</b>	<b>8,75</b>	<b>3,61</b>

*[Handwritten signatures and initials in blue ink]*

**PREFEITURA MUNICIPAL DE BARRA DO CORDA - MA**

CNPJ 06.769.798/0001-17

**OBRA:** MERCADO MUNICIPAL DO CENTRO

**DESCRIÇÃO:** CONTRATAÇÃO DE EMPRESA ESPECIALIZADA PARA REFORMA E REQUALIFICAÇÃO DO MERCADO MUNICIPAL DO BAIRRO CENTRO

**LOCAL:** BARRA DO CORDA - MA

**CLIENTE:** PREFEITURA MUNICIPAL

**DATA:** 06/01/2022



**TABELA DE ENCARGOS SOCIAIS**

**Horista = 85,61%**

**Mensalista = 49,52%**

**A + B + C + D**

OBRA: MERCADO MUNICIPAL DO CENTRO  
 DESCRIÇÃO: CONTRATAÇÃO DE EMPRESA ESPECIALIZADA PARA REFORMA E REVISÃO DO MERCADO MUNICIPAL DO BAIRRO CENTRO  
 LOCAL: BARRA DO CORDA - MA  
 CLIENTE: PREFEITURA MUNICIPAL  
 DATA: 06/01/2022



### TABELA DE ENCARGOS SOCIAIS

COD	DESCRIÇÃO	HORA %	MÊS %
<b>A</b>	<b>ENCARGOS SOCIAIS BASICOS</b>		
A1	INSS	20,00	0,00
A2	SESI	1,50	0,00
A3	SENAI	1,00	0,00
A4	INCRA	0,20	0,00
A5	Salário Educação	2,50	0,00
A6	Seguro Contra Acidentes de Trabalho	3,00	0,00
A7	FGTS	8,00	0,00
A8	SECONCI (capital)	1,00	0,00
A9	SEBRAE	0,60	0,00
	<b>TOTAL</b>	<b>37,80</b>	<b>0,00</b>

<b>B</b>	<b>GRUPO B</b>		
B1	Repouso semanal e feriados	22,90	0,00
B2	Auxílio Enfermidade	1,71	0,00
B3	13º Salario	10,57	0,00
B4	Licença Paternidade	1,71	0,00
B6	Dias de chuva/faltas justificadas/acidentes de trabalho/greves/faltas ou atrasos em entrega de materiais ou serviços na obra/outras dificuldades (*)	4,91	0,00
	<b>TOTAL</b>	<b>41,80</b>	<b>0,00</b>

<b>C</b>	<b>GRUPO C</b>		
C1	Depósito por despedida injusta: 40% sobre (A2+(A2xB))	4,54	0,00
C2	Aviso-prévio indenizado (*)	6,36	0,00
C3	Ferías Indenizadas	14,06	0,00
	<b>TOTAL</b>	<b>24,96</b>	<b>0,00</b>

<b>D</b>	<b>GRUPO D</b>		
D1	Reincidência de A sobre B	15,80	0,00
D2	Reincidência de A2 sobre C2	0,51	0,00
	<b>TOTAL</b>	<b>16,31</b>	<b>0,00</b>

**Horista = 120,87%**  
**Mensalista = 0,00%**

**A + B + C + D**

*[Handwritten signatures and initials in blue ink]*



**OBRA:** MERCADO MUNICIPAL DO CENTRO  
**DESCRIÇÃO:** CONTRATAÇÃO DE EMPRESA ESPECIALIZADA PARA REFORMA E REVITALIZAÇÃO DO MERCADO MUNICIPAL DO BAIRRO CENTRO  
**LOCAL:** BARRA DO CORDA - MA  
**CLIENTE:** PREFEITURA MUNICIPAL  
**DATA:** 06/01/2022

### TABELA DE ENCARGOS SOCIAIS

COD	DESCRIÇÃO	HORA %	MÊS %
<b>A</b>	<b>GRUPO A</b>		
A1	INSS	0,00	0,00
A2	SESI	1,50	1,50
A3	SENAI	1,00	1,00
A4	INCRA	0,20	0,20
A5	SEBRAE	0,60	0,60
A6	Salário Educação	2,50	2,50
A7	Seguro Contra Acidentes de Trabalho	3,00	3,00
A8	FGTS	8,00	8,00
A9	SECONCI	0,00	0,00
	<b>TOTAL</b>	<b>16,80</b>	<b>16,80</b>

<b>B</b>	<b>GRUPO B</b>		
B1	Repouso Semanal Remunerado	18,11	0,00
B2	Feriados	4,15	0,00
B3	Auxílio - Enfermidade	0,89	0,67
B4	13º Salário	10,98	8,33
B5	Licença Paternidade	0,07	0,06
B6	Faltas Justificadas	0,73	0,56
B7	Dias de Chuvas	2,68	0,00
B8	Auxílio Acidente de Trabalho	0,11	0,08
B9	Férias Gozadas	9,27	7,03
B10	Salário Maternidade	0,03	0,03
	<b>TOTAL</b>	<b>47,02</b>	<b>16,76</b>

<b>C</b>	<b>GRUPO C</b>		
C1	Aviso Prévio Indenizado	5,69	4,32
C2	Aviso Prévio Trabalhado	0,13	0,10
C3	Férias Indenizadas	4,47	3,39
C4	Depósito Rescisão Sem Justa Causa	3,93	2,98
C5	Indenização Adicional	0,48	0,36
	<b>TOTAL</b>	<b>14,70</b>	<b>11,15</b>

<b>D</b>	<b>GRUPO D</b>		
D1	Reincidência de Grupo A sobre Grupo B	7,90	2,82
D2	Reincidência de Grupo A sobre Aviso Prévio Trabalhado e Reincidência do FGTS sobre Aviso Prévio Indenizado	0,48	0,36
	<b>TOTAL</b>	<b>8,38</b>	<b>3,18</b>

**PREFEITURA MUNICIPAL DE BARRA DO CORDA - MA**

CNPJ 06.769.798/0001-17

**OBRA:** MERCADO MUNICIPAL DO CENTRO  
**DESCRIÇÃO:** CONTRATAÇÃO DE EMPRESA ESPECIALIZADA PARA REFORMA E REVITALIZAÇÃO DO MERCADO MUNICIPAL DO BAIRRO CENTRO  
**LOCAL:** BARRA DO CORDA - MA  
**CLIENTE:** PREFEITURA MUNICIPAL  
**DATA:** 06/01/2022



**TABELA DE ENCARGOS SOCIAIS**

**Horista = 86,90%**  
**Mensalista = 47,89%**

**A + B + C + D**

**OBRA:** MERCADO MUNICIPAL DO CENTRO  
**DESCRIÇÃO:** CONTRATAÇÃO DE EMPRESA ESPECIALIZADA PARA REFORMA E REVITALIZAÇÃO DO MERCADO MUNICIPAL DO BAIRRO CENTRO  
**LOCAL:** BARRA DO CORDA - MA  
**CLIENTE:** PREFEITURA MUNICIPAL  
**DATA:** 06/01/2022



### TABELA DE ENCARGOS SOCIAIS

COD	DESCRIÇÃO	HORA %	MÊS %
<b>A</b>	<b>GRUPO A</b>		
A1	Previdencia Social	0,00	20,00
A2	FGTS	8,00	8,00
A3	Salário Educação	2,50	2,50
A4	SESI	1,50	1,50
A5	SENAI	1,00	1,00
A6	SEBRAE	0,60	0,60
A7	INCRA	0,20	0,20
A8	Seguro contra risco e acidente de trabalho (INSS)	3,00	3,00
A9	SECONCI	1,00	1,00
	<b>TOTAL</b>	<b>17,80</b>	<b>37,80</b>

<b>B</b>	<b>GRUPO B</b>		
B1	13º Salário	10,97	12,65
B2	Férias	0,00	16,87
B3	Faltas Abonadas Legalmente	0,73	0,84
B4	Aviso Prévio	0,00	1,04
B5	Auxílio Enfermidade	0,23	0,27
B6	Licença Paternidade	0,24	0,28
B7	Descanso semanal remunerado (DSR)	17,50	0,00
B8	Feriados que coincidem com dias úteis	3,86	0,00
B9	Dias de Chuva e outras dificuldades	1,49	0,00
B10	Acidente de Trabalho	2,59	0,00
	<b>TOTAL</b>	<b>37,61</b>	<b>31,95</b>

<b>C</b>	<b>GRUPO C</b>		
C1	Depósito por despedida sem justa causa	5,50	5,36
C2	Férias indenizadas	14,62	0,00
C3	Aviso prévio indenizado	13,36	0,00
C4	Indenização Adicional ( Lei 7.238 / 84)	1,11	1,05
	<b>TOTAL</b>	<b>34,59</b>	<b>6,41</b>

<b>D</b>	<b>GRUPO D</b>		
D1	Reincidência de Grupo A sobre Grupo B	6,69	12,08
	<b>TOTAL</b>	<b>6,69</b>	<b>12,08</b>

<b>E</b>	<b>GRUPO E</b>		
E1	Vale refeição	22,53	9,01
E2	Vale transporte	8,96	1,99
E3	Seguro de vida coletivo	1,16	0,46
E4	EPI's	0,93	0,00

*[Handwritten signatures and initials in blue ink on the right margin]*

**PREFEITURA MUNICIPAL DE BARRA DO CORDA - MA**

CNPJ 06.769.798/0001-17

**OBRA:** MERCADO MUNICIPAL DO CENTRO  
**DESCRIÇÃO:** CONTRATAÇÃO DE EMPRESA ESPECIALIZADA PARA REFORMA E REQUALIFICAÇÃO DO MERCADO MUNICIPAL DO BAIRRO CENTRO  
**LOCAL:** BARRA DO CORDA - MA  
**CLIENTE:** PREFEITURA MUNICIPAL  
**DATA:** 06/01/2022



**TABELA DE ENCARGOS SOCIAIS**

	<b>TOTAL</b>	<b>33,58</b>	<b>11,46</b>
--	--------------	--------------	--------------

**Horista = 130,27%**  
**Mensalista = 99,70%**

**A + B + C + D + E**

**OBRA:** MERCADO MUNICIPAL DO CENTRO  
**DESCRIÇÃO:** CONTRATAÇÃO DE EMPRESA ESPECIALIZADA PARA REFORMA E REQUALIFICAÇÃO DO MERCADO MUNICIPAL DO BAIRRO CENTRO  
**LOCAL:** BARRA DO CORDA - MA  
**CLIENTE:** PREFEITURA MUNICIPAL  
**DATA:** 06/01/2022



## TABELA DE ENCARGOS SOCIAIS

COD	DESCRIÇÃO	HORA %	MÊS %
<b>A</b>	<b>GRUPO A</b>		
A1	INSS	20,00	20,00
A2	SESI	1,50	1,50
A3	SENAI	1,00	1,00
A4	INCRA	0,20	0,20
A5	SEBRAE	0,60	0,60
A6	Salário Educação	2,50	2,50
A7	Seguro Contra Acidentes de Trabalho	3,00	3,00
A8	FGTS	8,00	8,00
A9	SECONCI	0,00	0,00
	<b>TOTAL</b>	<b>36,80</b>	<b>36,80</b>

<b>B</b>	<b>GRUPO B</b>		
B1	Repouso Semanal Remunerado	17,91	0,00
B2	Feriados	3,96	0,00
B3	Auxílio - Enfermidade	0,91	0,70
B4	13º Salário	10,91	8,33
B5	Licença Paternidade	0,07	0,05
B6	Faltas Justificadas	0,73	0,56
B7	Dias de Chuvas	1,64	0,00
B8	Auxílio Acidente de Trabalho	0,11	0,08
B9	Férias Gozadas	9,99	7,63
B10	Salário Maternidade	0,03	0,02
	<b>TOTAL</b>	<b>46,26</b>	<b>17,37</b>

<b>C</b>	<b>GRUPO C</b>		
C1	Aviso Prévio Indenizado	6,50	4,97
C2	Aviso Prévio Trabalhado	0,15	0,12
C3	Férias Indenizadas	3,65	2,79
C4	Depósito Rescisão Sem Justa Causa	5,17	3,95
C5	Indenização Adicional	0,55	0,42
	<b>TOTAL</b>	<b>16,02</b>	<b>12,25</b>

<b>D</b>	<b>GRUPO D</b>		
D1	Reincidência de Grupo A sobre Grupo B	17,02	6,39
D2	Reincidência de Grupo A sobre Aviso Prévio Trabalhado e Reincidência do FGTS sobre Aviso Prévio Indenizado	0,58	0,44
	<b>TOTAL</b>	<b>17,60</b>	<b>6,83</b>

**OBRA:** MERCADO MUNICIPAL DO CENTRO  
**DESCRIÇÃO:** CONTRATAÇÃO DE EMPRESA ESPECIALIZADA PARA REFORMA E REVITALIZAÇÃO DO MERCADO MUNICIPAL DO BAIRRO CENTRO  
**LOCAL:** BARRA DO CORDA - MA  
**CLIENTE:** PREFEITURA MUNICIPAL  
**DATA:** 06/01/2022



## TABELA DE ENCARGOS SOCIAIS

**Horista = 116,68%**  
**Mensalista = 73,25%**

**A + B + C + D**

**OBRA:** MERCADO MUNICIPAL DO CENTRO  
**DESCRIÇÃO:** CONTRATAÇÃO DE EMPRESA ESPECIALIZADA PARA REFORMA E REQUALIFICAÇÃO DO MERCADO MUNICIPAL DO BAIRRO CENTRO  
**LOCAL:** BARRA DO CORDA - MA  
**CLIENTE:** PREFEITURA MUNICIPAL  
**DATA:** 06/01/2022



### TABELA DE ENCARGOS SOCIAIS

COD	DESCRIÇÃO	HORA %	MÊS %
<b>A</b>	<b>GRUPO A</b>		
A1	INSS	0,00	0,00
A2	SESI	1,50	1,50
A3	SENAI	1,00	1,00
A4	INCRA	0,20	0,20
A5	SEBRAE	0,60	0,60
A6	Salário Educação	2,50	2,50
A7	Seguro Contra Acidentes de Trabalho	3,00	3,00
A8	FGTS	8,00	8,00
A9	SECONCI	1,00	1,00
	<b>TOTAL</b>	<b>17,80</b>	<b>17,80</b>

<b>B</b>	<b>GRUPO B</b>		
B1	Repouso Semanal Remunerado	17,94	0,00
B2	Feriados	3,98	0,00
B3	Auxílio - Enfermidade	0,93	0,71
B4	13º Salário	10,88	8,33
B5	Licença Paternidade	0,07	0,06
B6	Faltas Justificadas	0,73	0,56
B7	Dias de Chuvas	1,81	0,00
B8	Auxílio Acidente de Trabalho	0,11	0,09
B9	Férias Gozadas	9,10	6,97
B10	Salário Maternidade	0,03	0,02
	<b>TOTAL</b>	<b>45,58</b>	<b>16,74</b>

<b>C</b>	<b>GRUPO C</b>		
C1	Aviso Prévio Indenizado	5,65	4,33
C2	Aviso Prévio Trabalhado	0,13	0,10
C3	Férias Indenizadas	4,44	3,40
C4	Depósito Rescisão Sem Justa Causa	4,92	3,77
C5	Indenização Adicional	0,48	0,36
	<b>TOTAL</b>	<b>15,62</b>	<b>11,96</b>

<b>D</b>	<b>GRUPO D</b>		
D1	Reincidência de Grupo A sobre Grupo B	8,11	2,98
D2	Reincidência de Grupo A sobre Aviso Prévio Trabalhado e Reincidência do FGTS sobre Aviso Prévio Indenizado	0,48	0,36
	<b>TOTAL</b>	<b>8,59</b>	<b>3,34</b>

**PREFEITURA MUNICIPAL DE BARRA DO CORDA - MA**

CNPJ 06.769.798/0001-17



**OBRA:** MERCADO MUNICIPAL DO CENTRO  
**DESCRIÇÃO:** CONTRATAÇÃO DE EMPRESA ESPECIALIZADA PARA REFORMA E REQUALIFICAÇÃO DO MERCADO MUNICIPAL DO BAIRRO CENTRO  
**LOCAL:** BARRA DO CORDA - MA  
**CLIENTE:** PREFEITURA MUNICIPAL  
**DATA:** 06/01/2022

**TABELA DE ENCARGOS SOCIAIS**

**Horista = 87,59%**  
**Mensalista = 49,84%**

**A + B + C + D**

**OBRA:** MERCADO MUNICIPAL DO CENTRO  
**DESCRIÇÃO:** CONTRATAÇÃO DE EMPRESA ESPECIALIZADA PARA REFORMA E REVITALIZAÇÃO DO MERCADO MUNICIPAL DO BAIRRO CENTRO  
**LOCAL:** BARRA DO CORDA - MA  
**CLIENTE:** PREFEITURA MUNICIPAL  
**DATA:** 06/01/2022



### TABELA DE ENCARGOS SOCIAIS

COD	DESCRIÇÃO	HORA %	MÊS %
<b>A</b>	<b>GRUPO A</b>		
A1	INSS	0,00	0,00
A2	SESI	1,50	1,50
A3	SENAI	1,00	1,00
A4	INCRA	0,20	0,20
A5	SEBRAE	0,60	0,60
A6	Salário Educação	2,50	2,50
A7	Seguro Contra Acidentes de Trabalho	3,00	3,00
A8	FGTS	8,00	8,00
A9	SECONCI	1,00	1,00
	<b>TOTAL</b>	<b>17,80</b>	<b>17,80</b>

<b>B</b>	<b>GRUPO B</b>		
B1	Repouso Semanal Remunerado	17,83	0,00
B2	Feridos	3,71	0,00
B3	Auxílio - Enfermidade	0,93	0,71
B4	13º Salário	10,92	8,33
B5	Licença Paternidade	0,07	0,06
B6	Faltas Justificadas	0,73	0,56
B7	Dias de Chuvas	1,38	0,00
B8	Auxílio Acidente de Trabalho	0,11	0,09
B9	Férias Gozadas	10,87	8,30
B10	Salário Maternidade	0,03	0,02
	<b>TOTAL</b>	<b>46,58</b>	<b>18,07</b>

<b>C</b>	<b>GRUPO C</b>		
C1	Aviso Prévio Indenizado	6,29	4,80
C2	Aviso Prévio Trabalhado	0,15	0,11
C3	Férias Indenizadas	2,83	2,16
C4	Depósito Rescisão Sem Justa Causa	4,60	3,51
C5	Indenização Adicional	0,53	0,40
	<b>TOTAL</b>	<b>14,40</b>	<b>10,98</b>

<b>D</b>	<b>GRUPO D</b>		
D1	Reincidência de Grupo A sobre Grupo B	8,29	3,22
D2	Reincidência de Grupo A sobre Aviso Prévio Trabalhado e Reincidência do FGTS sobre Aviso Prévio Indenizado	0,53	0,40
	<b>TOTAL</b>	<b>8,82</b>	<b>3,62</b>

**PREFEITURA MUNICIPAL DE BARRA DO CORDA - MA**

CNPJ 06.769.798/0001-17

**OBRA:** MERCADO MUNICIPAL DO CENTRO  
**DESCRIÇÃO:** CONTRATAÇÃO DE EMPRESA ESPECIALIZADA PARA REFORMA E REVITALIZAÇÃO DO MERCADO MUNICIPAL DO BAIRRO CENTRO  
**LOCAL:** BARRA DO CORDA - MA  
**CLIENTE:** PREFEITURA MUNICIPAL  
**DATA:** 06/01/2022



**TABELA DE ENCARGOS SOCIAIS**

**Horista = 87,60%**  
**Mensalista = 50,47%**

**A + B + C + D**

OBRA: MERCADO MUNICIPAL DO CENTRO  
 DESCRIÇÃO: CONTRATAÇÃO DE EMPRESA ESPECIALIZADA PARA REFORMA E REQUALIFICAÇÃO DO MERCADO MUNICIPAL DO BAIRRO CENTRO  
 LOCAL: BARRA DO CORDA - MA  
 CLIENTE: PREFEITURA MUNICIPAL  
 DATA: 06/01/2022



### TABELA DE ENCARGOS SOCIAIS

COD	DESCRIÇÃO	HORA %	MÊS %
<b>A</b>	<b>GRUPO A</b>		
A1	INSS	0,00	0,00
A2	SESI	1,50	1,50
A3	SENAI	1,00	1,00
A4	INCRA	0,20	0,20
A5	SEBRAE	0,60	0,60
A6	Salário Educação	2,50	2,50
A7	Seguro Contra Acidentes de Trabalho	3,00	3,00
A8	FGTS	8,00	8,00
A9	SECONCI	0,00	0,00
	<b>TOTAL</b>	<b>16,80</b>	<b>16,80</b>

<b>B</b>	<b>GRUPO B</b>		
B1	Repouso Semanal Remunerado	17,91	0,00
B2	Feriados	3,96	0,00
B3	Auxílio - Enfermidade	0,91	0,69
B4	13º Salário	10,87	8,33
B5	Licença Paternidade	0,08	0,06
B6	Faltas Justificadas	0,72	0,56
B7	Dias de Chuvas	1,62	0,00
B8	Auxílio Acidente de Trabalho	0,12	0,09
B9	Férias Gozadas	9,29	7,13
B10	Salário Maternidade	0,03	0,02
	<b>TOTAL</b>	<b>45,51</b>	<b>16,88</b>

<b>C</b>	<b>GRUPO C</b>		
C1	Aviso Prévio Indenizado	6,13	4,70
C2	Aviso Prévio Trabalhado	0,32	0,25
C3	Férias Indenizadas	4,81	3,69
C4	Depósito Rescisão Sem Justa Causa	5,21	4,00
C5	Indenização Adicional	0,52	0,40
	<b>TOTAL</b>	<b>16,99</b>	<b>13,04</b>

<b>D</b>	<b>GRUPO D</b>		
D1	Reincidência de Grupo A sobre Grupo B	7,65	2,84
D2	Reincidência de Grupo A sobre Aviso Prévio Trabalhado e Reincidência do FGTS sobre Aviso Prévio Indenizado	0,54	0,42
	<b>TOTAL</b>	<b>8,19</b>	<b>3,26</b>

**PREFEITURA MUNICIPAL DE BARRA DO CORDA - MA**

CNPJ 06.769.798/0001-17

**OBRA:** MERCADO MUNICIPAL DO CENTRO  
**DESCRIÇÃO:** CONTRATAÇÃO DE EMPRESA ESPECIALIZADA PARA REFORMA E REVITALIZAÇÃO DO MERCADO MUNICIPAL DO BAIRRO CENTRO  
**LOCAL:** BARRA DO CORDA - MA  
**CLIENTE:** PREFEITURA MUNICIPAL  
**DATA:** 06/01/2022



**TABELA DE ENCARGOS SOCIAIS**

**Horista = 87,49%**  
**Mensalista = 49,98%**

**A + B + C + D**



*[Handwritten signatures and initials]*

OBRA: MERCADO MUNICIPAL DO CENTRO  
 DESCRIÇÃO: CONTRATAÇÃO DE EMPRESA ESPECIALIZADA PARA REFORMA E REVITALIZAÇÃO DO MERCADO MUNICIPAL DO BAIRRO CENTRO  
 LOCAL: BARRA DO CORDA - MA  
 CLIENTE: PREFEITURA MUNICIPAL  
 DATA: 06/01/2022



### TABELA DE ENCARGOS SOCIAIS

COD	DESCRIÇÃO	HORA %	MÊS %
<b>A</b>	<b>GRUPO A</b>		
A1	INSS	0,00	0,00
A2	SESI	1,50	1,50
A3	SENAI	1,00	1,00
A4	INCRA	0,20	0,20
A5	SEBRAE	0,60	0,60
A6	Salário Educação	2,50	2,50
A7	Seguro Contra Acidentes de Trabalho	3,00	3,00
A8	FGTS	8,00	8,00
A9	SECONCI	0,00	0,00
	<b>TOTAL</b>	<b>16,80</b>	<b>16,80</b>

<b>B</b>	<b>GRUPO B</b>		
B1	Repouso Semanal Remunerado	17,84	0,00
B2	Feriados	3,71	0,00
B3	Auxílio - Enfermidade	0,87	0,67
B4	13º Salário	10,80	8,33
B5	Licença Paternidade	0,07	0,06
B6	Faltas Justificadas	0,72	0,56
B7	Dias de Chuvas	1,55	0,00
B8	Auxílio Acidente de Trabalho	0,11	0,08
B9	Férias Gozadas	8,71	6,73
B10	Salário Maternidade	0,03	0,03
	<b>TOTAL</b>	<b>44,41</b>	<b>16,46</b>

<b>C</b>	<b>GRUPO C</b>		
C1	Aviso Prévio Indenizado	5,40	4,17
C2	Aviso Prévio Trabalhado	0,13	0,10
C3	Férias Indenizadas	4,85	3,75
C4	Depósito Rescisão Sem Justa Causa	3,90	3,01
C5	Indenização Adicional	0,45	0,35
	<b>TOTAL</b>	<b>14,73</b>	<b>11,38</b>

<b>D</b>	<b>GRUPO D</b>		
D1	Reincidência de Grupo A sobre Grupo B	7,46	2,77
D2	Reincidência de Grupo A sobre Aviso Prévio Trabalhado e Reincidência do FGTS sobre Aviso Prévio Indenizado	0,45	0,35
	<b>TOTAL</b>	<b>7,91</b>	<b>3,12</b>

**PREFEITURA MUNICIPAL DE BARRA DO CORDA - MA**

CNPJ 06.769.798/0001-17

**OBRA:** MERCADO MUNICIPAL DO CENTRO  
**DESCRIÇÃO:** CONTRATAÇÃO DE EMPRESA ESPECIALIZADA PARA REFORMA E REVITALIZAÇÃO DO MERCADO MUNICIPAL DO BAIRRO CENTRO  
**LOCAL:** BARRA DO CORDA - MA  
**CLIENTE:** PREFEITURA MUNICIPAL  
**DATA:** 06/01/2022



**TABELA DE ENCARGOS SOCIAIS**

**Horista = 83,85%**  
**Mensalista = 47,76%**

**A + B + C + D**

*[Handwritten signatures and initials in blue ink, including a large 'P' and several illegible signatures.]*

OBRA: MERCADO MUNICIPAL DO CENTRO  
 DESCRIÇÃO: CONTRATAÇÃO DE EMPRESA ESPECIALIZADA PARA REFORMA E REVITALIZAÇÃO DO MERCADO MUNICIPAL DO BAIRRO CENTRO  
 LOCAL: BARRA DO CORDA - MA  
 CLIENTE: PREFEITURA MUNICIPAL  
 DATA: 06/01/2022



### TABELA DE ENCARGOS SOCIAIS

COD	DESCRIÇÃO	HORA %	MÊS %
<b>A</b>	<b>GRUPO A</b>		
A1	INSS	0,00	0,00
A2	SESI	1,50	1,50
A3	SENAI	1,00	1,00
A4	INCRA	0,20	0,20
A5	SEBRAE	0,60	0,60
A6	Salário Educação	2,50	2,50
A7	Seguro Contra Acidentes de Trabalho	3,00	3,00
A8	FGTS	8,00	8,00
A9	SECONCI	0,00	0,00
	<b>TOTAL</b>	<b>16,80</b>	<b>16,80</b>

<b>B</b>	<b>GRUPO B</b>		
B1	Repouso Semanal Remunerado	18,07	0,00
B2	Feriados	4,84	0,00
B3	Auxílio - Enfermidade	0,93	0,69
B4	13º Salário	11,20	8,33
B5	Licença Paternidade	0,09	0,06
B6	Faltas Justificadas	0,75	0,56
B7	Dias de Chuvas	1,65	0,00
B8	Auxílio Acidente de Trabalho	0,13	0,09
B9	Férias Gozadas	13,12	9,77
B10	Salário Maternidade	0,03	0,02
	<b>TOTAL</b>	<b>50,81</b>	<b>19,52</b>

<b>C</b>	<b>GRUPO C</b>		
C1	Aviso Prévio Indenizado	8,57	6,38
C2	Aviso Prévio Trabalhado	0,46	0,34
C3	Férias Indenizadas	1,92	1,43
C4	Depósito Rescisão Sem Justa Causa	5,32	3,96
C5	Indenização Adicional	0,72	0,54
	<b>TOTAL</b>	<b>16,99</b>	<b>12,65</b>

<b>D</b>	<b>GRUPO D</b>		
D1	Reincidência de Grupo A sobre Grupo B	8,54	3,28
D2	Reincidência de Grupo A sobre Aviso Prévio Trabalhado e Reincidência do FGTS sobre Aviso Prévio Indenizado	0,76	0,57
	<b>TOTAL</b>	<b>9,30</b>	<b>3,85</b>

**PREFEITURA MUNICIPAL DE BARRA DO CORDA - MA**

CNPJ 06.769.798/0001-17

**OBRA:** MERCADO MUNICIPAL DO CENTRO  
**DESCRIÇÃO:** CONTRATAÇÃO DE EMPRESA ESPECIALIZADA PARA REFORMA E REVITALIZAÇÃO DO MERCADO MUNICIPAL DO BAIRRO CENTRO  
**LOCAL:** BARRA DO CORDA - MA  
**CLIENTE:** PREFEITURA MUNICIPAL  
**DATA:** 06/01/2022



**TABELA DE ENCARGOS SOCIAIS**

**Horista = 93,90%**  
**Mensalista = 52,82%**

**A + B + C + D**

**PREFEITURA MUNICIPAL DE BARRA DO CORDA - MA**

CNPJ 06.769.798/0001-17

**OBRA:** MERCADO MUNICIPAL DO CENTRO  
**DESCRIÇÃO:** CONTRATAÇÃO DE EMPRESA ESPECIALIZADA PARA REFORMA E REQUALIFICAÇÃO DO MERCADO MUNICIPAL DO BAIRRO CENTRO  
**LOCAL:** BARRA DO CORDA - MA  
**CLIENTE:** PREFEITURA MUNICIPAL  
**DATA:** 06/01/2022



**TABELA DE ENCARGOS SOCIAIS**

COD	DESCRIÇÃO	HORA %	MÊS %
<b>A</b>	<b>GRUPO A</b>		
A1	Previdência Social	0,00	0,00
A2	Fundo de Garantia por Tempo de Serviço	8,00	0,00
A3	Salário-Educação	2,50	0,00
A4	Serviços Social da Indústria (Sesi)	1,50	0,00
A5	Serviço Nacional de Aprendizagem Industrial (Senai)	1,00	0,00
A6	Serviços de Apoio a Pequena e Média Empresa (Sebrae)	0,60	0,00
A7	Instituto Nacional de Colonização e Reforma Agrária (Incra)	0,20	0,00
A8	Seguro contra os acidentes de trabalho (INSS)	3,00	0,00
A9	Seconci Serviço Social da Indústria da Construção e do Mobiliário (aplicável a todas as empresas constantes do III grupo da CLT - art. 577)	1,00	0,00
	<b>TOTAL</b>	<b>17,80</b>	<b>0,00</b>

<b>B</b>	<b>GRUPO B</b>		
B1	Auxílio enfermidade	0,79	0,00
B2	Repouso semanal e feriados	22,90	0,00
B3	Licença-paternidade	0,34	0,00
B4	13° Salário	10,57	0,00
B5	Dias de chuva / faltas justificadas na obra / outras dificuldades / acidentes de trabalho / greves / falta ou atraso na entrega de materiais ou serviços	4,57	0,00
	<b>TOTAL</b>	<b>39,17</b>	<b>0,00</b>

<b>C</b>	<b>GRUPO C</b>		
C1	Depósito por despedida injusta 40% sobre [A2 + (A2 x B)]	4,45	0,00
C2	Férias (indenizadas)	14,06	0,00
C3	Aviso-prévio (indenizado)	13,12	0,00
	<b>TOTAL</b>	<b>31,63</b>	<b>0,00</b>

<b>D</b>	<b>GRUPO D</b>		
D1	Reincidência de A sobre B	6,97	0,00
D2	Reincidência de (A - A9) sobre C3	2,21	0,00
	<b>TOTAL</b>	<b>9,18</b>	<b>0,00</b>

**Horista = 97,78%**  
**Mensalista = 0,00%**

**A + B + C + D**

  
 ENG. CIVIL PEDRO IGOR CARVALHO NOLETO  
 CREA-MA 111824020-0

MEMORIAL DESCRITIVO  
ESPECIFICAÇÕES TÉCNICAS



CONSTRUÇÃO DO MERCADO MUNICIPAL NO CENTRO DE BARRA DO CORDA - MA

MEMORIAL DESCRITIVO  
&  
ESPECIFICAÇÕES TÉCNICAS

BARRA DO CORDA – MA  
2021

MEMORIAL DESCRITIVO  
ESPECIFICAÇÕES TÉCNICAS



## 1. MUNICÍPIO: BARRA DO CORDA - MA

### 1.1 História

**Barra do Corda** é um município brasileiro do estado do Maranhão. A cidade é sede da Região de Planejamento dos Guajajaras, estando localizada no centro geográfico do Maranhão, na confluência dos Rio Corda e Rio Mearim.

A religião predominante é a Católica, tendo como padroeira da cidade Nossa Senhora da Conceição, que se comemora no dia 8 de dezembro, sendo feriado municipal devido as comemorações por toda a cidade e nos povoados vizinhos, a igreja de Nossa Senhora da Conceição é a mais visitada, fica localizada na praça da matriz, conhecida como praça Melo Uchôa nome dado em homenagem ao fundador da Cidade.

Em Barra do Corda existem vários templos de diversas religiões, sendo os católicos e protestantes com maior número e em menor quantidade podemos citar os de origem africana (terreiros de umbanda) e os de origem afro-indígena conhecido como Terecô.

Barra do Corda também é conhecida por seu potencial turístico, sobretudo por ser banhada por dois rios com várias cachoeiras e corredeiras de águas limpas. O carnaval é considerado um dos maiores do Maranhão, com turistas que visitam a cidade nesse período, atraídos principalmente pelos tradicionais blocos de ruas e balneários por toda a cidade, com destaque ao balneário guajajaras, um dos mais frequentados devido ao encontro das águas claras e escuras dos rios Mearim e Rio Corda, formando um espetáculo da natureza.

Em Barra do Corda passa a BR-226, ela atravessa a ponte sobre o Rio Mearim, denominada de Ponte Nova e pela Avenida Rio Amazonas, onde se encontra o Espaço Cultural, local onde é realizado o Carnaval, outras festividades e shows diversos. Nas proximidades encontra-se o Mercado Municipal, a Igreja Matriz Santa Giana Bereta, Igreja São Francisco e o Ginásio Municipal Edson Lobão, além de bares, restaurantes e lanchonetes. Pouco se sabe com absoluta certeza a respeito do povoamento do território do atual Município. Segundo versão das mais antigas, considera-se como fundador de Barra do Corda o cearense Manoel Rodrigues de Melo Uchoa.

MEMORIAL DESCRITIVO  
ESPECIFICAÇÕES TÉCNICAS



O território constituía domínio de tribos canelas, do tronco dos gês e guajajaras, da linha Tupi. Nos anos que se seguiram à Independência, Melo Uchoa, por questões de família, foi a Riachão, no Estado do Maranhão. Em suas viagens a São Luís, estabeleceu boas relações de amizade com cidadãos de prol, entre os quais o Cônego Machado. Orientado por este, ao que parece, foi levado a escolher um local, entre a Chapada, hoje Grajaú, e Pastos Bons, para lançar as bases de uma povoação, ou mesmo com finalidades políticas, para evitar que os eleitores dispersos na região tivessem que percorrer grandes distâncias.

Em 1835, impondo a si e a sua própria família os maiores sacrifícios, Melo Uchoa embrenhava-se na mata, por muito tempo, acompanhado apenas de um escravo e, mais tarde, por alguns índios canelas, chamados "mateiros". Melo Uchoa, por certo margeou o rio Corda, ou "das Cordas", até a sua embocadura, chegando ao local que escolheu para fundar a nova cidade, atendendo não só às condições topográficas como as comodidades relativas ao suprimento de água potável e ainda à possibilidade de navegação fluvial até São Luís.

Sua esposa, D. Hermínia Francisca Felizarda Rodrigues da Cunha, fazendo-se acompanhar de seu compadre Sebastião Aguiar, foi a sua procura, viajando até a fazenda "Consolação", onde, devido ao adiantado estado de gestação em que se encontrava, viu-se obrigada a permanecer; Sebastião Aguiar ordenou ao escravo Antônio Mulato que prosseguisse na busca de Uchoa. O encontro não tardou muito e, em breve, estavam todos reunidos. Melo Uchoa relatou suas aventuras, informando sobre a planície cortada por dois rios, considerando-a o lugar apropriado para a povoação desejada.

Ao dar sua esposa à luz uma menina, Melo Uchoa exclamou: "Feliz é a época que atravesso. A providência acaba de me agraciar com duas filhas risonhas e diletas – a Altina Tereza e a futura cidade, que edificarei". Ao voltar ao local onde pretendia construir a nova cidade, já agora acompanhado de sua família, alguns amigos e índios, levantou um esboço topográfico, detalhando os contornos da última curva do Corda e mais acidentes locais. Mais tarde, levou os "croquis" ao conhecimento do Presidente da

MEMORIAL DESCRITIVO  
ESPECIFICAÇÕES TÉCNICAS



Província, Antônio Pedro da Costa Ferreira, por intermédio de outro prestimoso amigo, o Desembargador Vieira. Assim teve início a fundação de Barra do Corda, em 1835.

Melo Uchoa tinha o posto de Tenente de Primeira Linha e foi precursor da abertura de estradas e da proteção aos índios, no século passado, sendo o primeiro encarregado desse serviço. Construiu a primeira estrada entre Barra do Corda e Pedreiras, com 240 quilômetros de extensão. Faleceu paupérrimo, em Barra do Corda, segundo consta, em 7 de setembro de 1866, deixando sete filhos.

Colaborando com o fundador, após sua morte, empenharam-se no desenvolvimento de Barra do Corda, entre outros, Abdias Neves, Frederico Souza Melo Albuquerque, Isaac Martins, Frederico Figueira Fortunato Fialho, Anibal Nogueira, Vicente Reverdoza e Manoel Raimundo Maciel Parente.

Este último, um dos baluartes do desenvolvimento de Barra do Corda, é considerado, por alguns, como o seu fundador, mas é fora de dúvida que tal prerrogativa pertence a Melo Uchoa que tem seu nome na principal praça da cidade, num povoado e na maior aldeia de índios guajajaras.

O território do Município recebeu sucessivamente as denominações de Missões, Vila de Santa Cruz, Santa Cruz da Barra do Corda e Barra do Rio das Cordas. Fato de grande repercussão ligado à história do Município foi o massacre da colônia Alto Alegre pelos índios, em 13 de março de 1901, no qual pereceram mais de 200 pessoas, entre as quais frades e freiras. Mais recentemente teve Barra do Corda sua vida conturbada por ocasião dos movimentos revolucionários de 1924 e 1930.

## 1.2 Formação Administrativa

Distrito criado com a denominação de Barra do Corda pela Lei Provincial n.º 368, de 24-07-1854, subordinado ao município de Chapada. Elevado à categoria de vila com a denominação de Barra do Corda pela Lei Provincial n.º 342, de 31-05-1854, sendo desmembrado de Chapada. Sede na atual vila de Barra do Corda. Instalado em 28-05-1854.

Pela Lei Municipal de 06-06-1896 é criado o distrito de Curador e anexado ao município de Barra do Corda. Pela Lei Municipal de 09-06-1907 foram criados os distritos de Axixá, Leandro e Papagaio e anexados ao município de Barra do Corda. Em divisão

MEMORIAL DESCRITIVO  
ESPECIFICAÇÕES TÉCNICAS



administrativa referente ao ano de 1911 o município é constituído de 5 distritos: Barra do Corda, Axixá, Curador, Leandro e Papagaio. Em divisão administrativa referente ao ano de 1933 o município é constituído do distrito sede, não figurando os distritos da divisão de 1911. Em divisões territoriais datadas de 31-XII-1936 e 31-XII-1937 o município aparece constituído de 2 distritos: Barra do Corda e Curador. Pelo Decreto-lei Estadual n.º 820, de 31-12-1943, foi desmembrado de Barra do Corda o distrito de Curador, elevado à categoria de município.

No quadro fixado para vigorar no período de 1939 a 1943 o município é constituído do distrito sede. Pela Lei Estadual n.º 269, de 31-12-1948, foram criados os distrito de Boa Esperança do Mearim, Leandro, Papagaio e Resplandes e anexados ao município de Barra do Corda. Em divisão territorial datada de 1-VII-1950, o município de Barra do Corda é constituído de 5 distritos: Barra do Corda, Boa Esperança do Mearim, Leandro, Papagaio e Resplandes. A Lei Estadual n.º 1.139, de 27-04-1954, desmembra do município de Barra do Corda o distrito de Boa Esperança do Mearim, elevado à categoria de município com a denominação de Esperantinópolis.

Em divisão territorial datada de 1-VII-1960, o município é constituído de 4 distritos: Barra do Corda, Leandro, Papagaio e Resplandes. Assim permanecendo em divisão territorial datada de 17-I-1991. A Lei Estadual n.º 6201, de 10-11-1994, desmembra do município de Barra do Corda o distrito de Resplandes, elevado à categoria de município com a denominação de Barra do Corda. Em divisão territorial datada de 1997 o município é constituído de 2 distritos: Barra do Corda e Papagaio. Em divisão territorial datada de 2014 o município é constituído do distrito sede.

## 2. GEOGRAFIA

Barra do Corda possui de acordo com o Instituto Brasileiro de Geografia e Estatística, tem uma extensão territorial de 5.190,339 quilômetros quadrados. Situa-se a 5°30'21" de latitude sul e 45°14'34" de longitude oeste estando distante cerca de 446 da capital estadual. Os municípios limítrofes são Formosa da Serra Negra e Fernando Falcão ao sul; Grajaú, Itaipava do Grajaú e Jenipapo dos Vieiras, ao oeste; Tuntum ao leste; Joselândia, São Raimundo do Doca Bezerra, e São Roberto ao norte.

# MEMORIAL DESCRITIVO ESPECIFICAÇÕES TÉCNICAS



## 2.1 Clima

O clima de Barra do Corda é classificado como tropical tipo Aw, de acordo com a classificação climática de Köppen. Possui verões quentes e chuvosos e invernos amenos e secos. O índice pluviométrico é de 1 180 milímetros (mm) anuais, com tempo de insolação de aproximadamente 2 300 horas/ano.

Segundo dados do Instituto Nacional de Meteorologia (INMET), desde 1961 a menor temperatura registrada em Barra do Corda foi de 10,8 °C em 4 de agosto de 1966, e a maior atingiu 40,9 °C em 23 de setembro de 1962.<sup>[9]</sup> O maior acumulado de precipitação em 24 horas foi de 198,4 mm em 14 de novembro de 1971. Outros grandes acumulados foram 138,6 mm em 8 de dezembro de 1988, 126,5 mm em 19 de fevereiro de 2007, 126,4 mm em 28 de dezembro de 2001 e 122,8 mm em 24 de dezembro de 1999.<sup>[10]</sup> Abril de 1985, com 603,8 mm, foi o mês de maior precipitação.

Localização



Localização de Barra do Corda no Maranhão

### Características geograficas

Área total <sup>[3]</sup>	5 190,339 km <sup>2</sup>
População total (estimativa IBGE/2018 <sup>[4]</sup> )	87 794 hab.
• Posição	MA: 11°
Densidade	16,9 hab./km <sup>2</sup>
Clima	tropical Aw
Altitude	148 m
Fuso horário	Hora de Brasília (UTC-3)

# MEMORIAL DESCRITIVO ESPECIFICAÇÕES TÉCNICAS



## 2.3 Demografia

Sua população, conforme estimativas do IBGE de 2018, era de 87 794 habitantes.

## 2.4 Transporte

- Rodoviário: BR-226, Ma-012 e Ma-272
- Fluvial: Rio Mearim e Rio Corda, onde ocorre o encontro dos dois rios.

## 3. CONDIÇÕES GERAIS PARA EXECUÇÃO DOS SERVIÇOS

O conjunto das especificações apresentadas a seguir, tem por finalidade estabelecer as condições que deverão reger, de acordo com o projeto de Arquitetura, a execução dos serviços requisitados pela Contratante.

Estas especificações têm como objetivo definir os critérios técnicos básicos para a execução de cada serviço em particular, fixando condições mínimas a serem observadas na aquisição, fornecimento e emprego de matérias.

## 4. OBJETO

Projeto para reforma do mercado municipal localizado no centro de barra do corda - MA, com coordenadas de projeto em UTM 453103.73 m E // 9391431.14 m S

O presente Memorial visa descrever os serviços a serem executados para reforma do mercado. Este Memorial faz parte de um conjunto de documentos que contemplam:

- Projeto de Arquitetura;
- Memorial Descritivo e Especificação de Serviços;
- Planilha Orçamentária.

MEMORIAL DESCRITIVO  
ESPECIFICAÇÕES TÉCNICAS



## 5. CUSTO DAS OBRAS

O presente projeto básico foi estimado no montante de:

**R\$ 475.421,28** (quatrocentos e setenta e cinco mil, quatrocentos e vinte um reais, e vinte oito centavos.)

## 6. PRAZO DE EXECUÇÃO DAS OBRAS

Para a realização completa das obras objeto deste Projeto Básico, estima-se o prazo de execução em 60 (sessenta) dias corridos.

## 7. ANEXOS DO PROJETO BÁSICO

O presente projeto básico referente é composto pelos seguintes itens:

- a. Especificações Técnicas e Metodologia Executiva Básica;
- b. Planilha Orçamentária de Quantitativos e Preços Referenciais;
- c. Memória de Cálculo;
- d. Cronograma físico-financeiro
- e. Plantas;
- f. ART de Elaboração do Projeto e orçamento

## RESPOSÁVEL TÉCNICO

  
**Pedro Igor Carvalho Noletto**

Engenheiro Civil – CREA/MA: 111824020-0

MEMORIAL DESCRITIVO  
ESPECIFICAÇÕES TÉCNICAS



## ESPECIFICAÇÕES TÉCNICAS / NORMAS DE EXECUÇÃO

### 1.0 SERVIÇOS PRELIMINARES

#### a. Placa de obra

Deverá ser providenciada a placa de identificação da obra em lona com impressão digital, nas dimensões de 1,50 x 2,00 m, constando verba de repasse, nome da obra, responsável técnico pela execução da obra, instalação ou serviço, de acordo com o seu registro no Conselho Regional, atividades específicas pelas quais o profissional é responsável, título, número da carteira profissional e região do registro do profissional, nome da empresa executora da obra, de acordo com o seu registro no Conselho Regional de Engenharia e Agronomia – CREA.

Elas deverão ser confeccionadas e aplicadas com uma estrutura de metalon 20 x 20 mm. E instaladas na obra em escoramento de madeira. Recomenda-se que as placas sejam mantidas em bom estado de conservação, inclusive quanto à integridade do padrão das cores, durante todo o período de execução das obras.

As placas deverão ser afixadas em local visível, preferencialmente no acesso principal do empreendimento ou voltadas para a via que favoreça a melhor visualização. Recomenda-se que as placas sejam mantidas em bom estado de conservação, inclusive quanto à integridade do padrão das cores, durante todo o período de execução das obras.

MEMORIAL DESCRITIVO  
ESPECIFICAÇÕES TÉCNICAS



	
<b>CREA-PR</b> Conselho Regional de Engenharia e Agronomia do Paraná	
Empresa:	Nome da Empresa de Engenharia Endereço da empresa, nome da cidade Fone: (43) 0000-0000 E-mail: placadeobra@gmail.com
Responsável Técnico	Eng. (Nome do Engenheiro) CREA PR-000.000/D
Valor da Obra:	R\$ 0.0000,00
Prazo de Execução	000 dias
Obra:	Reforma de Edifício Tal - Endereço do Edifício
	
	

Figura 1: Modelo Placa de obra.

## b. TELA TAPUME EM POLIPROPILENO

Também conhecidas no meio da Construção Civil como tela tapume, a tela tapume possui duas finalidades básicas associadas ao isolamento de áreas: servir de barreira sinalizadora de obras (especialmente as viárias) e fazer o fechamento periférico de andares durante a construção. Trata-se de um dispositivo de segurança que geralmente é apresentado na cor laranja, de modo a chamar a atenção e cumprir sua função de sinalização.

As telas tapume são fundamentais para garantir a segurança dos profissionais que estão trabalhando na área isolada, bem como proteger os demais pedestres e veículos que podem estar passando pelo local. O dispositivo serve como delimitador de áreas com acesso restrito e potencialmente perigosas, ajudando na prevenção de acidentes em locais de risco e evitando a presença de pessoas desavisadas.

Em geral, a tela tapume é fabricada em polipropileno, um plástico resistente e capaz de suportar chuva, sol e ventos. Este não é um equipamento que possui resistência mecânica e que de fato impede a entrada de pessoas não autorizadas: as telas atuam

# MEMORIAL DESCRITIVO ESPECIFICAÇÕES TÉCNICAS



como preenchimento de espaço, servindo como barreira sinalizadora que alerta as pessoas para que não ultrapassem o local cercado pela tela laranja.

Essas telas podem ser classificadas como equipamentos de proteção coletiva, já que são aplicadas no ambiente de trabalho com o objetivo de proteger o coletivo. Além de essenciais para a segurança das pessoas (sejam elas transeuntes ou profissionais), elas conferem proteção legal à empresa responsável pela obra, cumprindo as exigências determinadas pela Norma Regulamentadora de número 18 (NR 18) — que trata justamente das condições de trabalho na construção.



## 3.0 COBERTURA

Na parte das bancas será uma Cobertura em estrutura metálica treliçada, com claraboia, tipo fink, com telhas trapezoidais, inclusive pintura anticorrosiva, conforme projeto.

**Açougues:** Cobertura em Telha de Fibrocimento Ondulada

Características:

Telha de fibrocimento ondulada e = 6 mm, 2,44 x 1,10m. Esse insumo pode ser substituído por telhas de fibrocimento onduladas com comprimentos diferentes (1,22m; 1,53m; 1,83m; 2,13m, 3,66m), desde que o insumo esteja em m<sup>2</sup>.

MEMORIAL DESCRITIVO  
ESPECIFICAÇÕES TÉCNICAS



Parafuso galvanizado de rosca soberba 5/16" X 250mm, para fixação em madeira. Esse insumo pode ser substituído por gancho chato em ferro galvanizado, comprimento 110mm, seção 1/8" x 1/2" (3mm x 12mm). No caso de as telhas serem fixadas em perfis metálicos, deverá ser utilizado o gancho com rosca Ø 8mm.

Conjunto de vedação com arruela de aço galvanizado e arruela de PVC cônica; considerou-se inclinação do telhado de 10%; considerou-se recobrimento lateral de ¼ de onda para cálculo de consumo de materiais.

Execução: Na execução dos serviços os trabalhadores deverão estar munidos dos EPI's necessários, sendo que os cintos de segurança trava-quedas deverão estar acoplados, através de cordas, a terças ou ganchos vinculados à estrutura.

Os montadores deverão caminhar sobre tábuas apoiadas sobre as terças, sendo as tábuas providas de dispositivos que impeçam seu escorregamento; Antes do início dos serviços de colocação das telhas devem ser conferidas as disposições de tesouras, meia-tesouras, terças, elementos de contraventamento e outros. Deve ainda ser verificado o distanciamento entre terças, de forma a se atender ao recobrimento transversal especificado no projeto e/ou ao recobrimento mínimo estabelecido pelo fabricante das telhas; A colocação deve ser feita por fiadas, com as telhas sempre alinhadas na horizontal (fiadas) e na vertical (faixas).

A montagem deve ser iniciada do beiral para a cumeeira, sendo as águas opostas montadas simultaneamente no sentido contrário aos ventos (telhas a barlavento recobrem telhas a sota-vento);

Realizar o corte diagonal dos cantos das telhas intermediárias, a fim de evitar o remonte de quatro espessuras, com a utilização de disco diamantado; na marcação da linha de corte, considerar o recobrimento lateral das telhas (1/4 ou 11/4 de onda) e o recobrimento transversal especificado (14cm, 20cm etc); perfurar as telhas com brocas apropriadas, a uma distância mínima de 5cm da extremidade livre da telha;

Fixar as telhas utilizando os dispositivos previstos no projeto da cobertura (ganchos chatos, ganchos ou parafusos galvanizados 8mm) nas posições previstas no projeto e/ou de acordo com prescrição do fabricante das telhas. Na fixação com parafusos ou ganchos

## MEMORIAL DESCRITIVO ESPECIFICAÇÕES TÉCNICAS



com rosca não deve ser dado aperto excessivo, que venha a fissurar a peça em fibrocimento;

Telhas e peças complementares com fissuras, empenamentos e outros defeitos acima dos tolerados pela respectiva normalização não devem ser utilizadas. Informações Complementares: O insumo telha de fibrocimento ondulada e = 6 mm, 2,44 x 1,10m (sem amianto), código SINAPI 7194, pode ser substituído por um dos seguintes insumos, mantendo os mesmos coeficientes da composição: telha de fibrocimento ondulada e = 8 mm, de 3,66 x 1,10 m (sem amianto), código SINAPI 7198; telha de fibrocimento ondulada e = 4 mm, de 2,44 x 0,50 m (sem amianto), código SINAPI 7213.

### 4.0 PAREDES E PAINÉIS

As paredes da edificação serão executadas em alvenaria de tijolo cerâmico furado na horizontal, com dimensões de 9x19x19cm, com espessura de 9cm. Haverá também alvenaria de vedação com elemento vazado do tipo cobogó, com dimensões de 7x50x50cm.

### 5.0 PORTAS E ESQUADRIAS

#### a. Porta de alumínio

Serão instaladas portas de abrir com lambri em alumínio branco nos banheiros e na entrada dos banheiros, completa, inclusive puxador com tranca, caixilho, alizar e contramarco. As dimensões e local de instalação deverão estar de acordo com projeto arquitetônico e detalhamento.

#### b. Porta em aço nas bancas

Será instalada porta em aço de abrir em chapa galvanizada, com requadro e guarnição, inclusive todas os acessórios de fixação. As dimensões e local de instalação deverá estar de acordo com projeto arquitetônico e detalhamento.

### 6.0 DRENAGEM DE ÁGUAS PLUVIAIS

#### c. CALHAS E RUFOS

## MEMORIAL DESCRITIVO ESPECIFICAÇÕES TÉCNICAS

As calhas tem a função de coletar as águas da chuva que caem no telhado e direcioná-las para a rede pública de águas pluviais ou para o reservatório inferior do sistema de reuso de água, que está se tornando cada vez mais comum em novas construções.



Elas devem ser, confeccionadas, instaladas e com manutenção preventiva de vazamentos em dia porque as calhas transportam água e os maiores problemas de manutenção em casas, prédios e lojas são relacionados a água, as infiltrações.

- As calhas devem ter inclinação mínima de 0,5% no sentido do caimento para os bocais (descidas de água);
- Apesar de leves as calhas precisam de suportes que devem ser resistentes e dimensionados para quando elas estiverem cheias de água. As calhas não podem “envergar” quando cheias de água;
- Deve-se colocar nos bocais (descidas) das calhas as grelhas protetoras que não permitem a passagem de folhas, evitando o entupimento das descidas com folhas, plásticos ou outros objetos sólidos.

MEMORIAL DESCRITIVO  
ESPECIFICAÇÕES TÉCNICAS

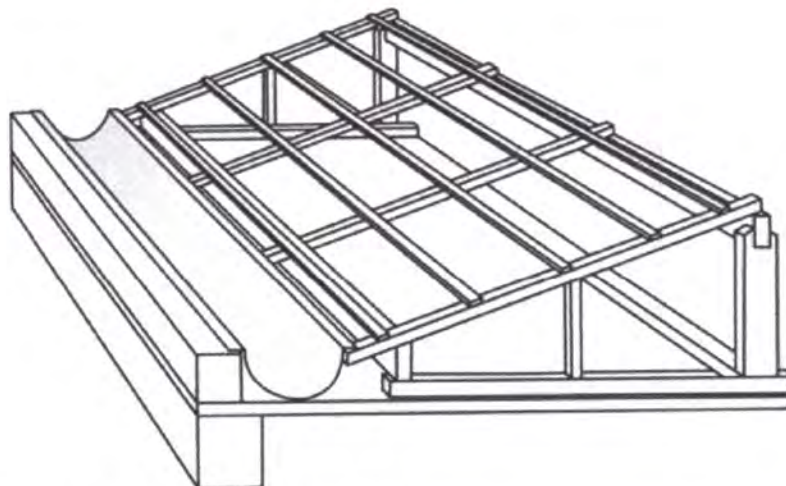

Materiais e ferramentas necessários

Para montar e instalar as calhas precisamos de rebites e rebidadeira, veda-calha, furadeira e brocas.



Unir as calhas

Para unir as calhas deixe um trespasse entre as peças de 10cm a 15cm. Entre as calhas faça duas linhas de costura com o veda-calha, faça a união das peças e costura a calha rebitando-a com uma ou duas fileiras de rebite. Ao rebitar toda a calha vede a cabeça dos

MEMORIAL DESCRITIVO  
ESPECIFICAÇÕES TÉCNICAS



rebites também com o veda-calha. Esse processo é muito importante e deve ser muito bem feito porque são nesses pontos que podem aparecer os vazamentos.



Montar os bocais e cabeceiras

Para montar os bocais é necessário abrir os buracos no fundo da calha. Teste se os bocais estão passando pelas aberturas feitas. Em seguida, solde os bocais na calha. Há alguns calheiros que ao invés de soldar preferem fazer a instalação dos bocais com Veda Calha.

MEMORIAL DESCRITIVO  
ESPECIFICAÇÕES TÉCNICAS

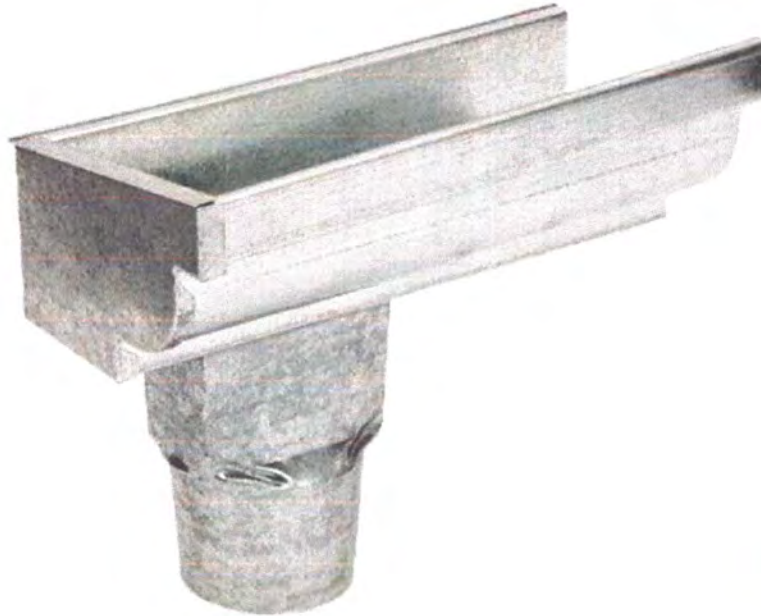

Montar os suportes

Os suportes devem ser montados com espaçamento entre 1,20m e 1,80m. Esse espaçamento é definido de acordo com o tamanho da calha, a quantidade de água que passa por ela, etc.

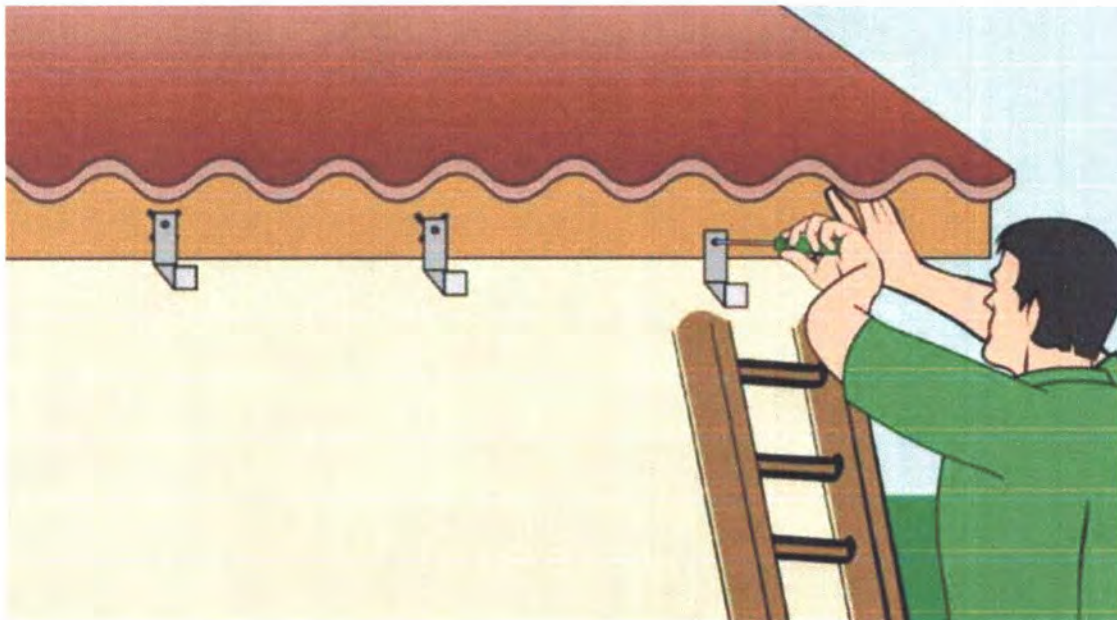

Instalar a calha

MEMORIAL DESCRITIVO  
ESPECIFICAÇÕES TÉCNICAS



A calha deve ser colocada sobre o suporte e entrar sem ser forçada e sem ficar folgada. Após colocar as calhas faça a ligação da tubulação nos bocais, ou seja, ligando a calha no sistema de drenagem. A tubulação de descida da calha deve ser compatível com o tamanho da calha. Em casas de até 02 pavimentos, o dimensionamento da tubulação de descida pede, geralmente, DN 75mm ou DN 100mm. Pode ser de PVC.

Inserir as grelhas

A calha está toda instalada. Coloque as grelhas nos bocais. Elas não permitem que desçam folhas e objetos pela tubulação evitando entupimentos.



Frederico

Testar a calha

A calha está pronta. Vamos testá-la. Coloque uma mangueira no meio da calha e ligue a torneira no máximo. Se tudo foi feito com atenção e qualidade, você não terá vazamentos. Se tiver algum ponto vazamento refaça o serviço para sanar o problema.

Página:

18

## MEMORIAL DESCRITIVO ESPECIFICAÇÕES TÉCNICAS



### 6.1 Água Fria

A rede de água fria será executada com tubos de PVC rígido, soldáveis e conexões (Fortilit, Astra, Akros), sendo que as conexões dos pontos de água serão do tipo S.R.M. (conexões com bucha de latão azul). Deve-se fazer teste com água em todas as caixas e tubulações. A caixa d'água deve ficar totalmente apoiada sobre o assoalho.

### 7. Bacia Sanitária

A bacia sanitária será do tipo auto sifonada, de louça branca (Sanitex, Fiori, Hervi ou Celite), sem trincas ou outros defeitos de fabricação, fixada com parafusos de latão.

#### 7.1 Torneiras e Registros

As torneiras para pia do banheiro e pia da banca serão em PVC (Durin, Astra ou Viqua).

#### 7.2 Bancada de Pia

Será de granito cinza andorinha ou branco siena, inclusive cuba e válvula plástica, sendo embutida na alvenaria e assentada com argamassa de cimento e areia e moldura em todo o seu perímetro formando um rebaixo de 0,01m. A válvula e o sifão serão plásticos

#### 7.3 ESGOTO

Será executado com tubos de PVC soldável e conexões do mesmo material. A declividade será uniforme entre as sucessivas caixas de inspeção, não se permitindo depressões que possam formar depósitos no interior das canalizações. Observar recobrimento mínimo de 30cm.

##### 7.3.1 Caixa de Inspeção

As caixas de inspeção serão executadas junto a calçada externa, conforme projeto, em concreto pré-moldado e a laje de fundo será executada com declividade no sentido da entrada para a saída. Não se permitirá formação de depósito no fundo da caixa. A tampa da caixa de inspeção será em concreto armado com espessura de 5cm, de fácil remoção com acabamento concordando com o piso da calçada.

MEMORIAL DESCRITIVO  
ESPECIFICAÇÕES TÉCNICAS



### 7.3.2 Caixa de Gordura

As caixas de gordura serão executadas junto a calçada externa, em concreto pré-moldado com tampa facilmente removível, o fecho hídrico deverá ser de 0,07m e o fundo terá declividade no sentido da saída para a entrada. A tampa será em concreto armado com acabamento concordando com o piso da calçada.

### 7.3.3 Fossa Séptica e Sumidouro

As fossas sépticas e sumidouros serão em locais desprovidos de serviços públicos de coleta de esgoto. Serão empregados fossa séptica para tratamento primário de esgotos domiciliares e sumidouro, conforme detalhes. As tampas deverão ser executadas em concreto armado de maneira que fiquem aparentes na superfície. O fundo da fossa séptica terá um lastro de concreto com 5cm de espessura.

## 8 INSTALAÇÕES ELÉTRICAS

A execução das instalações elétricas obedecerá rigorosamente ao projeto, especificações e detalhes; de acordo com NB-3 da ABNT, e normas da concessionária local. A caixa de medição será do tipo monofásica para cada residência, sendo que qualquer modificação nos materiais deverá ter a prévia autorização do responsável da obra.

### 7.1 Distribuição Dos Pontos

Deverão ser obedecidos os locais dos pontos marcados no projeto e qualquer modificação que por ventura seja necessária deverá ser previamente comunicada à fiscalização que julgará a sua conveniência. Dentro da edificação os eletrodutos de PVC flexível deverão correr tanto quanto possível junto a estrutura metálica e fixados com material isolante. As descidas serão feitas através de eletrodutos de PVC flexível que será embutido na alvenaria descendo até as caixas, tubulados pela face externa ou junto aos batentes para serem escondidos pelas faixas.

MEMORIAL DESCRITIVO  
ESPECIFICAÇÕES TÉCNICAS



### 7.2 Condutores

Serão fios de cobre com isolante plástico, para 750V Pirastic Anti-Flan, (Condupar, Brascooper, Corfil) atendendo as normas da ABNT. Não será permitida bitola inferior a 2,5 mm<sup>2</sup>. O fio terra será em cobre quando dentro da residência e o fio neutro não entrará no centro de distribuição. As cores da isolação dos condutores deverão obedecer a uma lógica, através de uma legenda, de tal forma que sua função fique distribuída pela cor, organizados em fase, neutro e retorno.

### 8.3 Interruptores, Tomadas, Quadro e Disjuntores

Os interruptores e tomadas de corrente do tipo universal, de primeira qualidade, e quadro de distribuição em PVC, ambos de embutir, com espelhos e serão colocados:

- \* a 1,50 m do piso acabado: o quadro de distribuição na sua face superior;
- \* a 1,10 m do piso acabado: os interruptores e as tomadas médias;
- \* a 0,30 m do piso acabado: as tomadas baixas;

### 8.4 Execução Dos Serviços

#### 8.4.1 Tubulação

A tubulação interna deverá ser embutida na parede sempre na posição vertical ou horizontal se necessário. Todos os rasgos feitos na alvenaria para tubulação elétrica deverão ser preenchidos, depois de colocados os tubos, com argamassa de cimento e areia no traço 1:3 em toda a sua extensão antes do revestimento das paredes. Onde for possível a tubulação deverá ser colocada pela face externa das paredes.

#### 8.4.2 Fiação

A fiação só poderá ser feita depois de colocados os eletrodutos e depois de estar o prédio revestido. A parte sob o telhado será aérea e fixada na estrutura por isoladores. Não serão permitidos de forma alguma, emendas no interior dos eletrodutos. Todas as emendas serão feitas de modo a garantir o contato perfeito e ótima isolação.

#### 8.4.3 Ligação de aparelhos

Os interruptores deverão desligar unicamente os condutores fase, nunca o neutro. O pedido de ligação definitiva de energia deverá ser feito pelo beneficiário.

MEMORIAL DESCRITIVO  
ESPECIFICAÇÕES TÉCNICAS



## 9.0 PISOS E REVESTIMENTOS

### a. Revestimento do piso com granilite

Para execução do revestimento em granilite, o contrapiso/emboço deverá ser muito bem limpo e lavado, com superfície rugosa. Os perfis plásticos devem se posicionar nivelado e apurado ao acabamento do piso/parede, na cor preto, cinza, palha ou branco. Os revestimentos em granilite devem ser executados em painéis de 1,20x1,20m, e não ultrapasse 1,50x1,50m no máximo, limitados por juntas de plástico. As juntas devem ser fixadas com uma camada fina de argamassa de cimento branco e areia (4: 1). A modulação de 1,00x1,00m garante melhor planicidade do revestimento. Prepare a massa com o cimento branco, areia, água e os agregados de granilite, de acordo com as instruções do fabricante. A argamassa de granilite será sarrafeada com régua de alumínio. Após, lançar o agregado puro do granilite por cima da massa aplicada anteriormente. Use um rolete (que pode ser feito com cano de PVC preenchido com concreto) para compactar os agregados na massa. Usar uma desempenadeira metálica para alisar a superfície. A recomendação é fazer cura úmida por 48 horas ou mais, antes do polimento.

### b. Revestimento cerâmico para piso

- Cerâmica esmaltada tipo extra de dimensões 60x60 cm;
- Argamassa colante industrializada para assentamento de placas cerâmicas, do tipo AC I, preparada conforme indicação do fabricante; Argamassa para rejunte.

### c. Revestimento cerâmico para paredes internas

- Cerâmica esmaltada tipo extra de dimensões 30x60 cm;
- Argamassa colante industrializada para assentamento de placas cerâmicas, do tipo AC I, preparada conforme indicação do fabricante; Argamassa para rejunte

### d. Massa única, para recebimento de pintura, em argamassa traço 1:2:8,

MEMORIAL DESCRITIVO  
ESPECIFICAÇÕES TÉCNICAS



Argamassa de cimento, cal e areia média, traço 1:2:8, preparo com betoneira 400 litros, conforme composição auxiliar de argamassa, e espessura média real de 20 mm. Utilizar a área de revestimento em paredes, excetuadas as áreas de requadros. Todos os vãos deverão ser descontados (portas, janelas etc.) e eventuais ressaltos (como pilar embutido) devem ser considerados.

**e. fachada**

- terá o nome do mercado municipal executado em acm;
- fachada executada em telhas trapezoidais pintadas na cor cinza platina.

**10.0 FORRO**

Será executado nos dois banheiros e no corredor que dá acesso aos banheiros, no administrativo e nos banheiros, Forro em Réguas de PVC, frisado branco, de boa qualidade, com estrutura de fixação em metalon inclusive meia cana, roda-teto e entarugamento.

**11.0 PINTURA**

**a. Aplicação manual de pintura com tinta látex acrílica**

Em todas as paredes internas deverão ser aplicadas pintura látex (Futura, Renner, Merkovinil), em 2 demãos, devidamente preparadas, com 1 demão de selador, pintadas com rolo e pincel, sempre seguindo a instrução de aplicação da marca.

**b. Aplicação de fundo selador**

Selador acrílico paredes internas e externas – resina à base de dispersão aquosa de copolímero estireno acrílico utilizado para uniformizar a absorção e selar as superfícies internas como alvenaria, reboco, concreto e gesso.

Execução: Observar a superfície: deve estar limpa, seca, sem poeira, gordura, graxa, sabão ou bolor antes de qualquer aplicação; Diluir o selador em água potável, conforme fabricante; Aplicar uma demão de fundo selador com rolo ou trincha.

**c. Aplicação e lixamento de massa látex em parede**

## MEMORIAL DESCRITIVO ESPECIFICAÇÕES TÉCNICAS



Massa corrida PVA para paredes internas – massa niveladora monocomponente à base de dispersão aquosa, para uso interno e externo, em conformidade à NBR 15348:2006; Lixa em folha para parede ou madeira, número 120 (cor vermelha).

Execução: Considerado o esforço de lixamento da massa para uniformização da superfície; Observar a superfície: deve estar limpa, seca, sem poeira, gordura, graxa, sabão ou bolor antes de qualquer aplicação; Se necessário, amolecer o produto em água potável, conforme fabricante; Aplicar em camadas finas com espátula ou desempenadeira até obter o nivelamento desejado; Aguardar a secagem final para efetuar o lixamento final e remoção do pó.

### 12.0 DIVERSOS

#### a. Placa de inauguração

No final da obra será fixada uma placa de inauguração em aço escovado de dimensões 40x60cm conforme modelo adotado pela Prefeitura Municipal, a ser fornecido posteriormente.

#### b. Revestimento metálico em alumínio

Letreiro metálico fixado com chumbador metálico sobre piso existente (concreto ou paver). As letras devem ser executadas em chapa de alumínio composto (ACM). Seus cantos deverão ser arredondados (ver prancha do projeto com as especificações). A estrutura deverá ser em tubos metálicos, com fundo anticorrosivo.



Figura 9: imagem ilustrativa letreiro em acm.

MEMORIAL DESCRITIVO  
ESPECIFICAÇÕES TÉCNICAS



### 13.0 LOUÇAS E METAIS

Serão fornecidos vasos sanitários sifonados em louça branca. Serão instaladas bancadas em granito nos boxes do mercado, as pias terão torneiras cromadas e todos devem ser instalados conforme projeto e especificação dos fabricantes.

### 18.0 SERVIÇOS FINAIS

#### 18.1 Limpeza geral da obra

A limpeza permanente da obra, incluindo remoção de entulho, lavagem remoção de detritos.

Ao final da obra, será feita limpeza geral pela empresa, retirando da construção todos os materiais de construção e equipamentos, e feita uma varredura geral da edificação, assim como a retirada do tapume.

A obra será considerada entregue após serem testadas e aprovadas às instalações complementares conforme recomendações e normas, estando os serviços em perfeitas condições de uso pela proprietária.

Mesmo após a entrega da obra, a empresa será responsável pelo reparo de qualquer defeito na construção que venha emergir relativamente aos serviços prestados.

472553.53 m E / 950... 1.14 m S

SEDE DO MUNICÍPIO BARRA DO CORDA/MA



01 MUNICÍPIO EM RELAÇÃO AO ESTADO  
ESC. 1:1500



01 INTERVENÇÕES EM RELAÇÃO AO MUNICÍPIO  
ESC. 1:250



ACESSO	INÍCIO		E	N
	E	N		
BR 135 - A MIRANDA DO NORTE	583815.97	9712420.29	583815.97	9712420.29
MIRANDA DO NORTE A SÃO MATEUS DO MARANHÃO	546151.93	9805898.60	559055.31	9533889.17
SÃO MATEUS DO MARANHÃO A ALTO ALEGRE DO MA	559055.31	9553589.17	560878.90	9534988.48
ALTO ALEGRE DO MARANHÃO A PERITORÓ	560878.90	9534988.49	573075.85	9518428.03
PERITORÓ A DOM PEDRO	573075.85	9516428.03	562575.43	9442956.78
DE DOM PEDRO A PRESIDENTE DUTRA NA ROTÁTORIA PEDAGOGA A 2 SAÍDA PARA BR-226	562575.43	9442956.79	355790.73	9418185.38
DA BR-226 A BARRA DO CORDA (APROX. 95KM)	555790.73	9416185.38	472694.78	9391846.04



REV.	DESCRIÇÃO	DATA	POB.	VERIF.	APROV.

**PROJETO:** REFORMA DO MERCADO MUNICIPAL DO CENTRO  
**RUA:** CORONEL JOSÉ SALOMÃO, - centro, 65950-000  
**TRECHO:**

**PLANTA DE LOCALIZAÇÃO DO MERCADP**

DESENHO:	RESP. TÉCNICO:	CRCA-MA
ESCALA:	PEREIRA EDUARDO CARVALHO MOLETO	111824020-0
1:50		FOLHA
		01/01
DATA	PREFEITO:	REV.
JANEIRO/2021	RIGÓ ALBERTO TELES DE SOUSA	0

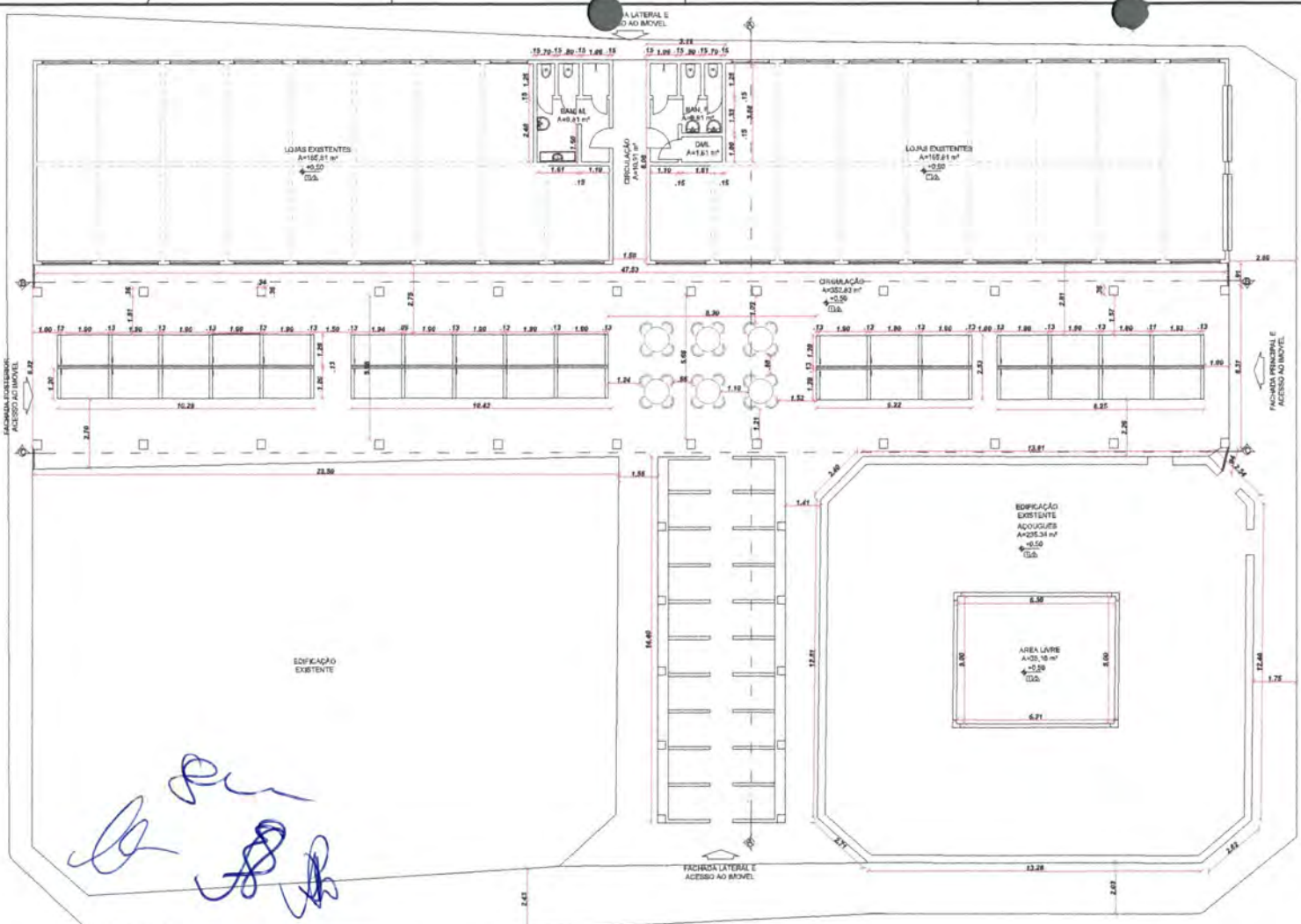

*[Handwritten signatures in blue ink]*

PLANTA BAIXA  
esc: 1/30

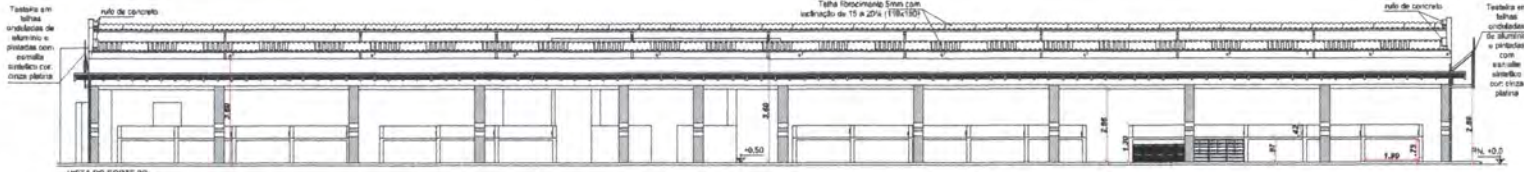

VISTA DO CORTÉ BB  
esc: 1/30

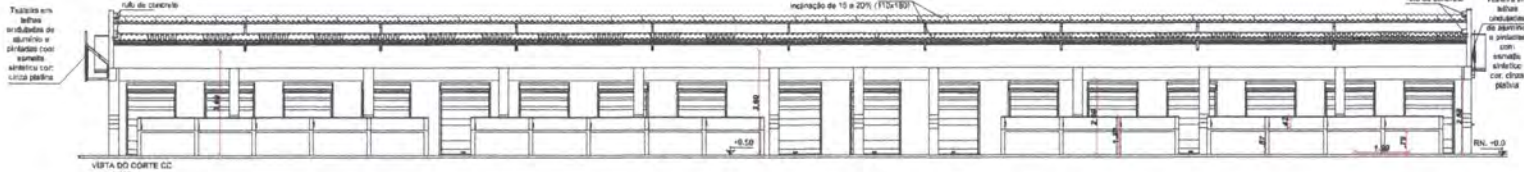

VISTA DO CORTÉ CC  
esc: 1/30



**PROJETO ARQUITETÔNICO**

OBRA DE REFORMA DO MERCADO DO CENTRO E COBERTURA DO AÇOQUE - LOCALIZADO NA RUA IRMA HELENA, CENTRO, CEP: 65556-000, BARRA DO CORDA - MA.

RESPONSÁVEL TÉCNICO: *[Signature]* PEDRO KOP CARVALHO NOLETO CREA: 111824020-0  
PROPRIETÁRIO: PREFEITO RICO ALBERTO TELES DE SOUSA

AUTOR DO PROJETO: CAIO SOUSA DA SILVA	
REVISÃO: BETA	EDIFICAÇÃO:
00 14/07/2022	REVISÃO GERAL
01 17/09/2022	ENTRECA

IDENTIFICAÇÃO DE PROJETO:  
01 - PLANTA BAIXA  
02 - VISTA DA FACHADA POSTERIOR  
03 - VISTA DOS CORTES B E C.

ESCALA: INDICADA  
FRANCA: 1/2



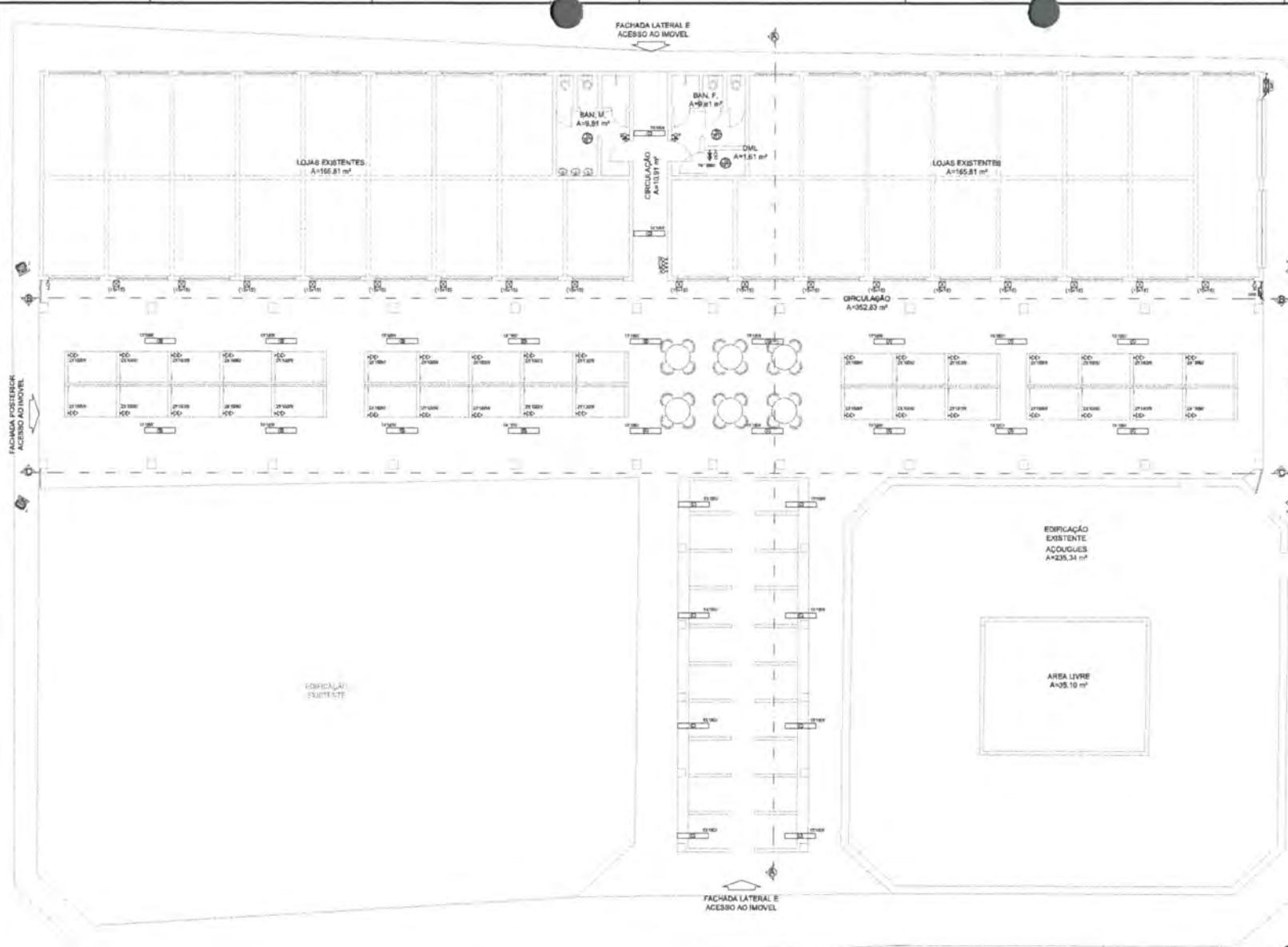

- TOMADAS**
- TOMADA BAIXA H = 0,30m DO PISO
  - TOMADA MEIA H = 1,20m DO PISO
- INTERRUPTORES**
- INTERRUPTOR SIMPLES DE 1 SEÇÃO, A 1,30m DO PISO ACABADO
- DIVERSOS**
- TUBULAÇÃO QUE SOBEE
  - TUBULAÇÃO QUE DESCE.
  - CAIXA DE PASSAGEM EM PVC. (DIMENSÃO INDICADA)
  - CENTRAL DE MEDIÇÃO GERAL TRIFÁSICO, PADRÃO CEMAP OU CONJUNTO DE MEDIÇÃO APARENTE COM 17 UNIDADES CONSUMIDORAS
  - QUADRO DE DISTRIBUIÇÃO GERAL A 1,50m DO PISO, MICROFÁSICO.
  - SPOT REFLETOR PARA 1 OU 2 LÂMPADAS
  - LÂMPADA FLUORESCENTE-2x40W-120-200cm
  - Refletor Halógena MicroLED Slim 200W Branco Frio

**PROJETO ELETRICO**

OBRA OBRA DE REFORMA DO MERCADO AO CENTRO E COBERTURA DO AÇOUGUE - LOCALIZADO NA PRAÇA HELENA, CENTRO, CEP: 55.000-000, BARRA DO CORAÍM - MA.	
RESPONSÁVEL TÉCNICO: 	PROPRIETÁRIO: PEDRO RIGOLD ALBERTO TELES DE SOUSA



AUTOR DO PROJETO: CAIO SOUSA DA SILVA		
VERSÃO	DATA	REVISÃO
01	14/07/2022	REVISÃO GERAL
02	17/07/2022	ENTREGA

IDENTIFICAÇÃO DE FOLHAS: 01 - PLANTA DE PONTOS 02 - LEGENDA	ESCALA: INDICADA FRACIONAL <b>1/1</b>
---	--

*Handwritten signatures and initials in blue ink at the bottom left of the page.*



OBRA: MERCADO MUNICIPAL DO CENTRO

DESCRIÇÃO: CONTRATAÇÃO DE EMPRESA ESPECIALIZADA PARA REFORMA E REVITALIZAÇÃO DO MERCADO MUNICIPAL DO BAIRRO CENTRO

LOCAL: BARRA DO CORDA - MA

CLIENTE: PREFEITURA MUNICIPAL

DATA: 06/01/2022

### COMPOSIÇÃO DO BDI



COD	DESCRIÇÃO	%
<b>Benefício</b>		
S + G	Garantia/seguros	0,80
L	Lucro	7,30
<b>TOTAL</b>		<b>8,10</b>
<b>Despesas Indiretas</b>		
AC	Administração central	3,92
DF	Despesas financeiras	1,02
R	Riscos	0,97
<b>TOTAL</b>		<b>5,91</b>
<b>I Impostos</b>		
	COFINS	3,00
	ISS	2,00
	PIS	0,65
	CPRB	4,50
<b>TOTAL</b>		<b>10,15</b>

**BDI = 27,50%**

$$(1+AC+S+R+G)*(1+DF)*(1+L)/(1-I)-1$$

ENG. CIVIL PEDRO IGOR CARVALHO NOLETO  
CREA-MA 111824020-0



ESTADO DO MARANHÃO  
PREFEITURA MUNICIPAL DE BARRA DO CORDA

MINUTA DO CONTRATO

CONTRATO Nº. \_\_\_\_\_/\_\_\_\_\_

CONTRATO QUE ENTRE SI CELEBRAM, DE UM LADO, COMO CONTRATANTE, A PREFEITURA MUNICIPAL DE BARRA DO CORDA - MA E DO OUTRO LADO, COMO CONTRATADA A EMPRESA

\_\_\_\_\_ CONFORME AS  
DISPOSIÇÕES SEGUINTE:

Aos \_\_\_\_ (\_\_\_\_) dias do mês de \_\_\_\_ do ano de 2022, **O MUNICÍPIO DE BARRA DO CORDA - MA**, através da Secretaria Municipal de Planejamento, Orçamento e Gestão, CNPJ N.º 06.769.798/0001-17, neste ato representada pela Secretária Municipal de Planejamento, Orçamento e Gestão a Sra. MARIA EDILMA FERREIRA MIRANDA, portadora do CPF nº 381.806.693-00 e RG nº 745504 SSP- MA, residente e domiciliada na Av. Roseana Sarney, nº 164, Trizidela, Barra do Corda - MA, Secretário Municipal de Infra Estrutura Sr. FELIPE RODRIGUES VIEIRA, portador do CPF nº 041.135.121-40, residente na Rua Adélia Falcão S/N Altamira, Barra do Corda - MA, e pela Coordenadora de receita e despesa MARIA EDIVANIA PEREIRA DA SILVA, portadora do CPF nº 435.903.813-53 e RG nº 1.608976 SSP - MA, residente e domiciliada na rua Floripedes Coelho Paços, Nº 637, INCRA, Barra do Corda - MA, doravante denominada CONTRATANTE. e, de outro lado, a empresa (Razão social), com sede e foro em (xxx), na Rua (xxx), nº (xxx), bairro (xxx), CEP (xxx), no Estado (xxx), inscrita no CNPJ sob o nº (xxx), e Inscrição Estadual sob o nº (xxx), neste ato representado pelo seu sócio-gerente (xxx), (Nacionalidade), (Estado Civil), (Profissão), Carteira de Identidade nº (xxx), CPF nº (xxx), residente e domiciliado na Rua (xxx), nº (xxx), bairro (xxx), CEP (xxx), Cidade (xxx), no Estado (xxx)., doravante chamado abreviadamente CONTRATADA; tendo em vista a homologação, pela CONTRATANTE, da TOMADA DE PREÇO Nº 04/2022 conforme Processo Administrativo nº 119/2022, e o que mais consta do citado Processo Administrativo que passa a fazer parte integrante deste instrumento, independentemente de transcrição e em conformidade com as normas da Lei nº 8.666, de 22/06/93, com as alterações introduzidas até a presente data, as quais



**ESTADO DO MARANHÃO**  
**PREFEITURA MUNICIPAL DE BARRA DO CORDA**

submetem as partes para todos os efeitos têm justo e acordado celebrar o presente Contrato, conduzido sob regime de EMPREITADA POR PREÇO GLOBAL, mediante as cláusulas e condições seguintes:

**CLÁUSULA PRIMEIRA: DOS DOCUMENTOS QUE INTEGRAM O CONTRATO:**

São partes que integram este Contrato, independentemente de transcrição, os Processos da **TOMADA DE PREÇO nº 04/2022**, a proposta apresentada pela Contratada, seus anexos, os detalhes executivos, especificações técnicas, despachos e pareceres que o encorpam.

**CLÁUSULA SEGUNDA: DO OBJETO DO CONTRATO:**

Contratação de empresa para prestação de serviços de reforma do Mercado Público Municipal, localizado a rua Cel. Manoel Jose Salomão, bairro Centro no Município de Barra do Corda/MA

**CLÁUSULA TERCEIRA: DA APROVAÇÃO DOS SERVIÇOS:**

A CONTRATADA declara conhecer perfeita e integralmente, as especificações e demais elementos técnicos referentes à execução dos serviços. Declara, ainda, que conhece perfeitamente todas as condições e locais de execução dos serviços, tudo o que foi previamente considerado quando da elaboração da proposta que apresentou na licitação de que decorre este contrato, em razão do que declara que nos preços propostos estão incluídos todos os custos, despesas e encargos que terá que suportar, representando aqueles preços a única contraprestação que lhe será devida pela PMBDC/MA pela realização do objeto deste contrato.

**PARÁGRAFO ÚNICO** - O representante da CONTRATADA, acima identificado, declara sob as penas da lei que dispõe de poderes suficientes à celebração deste contrato e para obrigar de pleno direito à mesma CONTRATADA. Assim sendo, os termos deste contrato obrigam as partes de pleno direito.

**CLÁUSULA QUARTA: DO VALOR DO CONTRATO:**

Pela prestação dos serviços contratados fica estabelecido o preço global o valor de R\$ \_\_\_\_\_ (\_\_\_\_\_), que representa o montante da proposta da CONTRATADA, de acordo com a proposta apresentada independente da transcrição:

§ 1º. Nos preços estão incluídos todos os custos de transporte, carga e descarga de materiais, despesas de materiais, despesas de execução, mão de obra, leis, encargos sociais, tributos, lucros e quaisquer encargos que incidam ou venham a incidir sobre os serviços, bem como despesas de conservação até o seu recebimento definitivo pelo Município de Barra do Corda – MA.

§ 2º. O valor do presente contrato será pago, conforme o cronograma de execução e fiscalizados pelo Município de Barra do Corda, através de servidor designado.



ESTADO DO MARANHÃO  
PREFEITURA MUNICIPAL DE BARRA DO CORDA

**CLÁUSULA QUINTA: DAS OBRIGAÇÕES DA CONTRATADA:**

- 5.1. Responsabilizarem-se pelas despesas de licenças, alvará, taxas, alimentação, hospedagem, dos tributos, encargos trabalhistas, previdenciários, fiscais, comerciais, taxas, fretes, seguros, deslocamento de pessoal, prestação de garantia e quaisquer outras que incidam ou venham a incidir na execução do contrato;
- 5.2. Administrar com zelo e probidade a execução dos serviços, respeitando com absoluto rigor o orçamento aprovado e evitando a prática de atos e a adoção de medidas que resultem em elevação de custos dos serviços, inclusive no que respeita à arrematação, seleção, contratação e administração de mão de obra necessária à realização dos serviços;
- 5.3. Atender prontamente às recomendações regulares da fiscalização;
- 5.4. Zelar pelos interesses do Município de Barra do Corda – MA, relativamente ao objeto do contrato;
- 5.5. Executar os serviços respeitando todas as normas de segurança do trabalho, com profissionais capacitados e em total conformidade com a legislação pertinente ao objeto licitado;
- 5.6. Manter permanentemente nos locais de execução dos serviços um representante com plenos poderes para representar e obrigar a CONTRATADA frente ao Município de Barra do Corda;
- 5.7. Executar o objeto deste contrato de acordo com o termo de referência e especificações fornecidos pelo Município de Barra do Corda – MA e as normas aprovadas ou recomendadas pela ABNT.
- 5.8. A CONTRATADA responde solidariamente, no caso de subempreitada.
- 5.9. Atender e cumprir rigorosamente as especificações, características e condições definidas e relacionadas neste Edital e na sua proposta;
- 5.10. Substituir qualquer material danificado ou que não atenda as especificações estabelecidas neste Edital.
- 5.11. Reconhecer que o inadimplemento do contrato, motivado pelo não cumprimento, por parte da CONTRATADA, das multas e dos encargos trabalhistas, fiscais e comerciais, não transfere ao Município de Barra do Corda – MA a responsabilidade por seu pagamento nem poderá onerar o objeto do contrato;
- 5.12. Responder pelas obrigações e compromissos assumidos, a qualquer título, perante seus fornecedores ou terceiros em razão ou não do objeto do contrato;



**ESTADO DO MARANHÃO**  
**PREFEITURA MUNICIPAL DE BARRA DO CORDA**

**5.13.** Todos os equipamentos, pessoal, materiais, para prestação dos serviços serão por conta da contratada.;

**5.14.** Responsabilizar-se pelos encargos trabalhistas, previdenciários (observado o art. 31, da Lei 8.212/91), fiscais e comerciais resultantes da execução do contrato, bem como pelas multas ou penalidades correspondentes.

**5.15.** A contratada no ato da assinatura do contrato ou instrumento equivalente na forma da legislação, indicará um Técnico Responsável pela coordenação dos serviços, que atenderá a administração por qualquer falha ou inconsistência na prestação dos serviços, sendo que seus empregados, quando em serviços nas dependências do contratante, portando uniformes e crachás de identificação e manter técnicos especializados de plantão durante a execução dos serviços, ou quaisquer situações que os exijam.

**5.16.** A licitante contratada será única, integral e exclusivo responsável em qualquer caso por todos os prejuízos, de qualquer natureza, que causar a PMBDC/MA ou, ainda, a terceiros, em decorrência da execução dos serviços objeto do Contrato, respondendo por si e por seus sucessores.

**5.17.** A contratada compromete se a todos os termos da TOMADA DE PREÇO N°. 04/2022.

**CLÁUSULA SEXTA: DAS OBRIGAÇÕES DA CONTRATANTE:**

**6.1.** Além de outras decorrentes de normas legais e da natureza do presente contrato, são obrigações da Contratante;

**6.1.1.** Efetuar os pagamentos devidos a contratada, conforme estabelecido neste edital;

**6.1.2.** Notificar a CONTRATADA, imediatamente, sobre as faltas e defeitos observados na execução do contrato.

**6.1.3.** Reter os tributos e contribuições sobre os pagamentos efetuados, utilizando-se as alíquotas previstas para cada tipo de serviço, conforme legislação.

**6.1.4.** Aplicar penalidades, conforme o caso.

**6.1.5.** Prestar as informações e os esclarecimentos que venham a ser solicitado pela contratada;

**6.1.6.** Aplicar as penalidades por descumprimento do pactuado no instrumento contratual;

**6.1.7.** Comunicar à contratada, o mais prontamente possível, qualquer anormalidade observada na prestação dos serviços;



**ESTADO DO MARANHÃO**  
**PREFEITURA MUNICIPAL DE BARRA DO CORDA**

**6.1.8.** Exigir o cumprimento de todas as obrigações assumidas pela CONTRATADA de acordo com as cláusulas contratuais e os termos de sua proposta;

**6.1.9.** Aceitar ou recusar os motivos alegados pela CONTRATADA para figurar caso fortuito ou força maior, dando, por escrito, razões de sua eventual aceitação ou recusa, no prazo máximo e improrrogável de 05 (cinco) dias consecutivos, a contar da data do recebimento dos documentos de comprovação.

**CLÁUSULA SETIMA: FONTES DE RECURSOS E DOTAÇÃO ORÇAMENTÁRIA:**

**7.1.** As despesas decorrentes com a execução dos serviços, objetos desta licitação, correrão por conta das seguintes dotações:

<b>DOTAÇÃO ORÇAMENTÁRIA</b>	<b>PROJET. ATIVIDADE</b>	<b>PROJET. ATIVIDADE</b>	<b>ELEMENTO DE DESPESA</b>	<b>FONTE RECURSO</b>
15.451.1002.2048.0000	2048	Man. E funcionamento da Sec. De infraestrutura	3.3.90.39	Recursos ordinários

**CLÁUSULA OITAVA: DAS CONDIÇÕES DE PAGAMENTO:**

**8.1.** O pagamento será efetuado após a entrega no protocolo da Prefeitura Municipal de Barra do Corda – MA, a nota fiscal referente à parcela dos serviços executados, de acordo com o serviço prestado, conforme termo de referência, devidamente atestada pelo gestor do contrato a ser designado pela administração.

**8.2.** O pagamento do preço contratual deverá guardar estreita relação com a execução dos serviços contratados o qual deverá ser realizado nas etapas conforme termo de referência.

**8.3.** Nenhum pagamento será efetuado à CONTRATADA enquanto pendente de liquidação qualquer obrigação financeira que lhe caiba, sem prejuízo do que a referida obrigação pendente poderá ser descontada do pagamento devido pela PMBDC-MA, pagando-se então, apenas o saldo, se houver.

**8.4.** A Contratada entregará, obrigatoriamente, junto com a nota fiscal de prestação de serviços, à Secretaria gestora deste contrato, como condição para a efetivação do pagamento, os seguintes documentos:

a) Solicitação de pagamento e respectiva fatura e Nota Fiscal (emitida de acordo com o cronograma de execução);



ESTADO DO MARANHÃO  
PREFEITURA MUNICIPAL DE BARRA DO CORDA

- b) Cópia do contrato e da ordem de serviços emitida pela contratante;
- c) planilha detalhada dos serviços executados;
- d) Certidão de regularidade fiscal da empresa, perante o âmbito federal, estadual e municipal.

**8.5.** A liberação do pagamento ficará condicionada à apresentação da documentação exigida acima. No caso de irregularidade na emissão dos documentos descritos no item anterior, o prazo de pagamento será contado a partir de sua reapresentação, desde que devidamente regularizados.

**8.6.** Deverá ser destacado também, na nota fiscal, o percentual, relativo ao ISSQN (Imposto sobre Serviços de Qualquer Natureza) e relativo ao IRRF (Imposto de Renda Retido na Fonte).

**8.8.** Nenhum pagamento será efetuado à CONTRATADA enquanto pendente de liquidação qualquer obrigação financeira que lhe caiba, sem prejuízo do que a referida obrigação pendente poderá ser descontada do pagamento devido pela PMBDC/MA, pagando-se então, apenas o saldo, se houver.

**8.9.** O pagamento referente a cada medição será liberado mediante comprovação, pela contratada, da Regularidade Fiscal, nos termos do edital.

**CLÁUSULA NONA: REAJUSTAMENTO DE PREÇOS:**

**9.1.** Os preços contratuais poderão ser reajustados com periodicidade anual, nos termos da Lei no 10.192, de 14 de fevereiro de 2010, tomando-se por base a data da proposta, pela variação de Índices Nacionais, calculados pela Fundação Getúlio Vargas e publicados na seção de Índices Econômicos da revista "Conjuntura Econômica" da FGV, pela seguinte fórmula:

$R = V(I - I_0)/I_0$ , onde:

Sendo: R = Valor do reajuste procurado; V = Valor contratual da /serviço a ser reajustado;  $I_0$  = Índice inicial - refere-se ao índice de custos do mês correspondente à data fixada para entrega da proposta, *pro rata dia*; I = Índice relativo à data do reajuste, *pro rata dia*.  $R = V [ I - I_0 / I_0 ]$

a) O índice de reajuste empregado na fórmula acima será o Índice Nacional da Construção Civil – Coluna 35 - calculado e publicado pela Fundação Getúlio Vargas na revista Conjuntura Econômico.

b) Ocorrendo a hipótese de alteração do prazo de reajuste estabelecido no Edital, o Contrato decorrente desta TOMADA DE PREÇO, se adequará de pronto às condições que vierem a ser estabelecidas pelo Poder Executivo ou Legislativo, no tocante à política econômica brasileira, se delas divergentes.



**ESTADO DO MARANHÃO**  
**PREFEITURA MUNICIPAL DE BARRA DO CORDA**

**9.2.** Em caso de atraso na execução das s/serviços atribuível à licitante adjudicatária, os preços contratuais serão reajustados pela fórmula estabelecida no subitem precedente, obedecendo-se os seguintes critérios:

- a) Se os índices aumentarem prevalecerão aqueles vigentes nas datas em que a etapa das s/serviços seria realizada de conformidade com o programado no cronograma físico-financeiro;
- b) Se os índices diminuïrem prevalecerão aqueles vigentes nas datas em que as s/serviços forem executadas.

**CLÁUSULA DÉCIMA: DOS TRIBUTOS:**

Todos os tributos que incidirem ou vierem a incidir sobre este Contrato ou sobre os serviços contratados, correrão por conta exclusiva da CONTRATADA e deverão ser pagos nas épocas devidas.

**PARÁGRAFO ÚNICO** - No caso de criação de novos tributos ou alteração nas alíquotas de tributos existentes, os preços sobre os quais incidirem esses tributos serão revistos a partir da época em que ocorrer a alteração da legislação tributária, aumentando-se ou reduzindo-se aqueles preços da maneira apropriada.

**CLÁUSULA DÉCIMA PRIMEIRA: DOS PRAZOS:**

**11.1.** O prazo para execução dos serviços objeto desta TOMADA DE PREÇO será conforme cronograma físico financeiro, em conformidade com o Projeto Básico estabelecido pela PMBC, contados a partir da assinatura do contrato.

**11.2.** O prazo previsto para início da execução do objeto é de até 05 (cinco) **dias** corridos, contados do recebimento da assinatura do contrato, podendo ser prorrogado mediante solicitação expressa, devidamente justificada e aceita pela **CONTRATANTE**, nos termos da Lei nº 8.666/93 e suas alterações;

**11.3.** A autoridade competente emitirá a Ordem de Serviço em até 02 (dois) dias úteis, contados da assinatura do Contrato;

**11.4.** O prazo de vigência do presente contrato será de 12 (doze) meses, após a sua assinatura.

**11.5.** Os prazos poderão ser prorrogados, mantidas as demais cláusulas do Contrato e assegurada a manutenção de seu equilíbrio econômico-financeiro, de conformidade com o disposto no § 1º do Art. 57, da Lei nº 8.666/93 e suas alterações, desde que justificado por escrito e devidamente aprovado pela PMBDC/MA.



ESTADO DO MARANHÃO  
PREFEITURA MUNICIPAL DE BARRA DO CORDA

**CLÁUSULA DÉCIMA SEGUNDA: DA FISCALIZAÇÃO:**

**12.1.** A fiscalização da execução dos serviços será exercida por um fiscal, designado pela contratante, que poderá ser assessorado por profissional ou empresa especializada na execução do controle quantitativo e qualitativo, e no acompanhamento dos trabalhos:

**12.2.** Sem prejuízo de plena responsabilidade da CONTRATADA perante terceiros, todos os serviços contratados estarão sujeitos a mais ampla e irrestrita inspeção dentro do horário normal de trabalho, em toda área abrangida pelos serviços, por pessoas devidamente credenciadas pela PMBDC/MA;

**CLÁUSULA DÉCIMA TERCEIRA: DAS PENALIDADES:**

**13.1.** As penalidades administrativas aplicáveis à CONTRATADA, por inadimplência, estão previstas nos arts. 81, 87, 88 e seus parágrafos, todos da Lei nº 8.666/93.

**13.2.** A recusa da adjudicatária em assinar o contrato, sem justificativa aceita pela Administração, dentro do prazo estabelecido, implicará a imposição de multa correspondente a 10% (dez por cento) do valor da proposta, reajustado pelo último índice conhecido na data da aplicação da pena, e demais sanções previstas no artigo 87 da Lei Federal nº 8.666/93, a critério da Administração.

**13.3.** O valor da multa será atualizado monetariamente de acordo com o índice de reajustamento contratual.

**13.4.** A Contratada responderá administrativamente pela qualidade e eficiência da por ela executado, e essa se estenderá até a finalização dos serviços.

**13.5.** A verificação, durante a realização dos serviços de quaisquer falhas que importem em prejuízo à Administração ou terceiros, serão consideradas como inexecução parcial do contrato.

**13.6.** Será a empresa responsabilizada administrativamente por falhas ou erros na execução dos serviços que vierem a acarretar prejuízos a PMBDC/MA, sem exclusão da responsabilidade criminal e civil por danos morais ou físicos a terceiros, nos termos da Lei.

**13.7.** Com fundamento nos artigos 86 e 87 da Lei n.º 8.666/93, a CONTRATADA ficará sujeita, no caso de atraso injustificado, assim considerado pela Administração, inexecução parcial ou inexecução total da obrigação, sem prejuízo das responsabilidades civil e criminal, assegurada a prévia e ampla defesa, às seguintes penalidades:

I - advertência;



**ESTADO DO MARANHÃO**  
**PREFEITURA MUNICIPAL DE BARRA DO CORDA**

II - multa sobre o valor total do contrato, recolhida no prazo de 15 (quinze) dias, contados da comunicação oficial, cujos percentuais estão definidos neste instrumento convocatório;

III - suspensão temporária do direito de participar de licitação e impedimento de contratar com a Administração, pelo prazo de até 2 (dois) anos;

IV - declaração de inidoneidade para licitar ou contratar com a Administração Pública enquanto perdurarem os motivos determinantes da punição ou até que seja promovida a reabilitação perante a própria autoridade que aplicou a penalidade, que será concedida sempre que a **licitante** ressarcir a Administração da PMBDC/MA pelos prejuízos resultantes e após decorrido o prazo da sanção aplicada com base no subitem anterior.

**13.8.** As sanções de multa podem ser aplicadas à CONTRATADA juntamente com a de advertência, suspensão temporária do direito de participar de licitação com a Administração e impedimento de licitar e contratar com a União, Estados, Distrito Federal e Municípios; e poderão ser descontadas do pagamento a ser efetuado.

**13.9.** Nos casos de fraude na execução do contrato cabe a declaração de inidoneidade para licitar ou contratar com a Administração Pública.

**CLÁUSULA DÉCIMA QUARTA: DAS MULTAS ADMINISTRATIVAS:**

**14.1.** Nos casos de inadimplemento ou inexecução total do contrato, por culpa exclusiva da CONTRATADA, cabe a aplicação da penalidade de suspensão temporária do direito de contratar com a Administração, além de multa de 10% (dez por cento) do valor do contrato, independente de rescisão unilateral e demais sanções previstas em lei;

**14.2.** Nos casos de inexecução parcial dos serviços, será cobrada multa de 2% (dois por cento) do valor da parte não executada do contrato, sem prejuízo da responsabilidade civil e perdas das garantias contratuais.

**14.3.** O atraso injustificado na execução do contrato sujeitará o contratado à multa de mora, será cobrada multa 5% (dois por cento) incidentes sobre o valor da etapa ou fase em atraso.

**14.3.1.** Se a multa for de valor superior ao valor da garantia prestada, além da perda desta, responderá o contratado pela sua diferença, a qual será descontada dos pagamentos eventualmente devidos pela Administração ou ainda, quando for o caso, cobrada judicialmente. (Art. 86, § 3º da Lei Federal 8.666/93).

**14.4.** As multas e demais penalidades aqui prescritas serão aplicadas sem prejuízo das sanções civis ou penais cabíveis ou de processo Administrativo.



ESTADO DO MARANHÃO  
PREFEITURA MUNICIPAL DE BARRA DO CORDA

**CLÁUSULA DÉCIMA QUINTA: DA INEXECUÇÃO E RESCISÃO DO CONTRATO:**

**15.1.** A inexecução total ou parcial do contrato enseja a sua rescisão, com as consequências contratuais e as previstas em lei ou regulamento. (Art. 77, da Lei Federal 8.666/93).

**15.2.** O Contrato a ser celebrado poderá ser rescindido na forma dos artigos 78 e 79 da lei 8.666/93, nos casos:

I - O não cumprimento de cláusulas contratuais, especificações, projetos ou prazos;

II - O cumprimento irregular de cláusulas contratuais, especificações, projetos e prazos;

III - A lentidão do seu cumprimento, levando a Administração a comprovar a impossibilidade da conclusão da , do serviço ou do fornecimento, nos prazos estipulados;

IV - o atraso injustificado no início dos serviços ou fornecimento;

V - a paralisação dos serviços ou do fornecimento, sem justa causa e prévia comunicação à Administração;

VI - a subcontratação total ou parcial do seu objeto, a associação do contratado com outrem, a cessão ou transferência, total ou parcial, bem como a fusão, cisão ou incorporação, não admitidas no edital e no contrato;

VII - o desatendimento das determinações regulares da autoridade designada para acompanhar e fiscalizar a sua execução, assim como as de seus superiores;

VIII - O cometimento reiterado de faltas na sua execução, anotadas na forma do § 1º do art. 67 desta Lei;

IX - A decretação de falência ou a instauração de insolvência civil;

X - A dissolução da sociedade ou o falecimento do contratado;

XI - A alteração social ou a modificação da finalidade ou da estrutura da empresa, que prejudique a execução do contrato;



**ESTADO DO MARANHÃO**  
**PREFEITURA MUNICIPAL DE BARRA DO CORDA**

XII - Razões de interesse público, de alta relevância e amplo conhecimento, justificadas e determinadas pela máxima autoridade da esfera administrativa a que está subordinado o contratante e exaradas no processo administrativo a que se refere o contrato;

XIII - A supressão, por parte da Administração, dos serviços ou compras, acarretando modificação do valor inicial do contrato além do limite permitido no § 1º do art. 65 desta Lei;

XIV - a suspensão de sua execução, por ordem escrita da Administração, por prazo superior a 120 (cento e vinte) dias, salvo em caso de calamidade pública, grave perturbação da ordem interna ou guerra, ou ainda por repetidas suspensões que totalizem o mesmo prazo, independentemente do pagamento obrigatório de indenizações pelas sucessivas e contratualmente imprevistas desmobilizações e mobilizações e outras previstas, assegurado ao contratado, nesses casos, o direito de optar pela suspensão do cumprimento das obrigações assumidas até que seja normalizada a situação;

XV - o atraso superior a 90 (noventa) dias dos pagamentos devidos pela Administração decorrentes de s, serviços ou fornecimento, ou parcelas destes, já recebidos ou executados, salvo em caso de calamidade pública, grave perturbação da ordem interna ou guerra, assegurado ao contratado o direito de optar pela suspensão do cumprimento de suas obrigações até que seja normalizada a situação;

XVI - A não liberação, por parte da Administração, de área, local ou objeto para execução de serviço ou fornecimento, nos prazos contratuais, bem como das fontes de materiais naturais especificadas no projeto;

XVII - A ocorrência de caso fortuito ou de força maior, regularmente comprovada, impeditiva da execução do contrato.

XVIII – Descumprimento do disposto no inciso V do art. 27, sem prejuízo das sanções penais cabíveis.

**15.3.** Os casos de rescisão contratual serão formalmente motivados nos autos do processo, assegurado o contraditório e a ampla defesa.

**15.4.** A rescisão do contrato poderá ser:

I - Determinada por ato unilateral e escrito da Administração, nos casos enumerados nos incisos I a XII e XVII do Item anterior;



**ESTADO DO MARANHÃO**  
**PREFEITURA MUNICIPAL DE BARRA DO CORDA**

II - Amigável, por acordo entre as partes, reduzida a termo no processo da licitação, desde que haja conveniência para a Administração;

III - Judicial, nos termos da legislação;

**15.5.** A rescisão administrativa ou amigável deverá ser precedida de autorização escrita e fundamentada da autoridade competente.

**15.6.** Quando a rescisão ocorrer com base nos itens XII a XVII da cláusula **16.2** sem que haja culpa do contratado, será este ressarcido dos prejuízos regularmente comprovados que houver sofrido, tendo ainda direito a:

I - pagamentos devidos pela execução do contrato até a data da rescisão;

II - pagamento do custo da desmobilização.

**CLÁUSULA DÉCIMA SEXTA: DA SUBCONTRATAÇÃO E SUB-ROGAÇÃO:**

**16.1.** O licitante contratado não poderá ceder sub-rogar, parcial ou totalmente as s e serviços objeto deste Edital, poderão, no entanto, subcontratar com microempresas e empresas de pequeno porte mediante prévia autorização, por escrito, observando-se, quando concedida autorização para subcontratação, celebrar com o terceiro a quem subcontratar contrato com inteira obediência aos termos do Contrato original firmado com o Município de Barra do Corda – MA e sob a sua inteira e exclusiva responsabilidade no mínimo 5% (cinco) por cento e não poderá ultrapassar de 6% (seis) por cento do valor do objeto contratado, na forma determinada pelo Município de Barra do Corda – MA.

**16.2.** A empresa contratada compromete-se a substituir a subcontratada, no prazo máximo de 05 (cinco) dias, na hipótese de extinção da subcontratação, mantendo o percentual originalmente contratado até a sua execução total, notificando o órgão ou entidade contratante, sob pena de rescisão, sem prejuízo das sanções cabíveis.

**16.3.** A empresa contratada responsabiliza-se pela padronização, compatibilidade, gerenciamento centralizado e qualidade da subcontratação.

**16.4.** No caso de subcontratação, deverá ficar demonstrado e documentado que esta somente abrangerá etapas dos serviços, ficando claro que a subcontratada apenas reforçará a capacidade técnica da CONTRATADA, que executará, por seus próprios meios, o principal do serviço de que trata este Edital, assumindo a responsabilidade direta e integral pela qualidade dos serviços contratados.



ESTADO DO MARANHÃO  
PREFEITURA MUNICIPAL DE BARRA DO CORDA

**16.5.** A assinatura do contrato caberá somente à empresa vencedora, por ser a única responsável perante a PMBC - MA, mesmo que tenha havido apresentação de empresa a ser subcontratada para a execução de determinados serviços integrantes desta licitação.

**16.6. A CONTRATADA** ao requerer autorização para subcontratação de parte dos serviços deverá comprovar perante a Administração a regularidade jurídico/fiscal e trabalhista de sua subcontratada, respondendo, solidariamente com esta, pelo inadimplemento destas quando relacionadas com o objeto do contrato.

**16.7.** A relação que se estabelece na assinatura do contrato é exclusivamente entre a PMBDC/MA e a Contratada, não havendo qualquer vínculo ou relação de nenhuma espécie entre a PMBDC/MA e a subcontratada, inclusive no que pertine a medição e pagamento direto a subcontratada, com exceção das Microempresas e Empresas de Pequeno Porte (EPP), para as quais os empenhos e pagamentos referentes às parcelas subcontratadas serão destinados diretamente.

**16.8.** Não será permitida a subcontratação quando a vencedora do certame for:

- a) Microempresa ou empresa de pequeno porte;
- b) Consórcio composto em sua totalidade por microempresas e empresas de pequeno porte, respeitado o disposto no art. 33 da Lei nº 8.666, de 1993;
- c) Consórcio composto parcialmente por microempresas ou empresas de pequeno porte com participação igual ou superior ao percentual exigido de subcontratação.

**CLÁUSULA DÉCIMA SÉTIMA: DO RECEBIMENTO DOS SERVIÇOS:**

**17.1.** A fiscalização receberá os serviços:

a) **O Recebimento será provisório**, concluídos os serviços, após comunicação formal por escrito do adimplemento pelo licitante contratado, a PMBDC/MA procederá ao recebimento provisório do objeto, pela FISCALIZAÇÃO, mediante termo circunstanciado.

b) **.Definitivamente**, por servidor ou comissão designada pela autoridade competente, mediante termo circunstanciado, assinado pelas partes, após o decurso do prazo de observação, ou vistoria que comprove a adequação do objeto aos termos contratuais, observando o disposto no Artigo 69, da Lei 8.666/93.

**17.2.** O recebimento provisório ou definitivo não exclui a responsabilidade civil pela qualidade e segurança dos serviços objeto da Licitação que originou o presente Contrato, e nem ético-profissional pela perfeita execução do mesmo, dentro dos limites estabelecidos pela Lei ou pelo Contrato.



**ESTADO DO MARANHÃO**  
**PREFEITURA MUNICIPAL DE BARRA DO CORDA**

**17.3.** O Contratado compromete-se a entregar os serviços que lhe for adjudicado, em acordo com o Plano de Trabalho e Cronograma de Execução, Memorial Descritivo, Cronograma Físico Financeiro da TOMADA DE PREÇO Nº 04/2022.

**17.4.** O recebimento dos serviços, após sua execução e conclusão, obedecerá ao disposto nos Artigos 73 a 76 da Lei nº 8.666, de 21.06.93 e suas alterações posteriores.

**CLÁUSULA DÉCIMA OITAVA: DOS ACRESCIMOS OU SUPREÇÃO**

**18.1.** A Prefeitura Municipal de Barra do Corda – MA, reserva-se o direito de aumentar ou reduzir o valor inicial atualizado do Contrato em até 25% (vinte e cinco por cento), previstos no parágrafo 1º, do art. 65, da Lei nº 8.666/93, sem que dessa decisão caiba, às licitantes, direito a qualquer indenização.

**CLÁUSULA DÉCIMA NONA: DOS CASOS OMISSOS**

**19.1.** Os casos omissos ou situações não explicitadas nas cláusulas deste Instrumento serão decididos pela **CONTRATANTE**, segundo as disposições contidas na Lei n.º 8.666, de 21 de junho de 1993 e suas alterações posteriores, demais regulamentos complementando suas cláusulas, pelos preceitos de direito público, aplicando--lhe supletivamente os princípios da Teoria Geral dos Contratos e as disposições de direito privado.

**CLÁUSULA VIGÉSIMA: DOS ANEXOS**

**20.1.** Fica fazendo parte integrante deste contrato, naquilo em que não lhe contrariar expressamente, o **Processo Licitatório** modalidade TOMADA DE PREÇO nº 04/2022, devidamente homologada, por despacho datado de \_\_\_/\_\_\_/\_\_\_, e, em especial, a proposta de preço da **CONTRATADA**, ao qual está plenamente vinculado.

**CLÁUSULA VIGÉSIMA PRIMEIRA: DO FORO**

**20.1.** Fica eleito o Foro da Comarca de Barra do Corda – MA, com renúncia de qualquer outro por mais privilegiado que seja para dirimir as questões resultantes deste contrato.

**20.2.** As partes declaram estar de pleno acordo com as condições deste contrato, firmando-o em três vias de igual teor e forma, na presença das testemunhas abaixo identificadas e que estes assinam.

Barra do Corda – MA, \_\_\_ de \_\_\_\_\_ de 2022.



ESTADO DO MARANHÃO  
PREFEITURA MUNICIPAL DE BARRA DO CORDA

---

Contratado

Nome/CNPJ

---

CONTRATANTE

TESTEMUNHAS:

---

NOME/CPF:

---

NOME/CPF:



ESTADO DO MARANHÃO  
PREFEITURA MUNICIPAL DE BARRA DO CORDA

ANEXO III

DECLARAÇÃO DE FATO SUPERVENIENTE IMPEDITIVO DE HABILITAÇÃO

(MODELO)

(Nome da Empresa), CNPJ N° \_\_\_\_\_, sediada (endereço completo),  
Declara, sob as penas da Lei n. 8.666/93, que até a presente data inexistem fatos impeditivos para sua  
habilitação no presente processo licitatório (indicar o nº desta TOMADA DE PREÇO), e que contra ela  
não existe nenhum pedido de insolvência/falência ou concordata, ciente da obrigatoriedade de declarar  
ocorrências posteriores.

.....  
(Local/data)

.....  
(Representante legal/CPF/RG)



ESTADO DO MARANHÃO  
PREFEITURA MUNICIPAL DE BARRA DO CORDA

ANEXO IV

DECLARAÇÃO DE QUE NÃO EMPREGA MENOR

....., inscrito no CNPJ nº ..... por  
intermédio de seu representante legal o(a)  
Sr(a)..... portador (a)  
da Carteira de Identidade nº..... e do CPF nº..... DECLARA, para fins do  
disposto no inciso V do art. 27 da Lei nº 8.666, de 21 de junho de 1993, acrescido pela Lei nº 9.854,  
de 27 de outubro de 1999, que não emprega menor de dezoito anos em trabalho noturno, perigoso ou  
insalubre e não emprega menor de dezesseis anos.

Ressalva: emprega menor, a partir de quatorze anos, na condição de aprendiz ( ).

.....  
(Data)

.....  
(Representante legal)



ESTADO DO MARANHÃO  
PREFEITURA MUNICIPAL DE BARRA DO CORDA

ANEXO V

DECLARAÇÃO DE CUMPRIMENTO DOS REQUISITOS À QUALIFICAÇÃO DE  
MICROEMPRESA (ME) OU EMPRESA DE PEQUENO PORTE (EPP)

(MODELO)

A empresa..... (razão social do licitante) com endereço na .....,  
inscrito no CNPJ/MF sob o número ....., vem, pelo seu representante legal infra-  
assinado declarar, sob as penas da Lei, que cumpre os requisitos estabelecidos no art.3º da Lei  
Complementar nº123, de 14 de dezembro de 2006 e, que a empresa está apta a usufruir do tratamento  
favorecido estabelecido nos artigos 42º a 49º da referida Lei.

.....  
Local e data

.....  
nome/ qualificação e n.º da identidade do declarante



ESTADO DO MARANHÃO  
PREFEITURA MUNICIPAL DE BARRA DO CORDA

ANEXO VI

DECLARAÇÃO DE CONHECIMENTO E ACEITAÇÃO DO TEOR DO EDITAL

Ref. TOMADA DE PREÇO N° 04/2022 – PMBC/MA.

Processo Administrativo N° 119/2022 – PMBC/MA

\_\_\_\_\_, inscrito no CNPJ  
n° \_\_\_\_\_,

por intermédio de seu representante legal o (a) Sr. \_\_\_\_\_

portador (a) da Carteira de Identidade n° \_\_\_\_\_ e do CPF n° \_\_\_\_\_,  
DECLARA, por seu representante legal infra-assinado que conhece e aceita o inteiro teor completo do  
edital desta TOMADA DE PREÇO, ressalvado o direito recursal, bem como de que recebeu todos os  
documentos e informações necessárias para o cumprimento integral das obrigações desta licitação.

Local e data, \_\_\_\_ de \_\_\_\_\_ de \_\_\_\_\_.

\_\_\_\_\_  
Assinatura e carimbo do CNPJ



## AVISO DE LICITAÇÃO

### TOMADA DE PREÇO Nº.04 /2022 – PMBDC/MA.

A Prefeitura Municipal de Barra do Corda - MA, através da Comissão Permanente de Licitação - CPL, torna-se público, para conhecimento dos interessados, que realizará licitação, na modalidade TOMADA DE PREÇO, com critério de julgamento, menor preço global, nos termos da Lei nº 8.666/93. Objeto: **Contratação de empresa para prestação de serviços de reforma do Mercado Público Municipal**, localizado a rua Cel. Manoel Jose Salomão, bairro Centro no Município de Barra do Corda/MA. Valor global R\$ 475.421,28 (quatrocentos e setenta e cinco mil, quatrocentos e vinte e um reais e vinte oito centavos). Dotação Orçamentária: 15.451.1002.2048.0000. Projeto de atividade 2048. Elemento de Despesas 3.3.90.39. Recursos Ordinários.

A abertura ocorrerá dia 21 de fevereiro de 2022, às 11h:00min. Os interessados poderão adquirir o Edital e seus anexos, junto à Comissão Permanente de Licitação – CPL, situado na Rua Isaac Martins, 371, Centro, Barra do Corda - MA, no horário de 08h00minh as 12h00min ou no site do Tribunal de Contas do Estado – TCE – MA.

Barra do Corda – MA, 31 de janeiro de 2022.

Publique-se.

Mikaela Oliveira Cabral

Presidente da Comissão Permanente de Licitação.



**Unidade Escolar Nadir Monteles Cruz**, localizada na sede do município, conforme projeto básico. O Edital e seus anexos, encontram-se disponível para consultas/obtidos gratuitamente, em dias úteis das 08h00min às 12h00min, na sala da Comissão de Permanente de Licitação, localizada na Av. João Francisco Monteles, nº 2001, Centro Anapurus/MA, ou ainda poderá ser solicitado por meio do e-mail: [departamentodecompraspm@gmail.com](mailto:departamentodecompraspm@gmail.com), bem como consultados através do SACOP e portal da transparência deste órgão. Os interessados em participar do certame não necessitam encaminhar seus representantes legais para entregar os envelopes com a documentação e as propostas, podendo, inclusive, encaminhá-los via correio ou outro meio similar de entrega, atentando para as datas e horários finais para recebimento. Anapurus/MA, em 31 de janeiro de 2022. **PATRICK PAULINO PINHEIRO**, Presidente da Comissão Permanente de Licitação.

#### PREFEITURA MUNICIPAL DE BARRA DO CORDA - MA

**AVISO DE LICITAÇÃO. PREGÃO ELETRÔNICO Nº 06/2022 – PMBC/MA.** A Prefeitura Municipal de Barra do Corda - MA, através da Pregoeira e equipe de apoio, torna-se público, para conhecimento dos interessados, que realizará licitação, na modalidade PREGÃO, na forma ELETRÔNICO, com critério de julgamento, menor preço por item, nos termos da Lei nº 10.520/2002, subsidiariamente, a Lei nº 8.666/93. Objeto: **Contratação de pessoa jurídica para aquisição de materiais permanentes para atender as necessidades da Secretaria Municipal de Saúde do município de Barra do Corda/MA.** A dotação orçamentária será: 10.301.1017.2078.0000- Elemento de Despesa: 4.4.90.52. Projeto Atividade: 2078. Fonte de recursos: Recursos Ordinários. A dotação orçamentária será: 10.301.1010.2025.0000- Elemento de Despesa: 4.4.90.52. Projeto Atividade: 2025. Fonte de recursos: Recursos Ordinários. Valor Global: R\$ 4.463.380,33 (quatro milhões, quatrocentos e sessenta e três mil, trezentos e oitenta reais e trinta e três centavos). Início da disputa ocorrerá dia 15 de fevereiro de 2022 às 10h:00min. Os interessados poderão adquirir o Edital e seus anexos, junto à Comissão Permanente de Licitação – CPL, situado na Rua Isaac Martins, 371, Centro Barra do Corda - MA, no horário de 08h00minh às 12h00minh ou no sítio do Tribunal de Contas do Estado – TCE – MA/ SACOP, no Portal da Transparência do município e plataforma da BLL pelo site [www.bll.org.br](http://www.bll.org.br), informações pelo e-mail [cplbdc2021@gmail.com](mailto:cplbdc2021@gmail.com). Barra do Corda – MA, 31 de janeiro de 2022. Publique-se. Mikaela Oliveira Cabral-Pregoeira do município.

**AVISO DE LICITAÇÃO. TOMADA DE PREÇO Nº 04 /2022 – PMBDC/MA.** A Prefeitura Municipal de Barra do Corda - MA, através da Comissão Permanente de Licitação – CPL, torna-se público, para conhecimento dos interessados, que realizará licitação, na modalidade TOMADA DE PREÇO, com critério de julgamento, menor preço global, nos termos da Lei nº 8.666/93. Objeto: **Contratação de empresa para prestação de serviços de reforma do Mercado Público Municipal, localizado a rua Cel. Manoel Jose Salomão, bairro Centro no Município de Barra do Corda/MA.** Valor global R\$ 475.421,28 (quatrocentos e setenta e cinco mil, quatrocentos e vinte e um reais e vinte e oito centavos). Dotação Orçamentária: 15.451.1002.2048.0000. Projeto de atividade 2048. Elemento de Despesas 3.3.90.39. Recursos Ordinários. A abertura ocorrerá dia 21 de fevereiro de 2022, às 11h:00min. Os interessados poderão adquirir o Edital e seus anexos, junto à Comissão Permanente de Licitação – CPL, situado na Rua Isaac Martins, 371, Centro, Barra do Corda - MA, no horário de 08h00minh às 12h00min ou no site do Tribunal de Contas do Estado – TCE – MA. Barra do Corda – MA, 31 de janeiro de 2022. Publique-se. Mikaela Oliveira Cabral-Presidente da Comissão Permanente de Licitação.

#### PREFEITURA MUNICIPAL DE BREJO DE AREIA - MA

**AVISO DE LICITAÇÃO TOMADA DE PREÇO N.º 01/2022.** A Prefeitura Municipal de Brejo de Areia-MA, CNPJ: 01.612.318/0001-96, através da CPL, torna público para conhecimento dos interessados que realizará licitação na modalidade Tomada de Preço n.º 01/2022, objetivando a contratação de empresa para prestação de serviços Téc-

nicos Especializados de Consultoria e Assessoria visando o acompanhamento de Convênios Federais através da operacionalização do Sistema de Gestão de Convênios e Contratos de Repasse – SICONV no município de Brejo de Areia/MA, a realizar-se no dia 18/02/2022 às 09:00 horas. LOCAL DE REALIZAÇÃO: Rua da Assembleia de Deus, 06 - Centro Brejo de Areia/MA, onde poderão consultar o edital e seus anexos gratuitamente, em horário comercial das 08:00h às 12:00h. e mais informações no site da prefeitura: [www.brejoデアeia.ma.gov.br](http://www.brejoデアeia.ma.gov.br) e SACOP – Sistema de Acompanhamento de Contratações Públicas. E-mail: [secadmbda@gmail.com](mailto:secadmbda@gmail.com). Brejo de Areia/MA, 31 de janeiro de 2022. IVANUSA CARVALHO SILVA Presidente da CPL.

A Prefeitura Municipal de Brejo de Areia-MA, CNPJ: 01.612.318/0001-96, através da CPL, torna público para conhecimento dos interessados que realizará licitação na modalidade Tomada de Preço n.º 02/2022, objetivando a contratação de empresa para prestação de serviços de manutenção e alimentação do portal de transparência no município de Brejo de Areia MA, a realizar-se no dia 18/02/2022 às 11:00 horas. LOCAL DE REALIZAÇÃO: Rua da Assembleia de Deus, 06 - Centro Brejo de Areia/MA, onde poderão consultar o edital e seus anexos gratuitamente, em horário comercial das 08:00h às 12:00h. e mais informações no site da prefeitura: [www.brejoデアeia.ma.gov.br](http://www.brejoデアeia.ma.gov.br) e SACOP – Sistema de Acompanhamento de Contratações Públicas. E-mail: [secadmbda@gmail.com](mailto:secadmbda@gmail.com). Brejo de Areia/MA, 31 de janeiro de 2022. IVANUSA CARVALHO SILVA Presidente da CPL.

#### PREFEITURA MUNICIPAL DE CENTRO DO GUILHERME - MA

**TOMADA DE PREÇO Nº 001/2022. PROCESSO ADMINISTRATIVO Nº 003/2022.** Aviso de Licitação. A Comissão Permanente de Licitação da Prefeitura Municipal de Centro do Guilherme - MA, na forma da Lei Federal nº 8.666/93 e suas alterações, comunica que no dia 18.02.2022 às 09:30 horas, fará licitação para a Contratação De Empresa Para a CONSTRUÇÃO DE PONTE EM ESTRUTURA MISTA9 (Convênio nº 902531/2020 Siconv nº 012293/2020), na modalidade Tomada de Preço, na forma execução indireta sob regime empreitada pôr do tipo MENOR PREÇO POR GLOBAL Os interessados deverão procurar à sede da Prefeitura Municipal, na Rua do Comercio, s/nº, centro – Centro do Guilherme - Ma. O Edital e seus anexos estão à disposição dos interessados na sala da Comissão Central de Licitação de 2ª a 6ª feira das 08h00min às 12h00min, onde poderá ser consultado e/ou obtido gratuitamente em mídia removível (pendrive ou cd), adquirido de forma física (em papel) mediante ao recolhimento da importância de R\$ 50,00 (cinquenta reais) através de DAM (documento de arrecadação municipal), pelo portal da transparência do município: <http://www.transparencia.centrodoguilherme.ma.gov.br/>. Esclarecimentos adicionais deverão ser protocolados na Comissão Central de Licitação, no horário de expediente ou por e-mail, no endereço Presencial: [pmcdcp@gmail.com](mailto:pmcdcp@gmail.com) e pelo fone: (98) 98195-2108. Centro do Guilherme - MA, 31 de janeiro de 2022. Carlos Antonio Gomes da Silva. Pregoeiro do município.

**PREGÃO ELETRÔNICO Nº 001/2022. PROCESSO ADMINISTRATIVO Nº 002/2021.** AVISO DE LICITAÇÃO. PREGÃO ELETRÔNICO Nº 001/2022 PROCESSO ADMINISTRATIVO Nº 002/2022. A Prefeitura Municipal de Centro do Guilherme, por meio de sua COMISSÃO PERMANENTE DE LICITAÇÃO – CPL, torna público que realizará licitação na modalidade Pregão sob a forma Eletrônica, nº 001/2022, cujo objeto trata das eventuais aquisições de material de construção para suprir a demanda do Município de Centro do Guilherme - MA na modalidade Pregão para Ata de Registro de Preço, sob a forma eletrônica, do tipo Menor Preço por item. Data da disputa: dia 16 de fevereiro de 2022 às 09:00min horário de Brasília, no Portal – [www.licitanet.com.br](http://www.licitanet.com.br). E o edital e seus anexos estão à disposição dos interessados na sala da Comissão de Licitação de 2ª a 6ª feira, onde poderá ser consultado e/ou obtido; pelo portal da transparência do município: <http://www.transparencia.centrodoguilherme.ma.gov.br> e também disponível no mural de licitações do TCE/MA. Sacop. Es-



PREFEITURA MUNICIPAL DE BARRA DO CORDA/MA  
COMISSÃO PERMANENTE DE LICITAÇÃO  
##ATO AVISO DE LICITAÇÃO

TOMADA DE PREÇO Nº. 04/2022 – PMBC/MA

##TEX A Prefeitura Municipal de Barra do Corda - MA, através da Comissão Permanente de Licitação - CPL, torna-se público, para conhecimento dos interessados, que realizará licitação, na modalidade TOMADA DE PREÇO, com critério de julgamento, menor preço global, nos termos da Lei nº 8.666/93. Objeto: **Contratação de empresa para prestação de serviços de reforma do Mercado Público Municipal, localizado a rua Cel. Manoel Jose Salomão, bairro Centro no Município de Barra do Corda/MA. Valor global R\$ 475.421,28 (quatrocentos e setenta e cinco mil, quatrocentos e vinte e um reais e vinte oito centavos). Dotação Orçamentária: 15.451.1002.2048.0000. Projeto de atividade 2048. Elemento de Despesas 3.3.90.39, Recursos Ordinários.**

**A abertura ocorrerá dia 21 de fevereiro de 2022, às 11h:00min.** Os interessados poderão adquirir o Edital e seus anexos, junto à Comissão Permanente de Licitação – CPL, situado na Rua Isaac Martins, 371, Centro, Barra do Corda - MA, no horário de 08h00minh as 12h00min ou no site do Tribunal de Contas do Estado – TCE – MA.

Barra do Corda – MA, 31 de janeiro de 2022.

Publique-se.

Mikaela Oliveira Cabral

Presidente da Comissão Permanente de Licitação.

## PREFEITURA MUNICIPAL DE APICUM

AVISOS DE LICITAÇÃO  
TOMADA DE PREÇOS Nº 2/2022

OBJETO: Contratação de empresa de engenharia para construção e adequação da Praça Três Poderes do município de Apicum Açú/MA. ABERTURA: 17 de fevereiro de 2022, às 09:00hs. Endereço: Av. Candido Reis, nº 05, Novo Apicum, Apicum Açú/MA, no Prédio da Prefeitura Municipal, Sala da CPL. TIPO DE LICITAÇÃO: Menor Preço. O edital poderá ser visualizado ou baixado na página do Portal de Transparência. Informações complementares, através do e-mail: cplapicumacu2021@gmail.com. APICUM AÇU - MA, 31 de janeiro de 2022. Adriana Aguiar Batista Nonato - Presidente da CPL.

## TOMADA DE PREÇOS Nº 3/2022

OBJETO: Contratação de empresa de engenharia para construção e adequação da Praça Nossa Senhora de Fátima do município de Apicum Açú/MA. ABERTURA: 17 de fevereiro de 2022, às 15:00hs. Endereço: Av. Candido Reis, nº 05, Novo Apicum, Apicum Açú/MA, no Prédio da Prefeitura Municipal, Sala da CPL. TIPO DE LICITAÇÃO: Menor Preço. O edital poderá ser visualizado ou baixado na página do Portal de Transparência. Informações complementares, através do e-mail: cplapicumacu2021@gmail.com. APICUM AÇU - MA, 31 de janeiro de 2022. Adriana Aguiar Batista Nonato - Presidente da CPL.

Apicum-Açú/MA, 31 de janeiro de 2022.  
ADRIANA AGUIAR BATISTA NONATO  
Pregoeira

## PREFEITURA MUNICIPAL DE BARRA DO CORDA

AVISOS DE LICITAÇÃO  
TOMADA DE PREÇO Nº 4/2022 - PMBC/MA

A Prefeitura Municipal de Barra do Corda - MA, através da Comissão Permanente de Licitação - CPL, torna-se público, para conhecimento dos interessados, que realizará licitação, na modalidade TOMADA DE PREÇO, com critério de julgamento, menor preço global, nos termos da Lei nº 8.666/93. Objeto: Contratação de empresa para prestação de serviços de reforma do Mercado Público Municipal, localizado a rua Cel. Manoel Jose Salomão, bairro Centro no Município de Barra do Corda/MA. Valor global R\$ 475.421,28 (quatrocentos e setenta e cinco mil, quatrocentos e vinte e um reais e vinte oito centavos). Dotação Orçamentária: 15.451.1002.2048.0000. Projeto de atividade 2048. Elemento de Despesas 3.3.90.39. Recursos Ordinários.

A abertura ocorrerá dia 21 de fevereiro de 2022, às 11h:00min. Os interessados poderão adquirir o Edital e seus anexos, junto à Comissão Permanente de Licitação - CPL, situado na Rua Isaac Martins, 371, Centro, Barra do Corda - MA, no horário de 08h00minh as 12h00min ou no site do Tribunal de Contas do Estado - TCE - MA.

Barra do Corda - MA, 31 de janeiro de 2022.  
MIKAELA OLIVEIRA CABRAL  
Presidente da Comissão Permanente de Licitação.

## EXTRATO DE CONTRATO Nº 44/2022

PROCESSO ADMINISTRATIVO Nº 84/2022 - Barra do Corda/MA.  
OBJETO: Contratação de locação de um imóvel para abrigar as instalações da Sede da Secretaria de Infraestrutura, através da secretaria de Planejamento, Orçamento e Gestão de Barra do Corda - MA. Dispensa de Licitação Nº 02/2022/MA. Contratado: MARCIA MELO PINTO, CPF Nº 333.808.723-34. Contratante: Secretaria Municipal de Planejamento Orçamento e Gestão de Barra do Corda/MA. CNPJ: 06.769.798/0001-14. Valor: R\$ 2.000,00 (dois mil quinhentos reais), MENSAL, PERFAZENDO UM VALOR TOTAL DE R\$ 24.000,00 (vinte e quatro mil reais); A dotação orçamentária será: 15.451.1002.2048.0000 - Elemento de Despesa: 3.3.90.36 Projeto Atividade: 2048 - Fonte de recursos: Recursos Ordinários; Vigência: 12 (doze) meses a partir da data de assinatura do contrato.

DATA: Barra do Corda (MA), 25 de janeiro de 2022.  
ASS: Maria Edilma Ferreira Miranda

CARGO: Secretário Municipal de Planejamento Orçamento e Gestão/Barra do Corda - MA.

## EXTRATO DE CONTRATO Nº 45/2022

PROCESSO ADMINISTRATIVO Nº 94/2022 - Barra do Corda/MA.  
OBJETO: Contratação de empresa para aquisição de forma de meio-fio para atender as necessidades da secretaria municipal de infraestrutura no município de Barra do Corda/MA. Dispensa de Licitação Nº 03/2022/MA. Contratado: O. M. DA COSTA, CNPJ: 07.402.441/0001-69. Contratante: Secretaria de Planejamento Orçamento e Gestão de Barra do Corda/MA. CNPJ: 06.769.798/0001-17. Valor: R\$ 17.400,00 (dezeesse mil e quatrocentos reais). A dotação orçamentária será: 15.451.1002.2048.0000 - Elemento de Despesa: 3.3.90.30 Projeto Atividade: 2048 - Fonte de recursos: Recursos Ordinários. Vigência: 30(trinta) dias a partir da data do contrato.

DATA: Barra do Corda (MA), 27 de janeiro de 2022.  
ASS: Maria Edilma Ferreira Miranda

Secretária Municipal de Planejamento de Orçamento e Gestão/Barra do Corda - MA.

## EXTRATO DE CONTRATO Nº 46/2022

PROCESSO ADMINISTRATIVO Nº 71/2022 - Barra do Corda/MA.  
OBJETO: Contratação de empresa prestação de serviço de Licença de uso de Softwares de publicação/hospedagem de dados para atender as Leis 12.527/2011 e Lei Complementar 131/2009, para atender as necessidades do município de Barra do Corda - MA. Dispensa de Licitação Nº 04/2022/MA. Contratado: FSS ENTRETENIMENTOS LTDA, inscrito no CNPJ nº 12.200.459/0001-18. Contratante: Secretaria Municipal de Planejamento e Orçamento e Gestão, do município de Barra do Corda - MA CNPJ N.º 06.769.798/0001-17. Valor: R\$ 17.190,00 (dezessete mil, cento e noventa reais). A dotação orçamentária será: 04.122.1001.2003.0000- Elemento de Despesa: 3.3.90.39 Projeto Atividade: 2003. Fonte de recursos: Recursos Ordinários. Vigência: 6 (seis) meses a partir da data do contrato.

DATA: Barra do Corda (MA), 28 de janeiro de 2022.  
ASS: Maria Edilma Ferreira Miranda.

CAR: Secretária Municipal de Planejamento Orçamento e Gestão /BARRA DO CORDA/ MA.

## EXTRATO DE CONTRATO Nº 47/2022

PROCESSO ADMINISTRATIVO Nº88/2022 - Barra do Corda/MA.  
OBJETO: Contratação de empresa para a prestação de serviço corretivo em manutenção de equipamentos hospitalares para atender a demanda da Unidade de Pronto Atendimento - UP, no município de Barra do Corda - MA. Dispensa de Licitação Nº 05/2022/MA. Contratado: C D SILVA E SILVA, inscrito no CNPJ nº 37.474.091/0001-07. Contratante: Secretaria Municipal de Saúde, do município de Barra do Corda - MA CNPJ N.º 09.200.150/0001-13. Valor: R\$ 17.080,00 (dezessete mil, oitenta reais). A dotação orçamentária será: 10.302.1017.2084.0000 - Elemento de Despesa: 3.3.90.39 Projeto Atividade: 2048. Fonte de recursos: Recursos Ordinários. Vigência: 12 (doze) meses a partir da assinatura do contrato

DATA: Barra do Corda (MA), 31 de janeiro de 2022.  
ASS: Nakyone Cunha Andrade

CAR: Secretária Municipal de Saúde /BARRA DO CORDA/ MA.



## AVISO DE LICITAÇÃO Nº 6/2022

PROCESSO ADMINISTRATIVO Nº 2.206/2021 Barra do Corda/MA.

A Prefeitura Municipal de Barra do Corda - MA, através da Pregoeira e equipe de apoio, torna-se público, para conhecimento dos interessados, que realizará licitação, na modalidade PREGÃO, na forma ELETRÔNICO, com critério de julgamento, menor preço por item, nos termos da Lei nº 10.520/2002, subsidiariamente, a Lei nº 8.666/93. Objeto: Contratação de pessoa jurídica para aquisição de materiais permanentes para atender as necessidades da Secretaria Municipal de Saúde do município de Barra do Corda/MA. A dotação orçamentária será: 10.301.1017.2078.0000- Elemento de Despesa: 4.4.90.52. Projeto Atividade: 2078. Fonte de recursos: Recursos Ordinários. A dotação orçamentária será: 10.301.1010.2025.0000- Elemento de Despesa: 4.4.90.52. Projeto Atividade: 2025. Fonte de recursos: Recursos Ordinários. Valor Global: R\$ 4.463.380,33 (quatro milhões, quatrocentos e sessenta e três mil, trezentos e oitenta reais e trinta e três centavos). Início da disputa ocorrerá dia 15 de fevereiro de 2022 às 10h:00min. Os interessados poderão adquirir o Edital e seus anexos, junto à Comissão Permanente de Licitação - CPL, situado na Rua Isaac Martins, 371, Centro Barra do Corda - MA, no horário de 08h00minh as 12h00minh ou no site do Tribunal de Contas do Estado - TCE - MA/ SACOP, no Portal da Transparência do município e plataforma da BLL pelo site [www.bll.org.br](http://www.bll.org.br), informações pelo e-mail [cplbdc2021@gmail.com](mailto:cplbdc2021@gmail.com).

Barra do Corda - MA, 31 de janeiro de 2022.  
MIKAELA OLIVEIRA CABRAL  
Pregoeira

## AVISO DE LICITAÇÃO Nº 7/2022

PROCESSO ADMINISTRATIVO Nº75/2021 - Barra do Corda/MA.

A Prefeitura Municipal de Barra do Corda - MA, através da Pregoeira e A Prefeitura Municipal de Barra do Corda - MA, através da Pregoeira e equipe de apoio, torna-se público, para conhecimento dos interessados, que realizará licitação, na modalidade PREGÃO, na forma ELETRÔNICO, com critério de julgamento, menor preço por item, nos termos da Lei nº 10.520/2002, subsidiariamente, a Lei nº 8.666/93. Objeto: contratação de empresa especializada em "SOLUÇÃO INTEGRADA DE GESTÃO, ORGANIZAÇÃO E CONTROLE DE TRIBUTOS MUNICIPAIS contemplando no mínimo instalação, configuração, implantação, conversão e migração de dados, customização, testes, treinamento e serviços de manutenção mensal, documentação, alterações legais, corretivas e evolutivas no sistema, atendimento e suporte técnico. A dotação orçamentária será: 04.122.1001.2003.0000- Elemento de Despesa: 3.3.90.39. Projeto Atividade: 2003. Fonte de recursos: Recursos Ordinários. Valor Global: R\$ 355.362,00 (trezentos e cinquenta e cinco mil, trezentos e sessenta e dois reais). Início da disputa ocorrerá dia 16 de fevereiro de 2022 às 10h:00min. Os interessados poderão adquirir o Edital e seus anexos, junto à Comissão Permanente de Licitação - CPL, situado na Rua Isaac Martins, 371, Centro Barra do Corda - MA, no horário de 08h00minh as 12h00minh ou no site do Tribunal de Contas do Estado - TCE - MA/ SACOP, no Portal da Transparência do município e plataforma da BLL pelo site [www.bll.org.br](http://www.bll.org.br), informações pelo e-mail [cplbdc2021@gmail.com](mailto:cplbdc2021@gmail.com).

Barra do Corda - MA, 31 de janeiro de 2022.  
MIKAELA OLIVEIRA CABRAL  
Pregoeira

## PREFEITURA MUNICIPAL DE BREJO

AVISO DE LICITAÇÃO  
TOMADA DE PREÇOS Nº 1/2022

A Comissão Permanente de Licitação da Prefeitura Municipal de Brejo, Estado do Maranhão, torna público, para conhecimento dos interessados que fará realizar, licitação na modalidade Tomada de Preços nos termos da Lei 8.666/93, no regime de Execução Indireta, Empreitada por preço Global, do tipo menor preço, que tem como objeto a Conclusão dos Serviço de Pavimentação Asfáltica "AAUQ" nas seguintes ruas: Rua do Matadouro, Rua Machado de Assis e Rua Dr. Francisco Costa, na sede do Município de Brejo/MA, que se realizará no dia 17 de fevereiro de 2022, às 14:30hrs (horário de Brasília) na sala da Comissão Permanente de Licitação no Prédio da Prefeitura Municipal de Brejo. O Edital e seus anexos encontram-se disponíveis na sala da Comissão de Licitação, localizada na Av. Luís Domingues, nº 95, Centro, Brejo/MA, atendimento das 08:00 às 12:00hs, demais informações pelo Telefone (98) 3472-0019.

Brejo-MA, 27 de janeiro de 2022  
ANSELMO BARBOSA MOURÃO.  
Presidente da CPL.

## PREFEITURA MUNICIPAL DE CANTANHEDE

## EXTRATO DE CONTRATO Nº 20220041.

PARTES: SECRETARIA MUNICIPAL DE EDUCAÇÃO E A EMPRESA I O S EMPREENDIMENTOS EIRELI EPP. OBJETO: Contratação de empresa de engenharia especializada, para construção de uma escola de 06 (seis) salas de aula com quadra, no bairro Trado, município de Cantanhede/MA. LICITAÇÃO: TOMADA DE PREÇOS Nº TP 015/2021. FUNDAMENTO LEGAL: Lei Federal nº. 8.666/93 e suas alterações. VALOR DO CONTRATO: R\$ 2.005.846,12 (dois milhões, cinco mil, oitocentos e quarenta e seis reais e doze centavos). ÓRGÃO: 25 Fundo de Man. Desenv. da Educação - FUNDEB; UNIDADE GESTORA: 25 01 Fundo de Man. Desenv. da Educação - FUNDEB; PROJETO/ATIVIDADE: 12 361 0011 0.111 Construção, Reforma e Ampliação de Escolas. CLASSIFICAÇÃO ECONÔMICA: 4.4.90.51.00 Obras e Instalações. DATA DA ASSINATURA: 28/01/2022. VIGÊNCIA: 28/01/2022 à 31/12/2022. SIGNATÁRIOS: Emerson Marques Costa pela contratante e o Senhor Ananias Ferreira Paiva Neto pela contratada

## PREFEITURA MUNICIPAL DE CAPINZAL DO NORTE

## EXTRATO DE CONTRATO

EXTRATO DE CONTRATO ADMINISTRATIVO DE PRESTAÇÃO DE SERVIÇOS Nº 001.04012022.11.0152021. CARTA CONVITE Nº 015/2021. CONTRATANTE: PREFEITURA MUNICIPAL DE CAPINZAL DO NORTE, inscrita no CNPJ sob o nº 01.613.309/0001-10, localizada na Avenida Lindolfo Flório, s/n Vista Alegre - CEP: 65735-000, através da Secretaria Municipal de Finanças e Planejamento OBJETO: Prestação de serviços técnicos de controle interno para atender as necessidades da Secretaria Municipal de Administração. DATA DA ASSINATURA: 04/01/2022. CONTRATADO: M. A. DE OLIVEIRA MARTINS - ME (HIERARQUIA ASSES. CONSULTORIA EM LICITAÇÕES E CONTRATOS), CNPJ: 26.877.844/0001-09, Rua Comprida, Nº 26, Sala 02, Comprida, São Domingos do Maranhão - MA. REPRESENTANTE: Maria Aparecida de Oliveira Martins, CPF nº 062.614.453-11. VALOR DO CONTRATO: R\$ 96.000,00 (noventa e seis mil reais). DOTAÇÃO ORÇAMENTÁRIA: Unidade Orçamentária: 020301 - Secretaria Municipal de Administração, Projeto/Atividade: 04.122.0002.2004.0000 - Manutenção e Funcionamento da Secretaria de Administração, Natureza da Despesa: 3.3.90.39.00 - Outros Serviços de Terceiros - Pessoa Jurídica. VIGÊNCIA: 12 (doze) meses. BASE LEGAL: Lei Federal nº 8.666/93 e alterações.





**AVISO DE LICITAÇÃO**  
**TOMADA DE PREÇO Nº.04/2022 – PMBDC/MA.**

A Prefeitura Municipal de Barra do Corda - MA, através da Comissão Permanente de Licitação - CPL, torna-se público, para conhecimento dos interessados, que realizará licitação, na modalidade TOMADA DE PREÇO, com critério de julgamento, menor preço global, nos termos da Lei nº 8.666/93. Objeto: **Contratação de empresa para prestação de serviços de reforma do Mercado Público Municipal, localizado a rua Cel. Manoel Jose Salomão, bairro Centro no Município de Barra do Corda/MA. Valor global R\$ 475.421,28 (quatrocentos e setenta e cinco mil, quatrocentos e vinte e um reais e vinte oito centavos). Dotação Orçamentária: 15.451.1002.2048.0000.**

**Projeto de atividade 2048. Elemento de Despesas 3.3.90.39. Recursos Ordinários.**

**A abertura ocorrerá dia 21 de fevereiro de 2022, às 11h:00min.** Os interessados poderão adquirir o Edital e seus anexos, junto à Comissão Permanente de Licitação – CPL, situado na Rua Isaac Martins, 371, Centro, Barra do Corda - MA, no horário de 08h00minh as 12h00min ou no site do Tribunal de Contas do Estado – TCE – MA.

Barra do Corda – MA, 31 de janeiro de 2022.

Publique-se.

Mikaela Oliveira Cabral  
Presidente da Comissão Permanente de Licitação.



# Município de Barra do Corda

<http://www.barradocorda.ma.gov.br> | R. Isac Martins, 297 - centro, Barra do Corda - MA, 65950-000 |  
Tel.: (99) 3643-2333

IMPrensa Oficial

Comissão Permanente de Licitações



## AVISO DE LICITAÇÃO TOMADA DE PREÇO Nº.04/2022 – PMBDC/MA.

A Prefeitura Municipal de Barra do Corda - MA, através da Comissão Permanente de Licitação - CPL, torna-se público, para conhecimento dos interessados, que realizará licitação, na modalidade TOMADA DE PREÇO, com critério de julgamento, menor preço global, nos termos da Lei nº 8.666/93. Objeto: **Contratação de empresa para prestação de serviços de reforma do Mercado Público Municipal, localizado a rua Cel. Manoel Jose Salomão, bairro Centro no Município de Barra do Corda/MA. Valor global R\$ 475.421,28 (quatrocentos e setenta e cinco mil, quatrocentos e vinte e um reais e vinte oito centavos). Dotação Orçamentária: 15.451.1002.2048.0000. Projeto de atividade 2048. Elemento de Despesas 3.3.90.39. Recursos Ordinários.**

**A abertura ocorrerá dia 21 de fevereiro de 2022, às 11h:00min.** Os interessados poderão adquirir o Edital e seus anexos, junto à Comissão Permanente de Licitação – CPL, situado na Rua Isaac Martins, 371, Centro, Barra do Corda - MA, no horário de 08h00minh as 12h00min ou no site do Tribunal de Contas do Estado – TCE – MA.

Barra do Corda – MA, 31 de janeiro de 2022.

Publique-se.

Mikaela Oliveira Cabral

Presidente da Comissão Permanente de Licitação.